

Ks. Roman Ceglarek



**REFORMA PROGRAMOWA  
NAUCZANIA RELIGII  
W SZKOŁACH W II RZECZYPOSPOLITEJ**

REFORMA PROGRAMOWA  
NAUCZANIA RELIGII  
W SZKOŁACH W II RZECZYPOSPOLITEJ  
W ZAŁOŻENIACH  
*USTAWY O USTROJU SZKOLNICTWA Z 1932 R.*



Ks. Roman Ceglarek

REFORMA PROGRAMOWA  
NAUCZANIA RELIGII  
W SZKOŁACH W II RZECZYPOSPOLITEJ  
W ZAŁOŻENIACH  
*USTAWY O USTROJU SZKOLNICTWA Z 1932 R.*

Częstochowa 2018

RECENZJA WYDAWNICZA

Ks. prof. dr hab. Kazimierz Misiaszek SDB (UKSW)

Ks. prof. dr hab. Tadeusz Panuś (UPJPII)

SKŁAD I OPRACOWANIE GRAFICZNE

Marzena Ściubilecka

PROJEKT OKŁADKI

Barbara Poniedziałek

Wydawnictwo Naukowe

Wyższego Instytutu Teologicznego w Częstochowie

ul. św. Barbary 41, 42-200 Częstochowa

wydawnictwo.wit@gmail.com

Fotografia na okładce:

Gimnazjum Żeńskie Zgromadzenia Sióstr Najświętszej Rodziny z Nazaretu  
w Częstochowie (1932) – ze zbiorów Archiwum Archidiecezji Częstochowskiej

ISBN 978-83-64487-09-5

Częstochowskie Wydawnictwo Archidiecezjalne REGINA POLONIAE

ul. Ogrodowa 24/44, 42-200 Częstochowa

tel. 34 368 05 60; e-mail: cwa@cwa.com.pl

# Spis treści

Wykaz skrótów .....	9
Wstęp .....	11

## Rozdział I

Oświata w Polsce w latach 1918-1939 .....	29
1. Organizacja oświaty do 1932 r. ....	29
2. Ustrój i organizacja szkolnictwa w świetle ustawy z 11 marca 1932 r. ....	42
3. Idea wychowania państwowego istotnym elementem zmian w edukacji .....	57
4. Nowe programy nauczania .....	67

## Rozdział II

Reforma programów nauczania religii w szkołach powszechnych .....	89
1. Ewolucja programu nauki religii do 1931 r. ....	90
2. Wytyczne Ministerstwa WRiOP dla autorów programów .....	100
3. Projekt rządowy programu nauki religii z 1933 r. ....	110
4. Prace Komisji Szkolnej Episkopatu Polski i Ministerstwa WRiOP nad wspólnym projektem programu .....	116
5. Nowe programy nauki religii w szkołach powszechnych i ich główne założenia .....	132

## Rozdział III

Reforma programów nauczania religii w szkołach średnich ogólnokształcących .....	159
1. Koncepcja programu nauki religii w gimnazjum niższym i wyższym przed reformą jędrzejewiczowską .....	160
2. Zmiany programowe w zakresie nauczania religii w gimnazjum ogólnokształcącym .....	171
2.1. Program przejściowy w roku szkolnym 1932/33 .....	171
2.2. Wytyczne Ministerstwa WRiOP dla autorów programów .....	173
2.3. Projekt ministerialny programu nauki religii z 1933 r. ....	176
2.4. Kooperacja strony kościelnej i państwowej w tworzeniu programu .....	180

2.5. Program nauki religii w gimnazjum ogólnokształcącym z 1935 r. i jego istotne elementy .....	190
3. Reforma założeń programowych z religii w liceum ogólnokształcącym .....	198
3.1. Wytyczne dla autorów programu dla liceum ogólnokształcącego .....	198
3.2. Prace nad przygotowaniem koncyliacyjnej propozycji programowej rządu i episkopatu .....	201
3.3. Naczelne idee programu nauki religii w liceum ogólnokształcącym z 1938 r. ....	206

## Rozdział IV

Reforma programów nauki religii w zakładach kształcenia nauczycieli .....	217
--	-----

1. Rozwój programów nauki religii do 1932 r. ....	218
2. Zmiany programowe nauczania religii w świetle <i>Ustawy o ustroju szkolnictwa</i> .....	228
2.1. Powstanie programu nauki religii dla liceum pedagogicznego .....	228
2.2. Treści nauczania w programie nauki religii z 1938 r. ....	232
3. Reforma koncepcji programowej nauki religii w seminarium dla wychowawczyń przedszkoli .....	239
3.1. Geneza programu .....	239
3.2. Główne założenia programu z 1939 r. ....	243

## Rozdział V

Reforma programów nauki religii w szkołach zawodowych .....	255
1. Dotychczasowe programy nauki religii .....	256
2. Wytyczne dla autorów nowych programów .....	271
3. Tworzenie wspólnej wersji programowej Ministerstwa WRiOP oraz Komisji Szkolnej Episkopatu Polski .....	278
4. Treści nauczania religii w programach dla szkół zawodowych .....	295
4.1. Programy nauki religii w szkołach zawodowych typu zasadniczego .....	295
4.1.1. Program nauki religii w szkołach niższego stopnia .....	295
4.1.2. Program nauki religii w szkołach stopnia gimnazjalnego .....	301
4.1.3. Program nauki religii w szkołach stopnia licealnego .....	308
4.2. Programy nauki religii w szkołach zawodowych doksztalających .....	313

---

4.2.1. Program nauki religii w szkołach kształcących ogólnozawodowych .....	314
4.2.2. Program nauki religii w szkołach kształcących zawodowych .....	322
<b>Zakończenie .....</b>	<b>329</b>
<b>Bibliografia .....</b>	<b>337</b>
<b>Summary .....</b>	<b>399</b>





## Wykaz skrótów

AAG	Archiwum Archidiecezjalne w Gnieźnie
AAK	Archiwum Archidiecezjalne w Katowicach
AAŁ	Archiwum Archidiecezjalne w Łodzi
AAN	Archiwum Akt Nowych w Warszawie
AAP	Archiwum Archidiecezjalne w Przemyślu
ADK	Archiwum Diecezjalne w Kielcach
ADŁ	Archiwum Diecezjalne w Łomży
ADS	Archiwum Diecezjalne w Siedlcach
ADSa	Archiwum Diecezjalne w Sandomierzu
AKMK	Archiwum Kurii Metropolitalnej w Krakowie
APŁ OZS	Archiwum Państwowe w Łodzi Oddział Zamiejscowy w Sieradzu
Dz. U. RP	Dziennik Ustaw Rzeczypospolitej Polskiej
Dz. Urz. KOSK	Dziennik Urzędowy Kuratorium Okręgu Szkolnego Krakowskiego
Dz. Urz. KOSL	Dziennik Urzędowy Kuratorium Okręgu Szkolnego Lubelskiego
Dz. Urz. MWRiOP	Dziennik Urzędowy Ministerstwa Wyznań Religijnych i Oświecenia Publicznego
Ministerstwo WRiOP	Ministerstwo Wyznań Religijnych i Oświecenia Publicznego



## Wstęp

Nestor polskiej katechetyki – ks. prof. Roman Murawski SDB<sup>1</sup>, wieloletni wykładowca Uniwersytetu Kardynała Stefana Wyszyńskiego w Warszawie, często zachęcał do podejmowania naukowych poszukiwań, które mogłyby przyczynić się do tworzenia bardziej pełnego obrazu historii katechezy. W zakończeniu swojej ostatniej publikacji napisał: „Książkę dedykuję przede wszystkim katechetom i katechetykom, pośród których wielu to moi dawni studenci, oraz tym, którzy interesują się posługą katechetyczną Kościoła, zwłaszcza jej rozwojem i kształtem w dawnych wiekach. Oby znaleźli w niej sporo materiału do osobistych przemyśleń i aby te przemyślenia mogły wzbogacić i udoskonalić ich obecną pracę czy refleksję katechetyczną”<sup>2</sup>. Był on zdania, iż warto poznawać, jak w minionych wiekach Kościół odpowiadał na wyzwania, wobec których stawiały go kolejne epoki i jak w zmieniających się kontekstach religijnych i społeczno-politycznych kształtowała się katecheza. Dla niego studiowanie historii katechezy było zajęciem fascynującym a zarazem ważnym. Uważał, że wszyscy, którzy podejmują pracę katechetyczną, powinni wiedzieć, czym jest katecheza i jaką funkcję pełniła w przeszłości, a tę wiedzę winni nabywać poprzez studiowanie dokumentów Kościoła, jak i świadectwa historii. Twierdził, iż można głębiej i wnikliwiej spojrzeć na współczesną

---

<sup>1</sup> Ks. Roman Murawski urodził się 26 lutego 1930 r. w Kosobudach. W 1947 r. wstąpił do Zgromadzenia Salezjańskiego. Po święceniach kapłańskich rozpoczął pracę katechetyczną i duszpasterską w parafii pw. Najświętszego Serca Pana Jezusa w Warszawie. W latach 1960-1963 podjął studia z psychologii na KUL, a od roku 1966 na Uniwersytecie Salezjańskim w Rzymie z zakresu katechetyki. Po powrocie do kraju (1971) podjął wykłady najpierw w Wyższym Seminarium Salezjańskim w Łądzie, a następnie na Wydziale Teologicznym ATK i UKSW w Warszawie oraz Wydziale Teologicznym UŚ w Katowicach. Habilitował się w 1990 r., a profesurę otrzymał w 1999 r. Wieloletni członek Komisji Katechetycznej Episkopatu Polski, konsultor i rzeczoznawca programów nauczania i podręczników katechetycznych Komisji Wychowania Katolickiego. Członek kilku europejskich stowarzyszeń katechetycznych oraz długoletni przewodniczący Sekcji Wykładowców Katechetyki. Autor wielu podręczników katechetycznych, artykułów i monografii naukowych. Zmarł 26 stycznia 2016 r. Zob. K. Misiaszek, *Murawski Roman Antoni*, w: *Słownik katechetyków polskich XX wieku*, red. R. Czekalski, Warszawa 2003, s. 168-172.

<sup>2</sup> R. Murawski, *Historia katechezy. Część II. Tom I. Katecheza w średniowieczu*, Warszawa 2015, s. 9.

katechezę wtedy, gdy zna się jej uwarunkowania historyczne, społeczne i duszpasterskie, bowiem terażniejszość jest zawsze w jakiś sposób powiązana z przeszłością i z niej wypływa. Stał na stanowisku, iż studiowanie dziejów katechezy może mieć wymiar dydaktyczny, ponieważ poznawanie trudności w prowadzeniu katechizacji dzieci i młodzieży na terenie szkoły może nauczyć, w jaki sposób można je przewyciężyć lub zrelatywizować i wytrwać w wykonywaniu posługi katechetycznej. Ponadto twierdził, że namysł nad katechezą w jej uwarunkowaniach historycznych pozwala dostrzec kontinuum posługi katechetycznej i jej tożsamość między przeszłością a terażniejszością, że daje możliwość uchwycenia prawdy, iż w swojej istocie katecheza była zawsze jedną z najważniejszych form posługi słowa w Kościele, która ulegając różnym przeobrażeniom w zakresie formy czy funkcji, tworzyła przez wieki pewną tradycję katechetyczną, którą należy poznać, uszanować i do niej nawiązywać<sup>3</sup>.

Słowa byłego Promotora stały się inspiracją do zainteresowania się problematyką historii katechezy i podjęcia refleksji nad wybranymi jej aspektami. Jednym z nich, niezwykle interesującym i ważnym, jest zagadnienie programów nauczania katechetycznego. Okazuje się, iż funkcjonowały one od czasów starożytności chrześcijańskiej. Kościół czasów apostoelskich nauczał bowiem, przekazując konkretne elementy treściowe. Z biegiem czasu ulegały one uporządkowaniu i systematyzacji, przybierając coraz bardziej postać zaplanowaną. Programowanie przekazu orędzia zbawienia dążyło do nauczania w sposób wierny i integralny, bez żadnych uszczupień i deformacji. Sprzyjało temu środowisko – parafie i szkoły kościelne, w którym przez wieki realizowano przekaz prawd wiary i zasad moralnych zgodnie z dyrektywami Kościoła. W epoce oświecenia sytuacja ta uległa zmianie, ponieważ poszczególne państwa zaczęły stopniowo przejmować organizację szkolnictwa, a wraz z nim wpływać na tworzenie programów nauczania religii. Dotyczyło to nie tylko ich strony formalnej, ale także merytorycznej, co prowadziło do polaryzacji stanowisk między państwem a Kościołem<sup>4</sup>. Problem ten był widoczny również w polskich szkołach okresu międzywojennego, w którym obie strony starały się przejąć inicjatywę w opracowywaniu programów nauki religii, decydując o formie i treściach, jakie miały być przekazane uczniom w zakresie tego przedmiotu. Szukanie

<sup>3</sup> Tenże, *Historia katechezy*, w: *Historia katechezy i katechetyka fundamentalna*, red. J. Stala, Tarnów 2003, s. 19-20.

<sup>4</sup> Tenże, *Rys historyczny lekcji religii katolickiej w Europie*, „Studia Katechetyczne” (2010), t. 7, s. 44.

kompromisu w tej materii i optymalnych rozwiązań akceptowalnych przez stronę państwową i kościelną okazało się przedsięwzięciem niezwykle żmudnym i trudnym.

Wydaje się, że podjęcie właśnie tej problematyki jest ze wszech miar pożądane, biorąc pod rozwagę aktualne wydarzenia i wyzwania, wobec których stoi katecheza w Polsce. Warto przywołać chociażby dwa powody. Pierwszy związany jest z reformą systemu oświaty, którą – po przyjęciu ustawy *Prawo oświatowe* (16.12.2016) – zaczęto wdrażać w życie od roku szkolnego 2017/18. Reforma ta nie skupia się wyłącznie na zmianie ustroju szkolnego, ale proponuje nowe rozwiązania w zakresie szkolnictwa zawodowego silnie powiązanego z rynkiem pracy oraz zmiany organizacji i funkcjonowaniu szkół i placówek oświatowych. W jej założeniach szkoła ma uczyć i wychowywać, przekazując wiedzę i kształcąc umiejętności oraz promując odpowiednie zachowania moralne i formując odpowiednie postawy obywatelskie<sup>5</sup>. Podjęta reforma edukacji nierozzerwalnie związana jest z tworzeniem nowych programów nauczania, dostosowanych do zmienionych struktur organizacyjnych polskiego szkolnictwa i wskazań podstawy programowej kształcenia ogólnego. Dotyczy to wszystkich przedmiotów szkolnych, w tym również nauki religii. Determinuje to stronę kościelną do podjęcia prac nad ułożeniem nowych programów katechetycznych dla wszystkich typów szkół przewidzianych w nowym systemie oświaty, co staje się sporym wyzwaniem i koniecznością obecnego czasu. Sprawia to, że wzrasta zainteresowanie reformą programów nauki religii, skupiając na sobie uwagę katechetów i katechetyków.

Śledzenie współcześnie podjętych działań w tym zakresie rodzi pytanie, jak przebiegały procedury opracowywania i zatwierdzania programów nauki religii w dwudziestoleciu międzywojennym w Polsce. To pytanie jest o tyle aktualne, że osadzone w bieżących wydarzeniach, które odsyłają do tego okresu, a to z racji przeżywanej w kraju setnej rocznicy odzyskania niepodległości. Jubileusz ten niejako przenosi do roku 1918, który stał się czasem wskrzeszenia państwa polskiego po latach niewoli narodowej i równocześnie momentem podjęcia działań reformujących system edukacji. Z punktu widzenia historii katechezy data ta wiąże się z podjęciem – po okresie zaborów – działalności katechetycznej w nowych uwarunkowaniach społeczno-politycznych i duszpasterskich. Jej niezwykle ważnym elementem było opracowanie pierwszego programu nauki religii (szkoła powszech-

---

<sup>5</sup> *Dobra szkoła. Reforma edukacji. Najważniejsze zmiany. Pytania i odpowiedzi*, Warszawa 2016, s. 3.

na) dla niepodległego państwa polskiego, co zainicjowało prace nad kolejnymi programami dla funkcjonujących w tym czasie różnych typów szkół. Ich udoskonalanie lub tworzenie nowych propozycji osiągnęło swoje apogeum po 1932 r., gdy wdrażano postanowienia ustawy reformującej szkolnictwo w wymiarze ustrojowym, ideologicznym i programowym. Ten kontekst historyczny staje się drugą przesłanką dla podjęcia refleksji nad programami nauki religii w międzywojniu. Retrospekcja związana z wydarzeniami dotyczącymi odrodzenia państwa polskiego odsyła bowiem do tamtego okresu i zachęca do odtwarzania tamtych faktów, jako cennych składników rodzimej historii i tożsamości narodowej. Niewątpliwie ich komponentem jest również historia polskiej katechezy z jej wymiarem związanym z tworzeniem programów nauki religii.

Przywołane wyżej wydarzenia inspirują do podjęcia refleksji nad reformą programów nauki religii w Polsce w latach 1918-1939. Poznanie ich genezy, struktury, doboru treści oraz wskazań metodycznych i dydaktycznych wydaje się cenne, stanowiąc uzupełnienie ważnego fragmentu historii katechezy, choć niezbyt długiego, to jednak niezwykle dynamicznego i ciekawego. Spojrzenie w przeszłość może stać się bodźcem do przemyśleń nad ich wartością w teraźniejszości. Powrót do ich początków w odrodzonym państwie polskim pozwala zauważyć więzi między ich koncepcją w historii a założeniami w naszych czasach. Chociaż zmieniły się konteksty społeczno-kulturowe i duszpasterskie, to niemniej jednak niektóre z nich mają wartość ponadczasową i mogą być cennym walorem w aktualnych propozycjach programowych. W tym kontekście przywołanie dawnych programów nauki religii wydaje się konieczne i wartościowe.

Przedmiotem opracowania jest problem reform programów nauczania religii w II Rzeczypospolitej, ze szczególnym ich uwzględnieniem po wejściu w życie *Ustawy o ustroju szkolnictwa* z 1932 r., i wskazanie, w jaki sposób wpłynęła na ich kształt. Można go wyrazić poprzez określenie problemów szczegółowych: Jakie były założenia koncepcyjne programów nauki religii po odzyskaniu niepodległości przez Polskę? Dlaczego wymagały one zmian? Jak przebiegał proces ich reformowania po ogłoszeniu *Ustawy o ustroju szkolnictwa*? Jakie instytucje odpowiadały za opracowanie nowych programów nauki religii i jak wpływały na ich ostateczną postać? W jaki sposób ideologia wychowania państwowego wpływała na treść tych programów? Jak wyglądał proces tworzenia projektów programowych i ścieżka dochodzenia do ich wersji finalnych? Jakie zmiany w zakresie treści dokonały się po roku 1932? Wokół jakich zagadnień kształtowały się nowe programy nauki religii?

Jak wyglądała procedura ich wdrażania w praktykę szkolną? Te i inne pytania będą towarzyszyć poszukiwaniom poświęconym reformie programowej nauczania religii rzymskokatolickiej w szkołach w okresie międzywojennym w świetle wspomnianej powyżej ustawy z 1932 r.

Tak postawiony problem wymaga kilku dodatkowych wyjaśnień. Przede wszystkim konieczne jest zdefiniowanie dwóch pojęć: reforma i program. W kontekście podjętego tematu terminy te należy powiązać ze szkołą. Odnosząc zatem pierwszy z nich do problematyki oświaty, Wincenty Okoń w *Nowym słowniku pedagogicznym* podaje, że reforma szkolna to „zmiana ustroju, treści i organizacji całego systemu szkolnictwa lub niektórych jego części, spowodowana przez przeobrażenia życia społeczno-gospodarczego kraju i konieczność dostosowania do nich działalności szkolnictwa, jak również przez postęp nauk pedagogicznych. Reforma szkolna jest przedsięwzięciem złożonym, wymaga nie tylko doraźnych decyzji, ile wieloletnich przygotowań, które m.in. obejmują opracowanie długoterminowych prognoz, przygotowanie i poddanie pod szeroką dyskusję projektów reformy szkolnictwa, zatwierdzenie ich przez powołane do tego władze, opracowanie programów i podręczników, przygotowanie bazy lokalowo-wyposażeniowej i przede wszystkim doksztalcenie i wykształcenie nauczycieli tak, aby z przekonaniem i odpowiednim przygotowaniem przystępowali do realizacji założeń reformy”<sup>6</sup>. Reforma w tym ujęciu podkreśla złożoność oraz wieloaspektowość tego procesu i wskazuje, iż jednym z jego istotnych elementów jest ułożenie nowego programu<sup>7</sup>. Zagadnienie to jest kluczowe w podjętej rozprawie, ukierunkowuje bowiem refleksję na konkretny aspekt reformy szkolnej. Nie oznacza to, że pozostałe jej wymiary zostały pominięte, ale ujęto je w sposób bardziej syntetyczny, przez co stanowią panoramę dla kwestii wysuwającej się na czoło, jako najważniejsze zagadnienie, którym jest program. O ile trudno znaleźć w literaturze fachowej międzywojnia definicję pojęcia reforma szkolna (choć się nim posługiwano), o tyle szybciej można doszukać się wyjaśnienia pojęcia program szkolny. Warto wskazać tutaj na ujęcie Kazimierza Sośnickiego i Bogdana Nawroczyńskiego. Ten pierwszy określa program szkolny jako materiał nauczania odpowiednio dobrany i uporządkowany według uprzednio przyjętych zasad, rozłożony na cały okres pobytu ucznia w szkole, wyznaczający wymiar czasu na jego realizację i konkretyzujący sposób jego realizacji<sup>8</sup>.

<sup>6</sup> W. Okoń, *Nowy słownik pedagogiczny*, Warszawa 2004, s. 345-346.

<sup>7</sup> *Reforma szkoły średniej*, w: *Podręczna encyklopedia pedagogiczna*, t. 2, Lwów-Warszawa 1925, s. 452-463.

<sup>8</sup> Por. K. Sośnicki, *Zarys dydaktyki*, Lwów 1925, s. 64.



Z kolei ten drugi twierdził, iż jest to szczegółowy układ dóbr kulturalnych, odpowiednio dobranych i usystematyzowanych, służący celom kształcenia<sup>9</sup>. B. Nawroczyński rozszerzył to ujęcie w *Encyklopedii wychowania*, opracowując zagadnienie programu szkolnego w sposób opisowy i kompleksowy, wykorzystując osiągnięcia ówczesnej myśli pedagogicznej. Zwrócił uwagę na fakt, iż program nie powinien ograniczać się jedynie do wymiaru dydaktycznego – przekazując uczniom wytworzone dobra kulturalne (materiał nauczania), ale winien posiadać także aspekt wychowawczy – kształtując osobowość dzieci i młodzieży oraz przygotowując do życia społecznego. Zawarty w nim materiał nauczania powinien być zgodny ze strukturą tej nauki, która jest dlań układem odniesienia, ale treści te winny być podane w sposób zawężony, przekazując najważniejsze tylko zagadnienia, ale za to dokładnie. Twierdził, iż przy jego opracowywaniu należy brać pod uwagę realizm socjalny, nawiązując do aktualnego stanu rzeczy w społeczeństwie, z drugiej zaś strony powinien mieć element doktryny, wpływając na zmianę niektórych w nim komponentów. Zakładał większe uwzględnienie w doborze materiału nauczania oczekiwań i zainteresowań ucznia, a zarazem liczenie się z zasobami kultury narodowej i ogólnoludzkiej, które należy ująć w programie. Program miał mieć znamiona syntezy i indywidualizmu, czyli powinien dążyć do powiązania wszystkich w nim szczegółów w organiczną całość o zwartej strukturze oraz zmierzać do przystosowania treści do rozwoju psychofizycznego ucznia w czasie całego okresu pobierania przez niego nauki. Jego budowa miała być koncentryczna, wprowadzająca w coraz szersze kręgi kultury narodu, wychodząc od tematów czerpanych początkowo z najbliższego otoczenia ucznia (dom, okolica), przechodząc stopniowo do coraz dalszych (gmina, rejon, państwo) i etapowa – dzieląca program na stopnie (etapy edukacyjne) dostosowane do wieku. Poza tym miała go cechować współzależność (korelacja) zachodząca między przedmiotami szkolnymi, tak aby uczeń widział powiązania między nimi, co miało prowadzić do syntezy, całościowego ujęcia pewnych kwestii. Tym, co miało go scalać, miała być jakaś myśl przewodnia – zagadnienie centralne, wokół której ogniskowałby się program szkolny, tworząc zwartą konstrukcję. Zawarty w nim materiał nauczania miał być podany w sposób ramowy, tak aby zachował charakter elastyczny, dając znaczną swobodę nauczycielowi w doborze treści i w jej przekazie<sup>10</sup>.

<sup>9</sup> B. Nawroczyński, *Zasady nauczania*, Lwów-Warszawa 1930, s. 321.

<sup>10</sup> Tenże, *Program szkolny*, w: *Encyklopedia wychowania*, red. S. Lempicki, Warszawa 1937-1939, t. 3, s. 39-62.

Polscy katechetycy korzystali z dorobku pedagogów tamtego okresu, adaptując wypracowane przez nich określenia programu szkolnego do nauki religii. Przy czym nie tworzyli oni rozbudowanych koncepcji programu szkolnego nauki religii, lecz zwięzłe sformułowania. W tym czasie na ogół przez program nauki (nauczania) religii rozumiano rozkład materiału naukowego na poszczególne klasy (oddziały), dostosowany do władz umysłowych uczniów, który należało zrealizować w danym roku szkolnym<sup>11</sup>. Pojęcie to rozszerzało się wraz z postępem reformy szkolnej po 1932 r., przyjmując elementy istotowo związane z jej głównymi założeniami, które kształtowały profil nowych programów nauczania, w tym również nauki religii.

Temat rozprawy wskazuje na szkołę, jako miejsce realizacji i reformowania programów nauki religii. W okresie międzywojennym prowadzenie lekcji religii zgodnie z obowiązującymi programami było możliwe dzięki postanowieniom konstytucji z 11 marca 1921 r., która przewidywała nauczanie tego przedmiotu w szkołach kształcących uczniów poniżej osiemnastu lat i utrzymywanych w całości lub częściowo przez państwo lub samorządy. Obowiązkiem nauki religii nie były objęte jedynie szkoły prowadzone przez osoby prywatne oraz różnego typu zrzeszenia i instytucje. Kwestię tę precyzował również konkordat z 10 lutego 1925 r., stwierdzając, iż religia staje się przedmiotem obligatoryjnym we wszystkich szkołach publicznych z wyjątkiem szkół wyższych. W świetle tego przepisu z obowiązku nauczania religii miały być wyłączone tylko te szkoły, które nie miały praw państwowych. W praktyce okazało się jednak, iż szkoły prywatne, które pragnęły uzyskać status szkół publicznych, musiały dostosować swój ustrój i programy do szkół państwowych i samorządowych, co oznaczało wprowadzenie nauki religii jako przedmiotu obowiązkowego<sup>12</sup>. W szkołach prywatnych prowadzono więc lekcje religii w oparciu o te same programy, co w szkołach publicznych. Zapis konkordatowy odnosił się do wszystkich typów szkół. Dotyczył on zarówno szkół ogólnokształcących, jak i zawodowych, kształcenia przedszkolank (ochroniarek) i nauczycieli oraz szkół specjalnych<sup>13</sup>. Jeśli chodzi o ten ostatni typ szkół, to w pracy zrezygnowa-

<sup>11</sup> J. Boczar, *Katechetyka*, Lwów 1914, s. 89-90; tenże, *Metodyka nauczania religii katolickiej*, Poznań 1921, s. 23-24; Z. Bielawski, *Pedagogika religijno-moralna*, Lwów 1934, s. 404-405.

<sup>12</sup> K. Misiaszek, *Koncepcja nauczania religii katolickiej w publicznej szkole polskiej*, Warszawa 2010, s. 74-77; A. Kiciński, *Tra parrocchia e scuola. L'evoluzione della catechesi in Polonia negli anni 1918-2001*, „Salesianum” 67 (2005), s. 158-161.

<sup>13</sup> T. Włodarczyk, *Konkordaty. Zarys historii ze szczególnym uwzględnieniem XX wieku*, Warszawa 1986, s. 310.

no z omówienia problematyki stosowanych w nich programów nauki religii. Wszystko wskazuje na to, że w omawianym okresie nie powstał taki program. Katecheci posługiwali się raczej programem nauki religii szkół powszechnych (podstawowych), dostosowując jego zawartość i sposób realizacji do rodzaju niepełnosprawności<sup>14</sup>. Dokładne przebadanie tej kwestii, ustalenie chociażby listy tych tematów czy zbioru autorskich programów wymagałoby kwerendy materiałów archiwalnych wszystkich typów szkół specjalnych wraz ze szkołami i zakładami dla moralnie upośledzonych, które w międzywojniu wchodziły w ramy tego szkolnictwa. Jest to zagadnienie na tyle obszerne, że wymaga oddzielnego ujęcia.

Ramy chronologiczne wskazane w temacie pracy obejmują – dokładnie rzecz ujmując – lata 1932-1939, czyli okres od wejścia w życie *Ustawy o ustroju szkolnictwa* aż do momentu przerwania wdrażania jej fundamentalnych założeń, co było następstwem zbrojnej napaści Rzeszy Niemieckiej na Polskę. Nie zrozumie się jednak istoty reformy szkolnej w tym okresie, nie znając jej wcześniejszych realiów. Stąd uwzględniono w pracy szerszy kontekst historyczny, nie wskazując wyłącznie na wspomniany przedział czasowy, ale na lata 1918-1939. Na ogół w literaturze przedmiotu ten okres przyjęło się określać mianem II Rzeczypospolitej<sup>15</sup>. Jego brzegowe daty związane są z odzyskaniem przez Polskę niepodległości i wybuchem drugiej wojny światowej. W tym czasie tworzono struktury jednolitego szkolnictwa polskiego w zakresie ustrojowym i programowym. W pierwszych latach istnienia odrodzonego państwa było to trudnym zadaniem. Powstające wtedy programy, w tym programy nauki religii, nie były jeszcze realizowane w jednakowym wymiarze. Reforma szkolna była bowiem przeprowadzana w kraju w różnym tempie, w zależności od jej terytorium. Na taki stan rzeczy miały wpływ dotychczasowe państwa zaborcze, które na okupowanych ziemiach prowadziły różne systemy szkolne. Ich unifikacja nie mogła nastąpić z dnia na dzień<sup>16</sup>.

<sup>14</sup> Por. M. Wawrzynowski, *Program i metody nauczania w szkole dla upośledzonych umysłowo*, Warszawa 1927; tenże, *Opieka wychowawcza nad dziećmi upośledzonymi umysłowo*, Warszawa 1931; M. Grzegorzewska, *Szkolnictwo specjalne*, w: *Encyklopedia wychowania*, t. 3, dz. cyt., s. 168-187; M. Pękowska, *Programy nauczania w polskich zakładach specjalnych do 1939 roku*, w: *W kręgu dorobku edukacyjnego II Rzeczypospolitej*, red. K. Jakubiaka, T. Maliszewskiego, Kraków 2011, s. 125-137.

<sup>15</sup> Zob. K. Sanojca, *Relacje polsko-ukraińskie w szkolnictwie państwowym południowo-wschodnich województw Drugiej Rzeczypospolitej*, Kraków 2013; M. Szymański, *Myslenie i działanie pedagogiczne w Drugiej Rzeczypospolitej. Esej polityczno-oświatowy*, Warszawa 2016; F. Bereźnicki, *Hasło „nowej szkoły” w dydaktyce Drugiej Rzeczypospolitej*, Toruń 1999.

<sup>16</sup> S. Możdżeń, *Historia wychowania 1918-1945*, Kielce 2000, s. 71-72.

Do tego dochodziły jeszcze kwestie krystalizowania się granic związanych z plebiscytem na Śląsku, Warmii i Mazurach czy wojną polsko-bolszewicką na wschodzie. Przewyciężenie tych problemów dawało stabilizację i stwarzało możliwości dokonania całościowych zmian w edukacji. Perspektywę taką przyniosła *Ustawa o ustroju szkolnictwa* z 11 marca 1932 r., która dokonała istotnych przeobrażeń organizacyjnych i programowych w polskim szkolnictwie. W następstwie jej wdrażania powstały nowe typy szkół, które domagały się nowych programów. Ich tworzenie miało przebiegać zgodnie z przyjętą przez obóz rządzący (sanacja) filozofią. Chodziło o uwzględnienie postępu myśli pedagogicznej oraz o nakreślenie nowych celów i zadań wraz z nadaniem jednolitego profilu wychowawczego, co miało swoje realne odzwierciedlenie także w programach nauki religii. Ustawa wymuszała bowiem przeprowadzenie reformy programowej nauczania religii we wszystkich szkołach, prowadząc do rewizji dotychczasowych programów i wypracowania nowych koncepcji dostosowanych do wymogów ówczesnej polityki oświatowej państwa.

W literaturze katechetycznej nie ma właściwie całościowego i wyczerpującego opracowania poświęconego problematyce programów nauki religii w okresie międzywojennym, a tym bardziej uwzględniającego proces ich reformowania w latach trzydziestych XX wieku. Na taki stan rzeczy miał zapewne wpływ fakt, iż programy tego okresu są rozproszone w wielu polskich i zagranicznych bibliotekach oraz archiwach państwowych i kościelnych, a przez to trudno dostępne, co nie sprzyjało pogłębionej refleksji na ten temat i opracowywaniu publikacji.

Jedynym artykułem bezpośrednio związanym z tematem rozprawy jest *Der elementare Religionsunterricht in Polen (röm. kath. Ritus)*<sup>17</sup> ks. Józefa Roskwitalskiego. Autor prezentuje w nim pierwszy w niepodległej Polsce program katechetyczny dla szkół powszechnych, a następnie założenia nowego programu nauki religii dla tego typu szkół z 1935 r., omawiając go przez pryzmat *Ustawy o ustroju szkolnictwa*. W bibliografii katechetycznej można też odnaleźć kilka artykułów, które w podobnym stylu dokonują analizy wybranych programów, tj. w świetle wspomnianej ustawy, ale nie dokonują ich omówienia w sposób całościowy, ale selektywny, wybierając wyłącznie jeden aspekt jego zawartości. W tej grupie ulokować należy te publikacje, które dotyczą ideologii wychowania państwowego w programach nauki religii, ukazu-

<sup>17</sup> J. Roskwitalski, *Der elementare Religionsunterricht in Polen (röm. kath. Ritus)*, w: *Der elementare katholische Religionsunterricht in den Ländern Europas vor 1938*, red. E. J. Korherr, Graz 1994, s. 24-60.

jące między innymi wartość pracy jako istotnego jej czynnika, odczytywanego w ówczesnych realiach w kategoriach czynu patriotycznego<sup>18</sup>.

Wszystkie pozostałe źródła, mające za przedmiot refleksji programy nauki religii wydane drukiem w latach 1918-1939, są powiązane z tematem w sposób pośredni i mają zazwyczaj charakter ogólny lub fragmentaryczny, niemniej jednak stanowią cenny materiał pogłębiający wiedzę w tym zakresie. W pierwszym rzędzie trzeba wskazać na książkę ks. Alberta Wołkiewicza *Główne idee polskich programów katechetycznych*<sup>19</sup>. Autor podejmuje w niej pogłębioną analizę treści polskich programów nauki religii w kontekście historycznych zmian od momentu zakończenia niewoli narodowej do czasów współczesnych. Z tego okresu wybrał w zasadzie jeden projekt programu nauki religii w szkołach powszechnych z 1919 r. i jeden program nauki religii dla szkół powszechnych trzeciego stopnia z 1935 r. – na kilkadziesiąt istniejących w tym czasie – omawiając ich koncepcje i elementy treściowe.

Jedną z publikacji, która podejmuje zagadnienie programów katechetycznych międzywojnia jest dzieło autorstwa Ryszarda Polaka zatytułowane *Religia rzymskokatolicka w szkołach II Rzeczypospolitej*<sup>20</sup>. Autor dokonuje w niej syntetycznego opisu najważniejszych problemów dotyczących dziejów nauczania religii w szkolnictwie tego okresu. Niewiele poświęca w nim miejsca kwestii programów nauki religii, dokonując omówienia zaledwie jednego z nich. Przez to jednak, że podejmuje analizę niektórych podręczników do nauki religii, omawiając wybrane zagadnienia, odnosi je do tematów zawartych w programach. Wskazuje chociażby na dogmatykę, etykę, liturgikę czy historię Kościoła, które w tym czasie były przedmiotami wchodzącymi w zakres programu nauki religii w szkołach średnich. Problematykę programów nauki religii podejmuje również Joanna Sadowska w publikacji *Ku szkole na miarę Drugiej Rzeczypospolitej. Geneza, założenia i realizacja reformy Jędrzejewiczowskiej*<sup>21</sup>, ale ujmując ją w sposób po-

<sup>18</sup> R. Ceglarek, *Wychowanie obywatelsko-państwowe w programach nauki religii dla szkół średnich w II Rzeczypospolitej w świetle reformy jędrzejewiczowskiej*, w: *Wartość patriotyzmu w edukacji szkolnej (wybrane zagadnienia)*, red. R. Ceglarek, Kraków 2011, s. 33-52; tenże, *Zagadnienie pracy w programach nauki religii w szkołach średnich i zawodowych w latach trzydziestych XX wieku na tle wychowania państwowego*, „Seminare” (2015), t. 36, nr 4, s. 41-52; tenże, *Wychowanie do pracy istotnym komponentem programu nauki religii rzymskokatolickiej w szkołach zawodowych w Polsce po przewrocie majowym*, w: *Wychowanie i praca. W trosce o integralny rozwój człowieka*, red. Z. Marek, J. Mółka, M. Mółka, Kraków 2017, s. 121-145; tenże, *Edukacja religijna w liceach zawodowych w kontekście innowacyjnych zmian w szkolnictwie zawodowym w okresie międzywojennym w Polsce*, „Labor et Educatio” (2017), nr 5, s. 73-88.

<sup>19</sup> A. Wołkiewicz, *Główne idee polskich programów katechetycznych*, Kraków 2018.

<sup>20</sup> R. Polak, *Religia rzymskokatolicka w szkołach II Rzeczypospolitej*, Lublin 2007.

<sup>21</sup> J. Sadowska, *Ku szkole na miarę Drugiej Rzeczypospolitej. Geneza, założenia i realizacja*



boczny, skrótowy i wybiórczy, kładąc nacisk na przeobrażenia organizacyjne i programowe (ogólne) wynikające z wejścia w życie *Ustawy o ustroju szkolnictwa*. Dzięki temu, że dokonuje prezentacji zarówno całej koncepcji zmian, jak i jej części składowych, staje się znaczącym materiałem do ukazania kontekstu ewolucji programowej w Polsce, której podlegały również programy nauki religii.

Wśród opracowań ukierunkowanych na programy nauki religii w okresie międzywojennym są również i takie, które podejmują wyłącznie analizę wybranego ich aspektu. Zaliczyć do nich można artykuły ks. Józefa Roskwitalskiego<sup>22</sup>, ks. Jerzego Bagrowicza<sup>23</sup>, ks. Tadeusza Panusia<sup>24</sup> i ks. Romana Ceglarka<sup>25</sup>.

Pewne treści związane z programami nauki religii w międzywojniu można odnaleźć także w publikacjach poświęconych katechizacji w poszczególnych diecezjach czy środowiskach katechetycznych. Skupiając się na jej strukturach organizacyjnych, formach i metodach nauczania czy formacji katechetów, podejmują przy okazji również kwestię niektórych programów. Należy tutaj przywołać dzieła książkowe ks. Edwarda Majchera<sup>26</sup>, ks. Ryszarda Czekalskiego<sup>27</sup>, Danuty Krześniak-Firlej<sup>28</sup> i ks. Romana Ceglarka<sup>29</sup>. Można je także zauważyć w monografii dotyczącej historii katechezy maryjnej w Polsce, opracowanej przez ks. Mariana Zajęca<sup>30</sup>, w artykułach po-

---

*reformy Jędrzejewiczowskiej*, Białystok 2001.

<sup>22</sup> J. Roskwitalski, *Realizacja postulatów wychowawczych nowego programu nauki religii*, w: *Księga pamiątkowa ku uczczeniu dziesięciolecia biskupstwa dra Stanisława W. Okoniewskiego biskupa chełmińskiego*, Pelplin 1936, s. 63-80.

<sup>23</sup> J. Bagrowicz, *Nauczanie historii Kościoła w katechetyce polskiej lat 1919-1957*, „Archiwa, Biblioteki i Muzea Kościelne” (1978), t. 37, s. 333-360.

<sup>24</sup> T. Panuś, *Zasada chrystocentryzmu i jej realizacja w polskiej katechizacji*, Kraków 2010.

<sup>25</sup> R. Ceglarek, *Credo in den Lehrplänen der römisch-katholischen Religion an den Volksschulen in Polen nach dem Inkrafttreten des Gesetzes über die Schulordnung vom 11. März 1932 J.*, w: *Vielfältige Aspekte des Glaubens*, red. R. Ceglarek, J. Kapuściński, A. Olczyk, Jestetten 2014, s. 131-154; tenże, *Realizacja zasady chrystocentryzmu w programach nauki religii w polskich szkołach powszechnych w latach 1932-1939*, „Studia Redemptorystowskie” (2017), nr 15, s. 571-586; tenże, *Problematyka programów nauczania religii w szkole powszechnej i gimnazjum ogólnokształcącym na łamach „Miesięcznika Katechetycznego i Wychowawczego” w latach 1932-1939*, „Poznańskie Studia Teologiczne” (2017), t. 31, s. 217-240.

<sup>26</sup> E. Majcher, *Działalność katechetyczna ośrodka warszawskiego w latach 1918-1939*, Warszawa 1996.

<sup>27</sup> R. Czekalski, *Szkolne i parafialne nauczanie religii w II Rzeczypospolitej na przykładzie diecezji płockiej*, Sandomierz 2012.

<sup>28</sup> D. Krześniak-Firlej, *Nauczanie religii rzymsko-katolickiej w szkołach zawodowych diecezji kieleckiej w latach 1918-1939*, „Studia Pedagogiczne. Problemy społeczne, edukacyjne i artystyczne” (2003), t. 14, s. 271-283.

<sup>29</sup> R. Ceglarek, *Katechizacja w diecezji częstochowskiej w okresie pasterskiej posługi biskupa Teodora Kubiny (1926-1951)*, Częstochowa 2008.

<sup>30</sup> M. Zajęca, *Katecheza maryjna w Polsce w latach 1905-2005*, Lublin 2006.

dejmujących analizę czasopism katechetycznych u Jolanty Kurosz<sup>31</sup> czy w publikacjach historycznych ks. Jana Szczepaniaka<sup>32</sup>.

W wielkim uproszczeniu i lapidarnie kwestia programów katechetycznych w szkole została przedstawiona w kilku artykułach naukowych. Prezentują to zagadnienie w zarysie ks. Ryszard Czekalski<sup>33</sup> i ks. Piotr Poręba<sup>34</sup>.

Ponadto można wskazać na kilka artykułów polskich i zagranicznych, które w sposób epizodyczny podejmują to zagadnienie. Zaliczyć do nich można artykuły bp. Jerzego Stroby<sup>35</sup>, ks. Jana Charytańskiego i ks. Andrzeja Offmańskiego<sup>36</sup>, ks. Jana Stanisławskiego<sup>37</sup> oraz Marii Hausnerówny<sup>38</sup>.

Kolejną grupę publikacji, w których można odszukać wzmianki o funkcjonujących w II Rzeczypospolitej programach nauki religii, są podręczniki z katechetyki. Zazwyczaj jednak nie podają one nawet tytułów obowiązujących programów lub ich układu na poszczególne lata katechizacji, a zawarte w nich treści ujmują hasłowo i sumarycznie lub bardzo ogólnikowo<sup>39</sup>.

Ze względu na charakter niniejszego opracowania, jego podstawę materiałową stanowią przede wszystkim źródła drukowane i archiwalne dotyczące programów katechetycznych w omawianym okresie. W pierwszym

---

<sup>31</sup> J. Kurosz, *Przekaz prawd wiary młodemu pokoleniu w II Rzeczypospolitej – „Miesięcznik Katechetyczny i Wychowawczy” 1918-1939*, „Studia Pastoralne” (2013), nr 9, s. 75-100; też, *Cele nauki religii w II Rzeczypospolitej*, „Miesięcznik Katechetyczny i Wychowawczy”, „Teologia Praktyczna” (2002), t. 3, s. 165-178.

<sup>32</sup> J. Szczepaniak, *Troska Kościoła o nauczanie i wychowanie religijne w szkole w latach 1918-1927*, Kraków 1997; tenże, *Kształcenie i formacja katechetów Kościoła rzymskokatolickiego w Polsce w latach 1918-1939*, Kraków 1999, tenże, *Episkopat w obronie katolickiego charakteru polskiej szkoły 1927-1937*, Kraków 2000.

<sup>33</sup> R. Czekalski, *Przedmiot i programy nauczania katechetycznego w Polsce w pierwszej połowie XX wieku*, „Seminare” (2001), t. 17, s. 59-72; tenże, *Rys historyczny lekcji religii katolickiej w Polsce*, „Studia Katechetyczne” (2010), t. 7, s. 99-125.

<sup>34</sup> P. Poręba, *Dzieje katechetyki*, w: *Dzieje teologii katolickiej w Polsce*, t. 3, cz. 2, red. M. Rechowicz, Lublin 1977, s. 125-185.

<sup>35</sup> J. Stroba, *Geneza nowego programu katechezy*, „Katecheta” 16 (1972), nr 4, s. 156-162.

<sup>36</sup> J. Charytański, A. Offmański, *Program katechizacji młodzieży*, w: *Teoretyczne założenia katechezy młodzieżowej*, red. R. Murawski, Warszawa 1989, s. 278-285.

<sup>37</sup> J. Stanisławski, *Die Jugendkatechese in Polen*, w: *Christliche Erziehung in Europa*, t. 5, Stuttgart-München 1977, s. 76-89.

<sup>38</sup> M. Hausnerówna, *L'Enseignement en Pologne*, „Les Documents de la Vie Intellectuelle” 5 (1930), nr 2, s. 262-336.

<sup>39</sup> J. Boczar, *Katechetyka*, Lwów 1914; tenże, *Metodyka nauczania religii katolickiej*, Poznań 1921, S. Krzeszkiewicz, *Metodyka nauki religii*, Poznań 1926; W. Kosiński, *Katechetyka czyli metodyka nauczania religii*, Sandomierz 1929; Z. Bielawski, *Pedagogika religijno-moralna*, Lwów 1934; J. Krystosik, *Katechetyka w szkole powszechnej*, Poznań 1938.

rzędzie są to opublikowane projekty i programy nauki religii, które ukazały się po wejściu w życie reformy szkolnej w 1932 r.<sup>40</sup>. Ich dopełnieniem są pozostałe programy przygotowane dla wszystkich typów szkół oraz wytyczne dla ich autorów. Sięgnięto również po wcześniejsze programy nauki religii, które poprzedziły tę reformę, począwszy od pierwszych lat XX wieku<sup>41</sup>.

<sup>40</sup> *Program przejściowy religii rzymsko-katolickiej dla II klasy gimnazjalnej na rok szkolny 1932/33*, „Miesięcznik Katechetyczny i Wychowawczy” 21 (1932), z. 8, s. 364-365; *Program nauki w publicznych szkołach powszechnych trzeciego stopnia. Religia rzymsko-katolicka (Projekt)*, Lwów 1933; *Program nauki w gimnazjum państwowym. Religia rzymsko-katolicka (Projekt)*, Lwów 1933; *Program nauki religii rzymsko-katolickiej w publicznych szkołach powszechnych trzeciego stopnia z polskim językiem nauczania*, Lwów 1935; *Program nauki religii rzymsko-katolickiej w gimnazjach państwowych ogólnokształcących z polskim językiem nauczania*, Lwów 1935; *Program nauki religii rzymsko-katolickiej w publicznych szkołach powszechnych pierwszego stopnia z polskim językiem nauczania*, Lwów 1938; *Program nauki religii rzymskokatolickiej w publicznych szkołach powszechnych drugiego stopnia z polskim językiem nauczania*, Lwów 1938; *Program nauki w liceach zawodowych. Religia rzymskokatolicka*, Lwów 1938; *Plan nauki religii rzymsko-katolickiej dla szkół powszechnych o jednym nauczycielu*, „Miesięcznik Katechetyczny i Wychowawczy” 27 (1938), z. 6-7, s. 335-346; *Projekt planów szczegółowych nauki religii katolickiej dla szkół powszechnych I stopnia*, Kraków 1938; *Szczegółowe plany nauki religii katolickiej dla szkół powszechnych trzeciego stopnia wraz z dyspozycją materiału do każdej lekcji*, Kraków 1938; *Uzupełnienie programu nauki religii rzymskokatolickiej w publicznych szkołach powszechnych trzeciego stopnia z polskim językiem nauczania*, Lwów 1938; *Program nauki w państwowym liceum ogólnokształcącym z polskim językiem nauczania. Religia rzymskokatolicka*, Lwów 1938; *Program nauki (tymczasowy) w państwowym seminarium dla wychowawczyń przedszkoli z polskim językiem nauczania*, Lwów 1939, s. 16-31; *Program nauki religii rzymsko-katolickiej w liceum pedagogicznym*, „Miesięcznik Diecezjalny Łucki” 13 (1938), nr 8-10, s. 385-399; *Program nauki religii rzymskokatolickiej w szkołach dokształcających ogólnozawodowych (tymczasowy)*, „Miesięcznik Kościelny: organ Archidiecezji Gnieźnieńskiej i Poznańskiej” 54 (1939), nr 5, s. 79-83; *Program nauki religii rzymsko-katolickiej w szkołach dokształcających zawodowych (tymczasowy)*, „Miesięcznik Kościelny: organ Archidiecezji Gnieźnieńskiej i Poznańskiej” 54 (1939), nr 5, s. 83-86; *Program nauki w rocznej męskiej szkole rolniczej (Tymczasowy)*, Lwów 1939, s. 79-81; *Program nauki w rocznej żeńskiej szkole rolniczej (Tymczasowy)*, Lwów 1939, s. 85-87; *Program nauki w trzyletnich liceach handlowych. Wydział językowo-korespondencyjny (Tymczasowy)*, Lwów 1939, s. 55-57; *Program nauki w trzyletnich liceach administracyjnych. Wydział kolejowy (Tymczasowy)*, Lwów 1939, s. 79-81.

<sup>41</sup> *Program nauczania religii rzymsko-katolickiej w szkołach Królestwa Polskiego*, Warszawa 1906; *Program nauczania religii rzymsko-katolickiej w szkołach średnich*, Warszawa 1907; *Program nauki religii rzymsko-katolickiej w szkołach niższych oraz seminariach nauczycielskich*, Warszawa 1908; *Program nauki religii rzymsko-katolickiej w szkołach niższych i seminariach nauczycielskich*, Warszawa 1908; *Program nauki religii rzymsko-katolickiej dla szkół średnich*, Warszawa 1908; *Nowe programy nauki religii rzymsko-katolickiej dla szkół średnich*, Płock 1909; *Program wykładów nauki religii w szkołach diecezji płockiej*, Płock [brw.]; *Program nauki religii rzymsko-katolickiej dla szkół ludowych i miejskich*, Częstochowa 1915; *Program nauki religii rzymsko-katolickiej dla szkół średnich oraz wskazówki metodyczne*, Warszawa 1916/17; *Program nauki religii rzymsko-ka-*



Wykorzystane będą również cenne materiały źródłowe dotyczące programów katechetycznych, znajdujące się w archiwach kościelnych i państwowych. Wśród nich ważne miejsce zajmują projekty programów nauki religii. Posłużono się nie tylko dostępnymi – na tym etapie badań – projektami wyjściowymi (pierwotnymi) ułożonymi przez stronę kościelną i państwową, ale także wszystkimi kolejnymi projektami będącymi wynikiem konsultacji Komisji Szkolnej Episkopatu Polski i Ministerstwa Wyznań Religijnych i Oświecenia Publicznego w trakcie opracowywania ich wersji finalnej. Uzupełnieniem tych archiwaliów są zachowane: uwagi do projektów programów nauki religii zarówno resortu oświaty, jak i episkopatu, korespondencja między obu stronami i członkami komisji na temat programów, pisma katechetów i katechetyków opiniujące propozycje programowe, protokoły posiedzeń Komisji Szkolnej i relacje ze spotkań z przedstawicielami mini-

*tologicznej w szkołach niższych i seminariach nauczycielskich oraz wskazówki metodyczne*, Warszawa 1916/17; *Plan nauki religii w szkole powszechnej jednoklasowej i dwuklasowej*, „Miesięcznik Katechetyczny i Wychowawczy” 8 (1919), z. 4-5, s. 165-166; *Program szkoły powszechnej jednoklasowej czterooddziałowej i dwuklasowej cztero i pięciooddziałowej. Religia rzymsko-katolicka*, Warszawa 1919; *Program nauki w szkołach siedmioklasowych. Religia rzymsko-katolicka*, Warszawa 1920; *Program gimnazjum państwowego. Religia rzymsko-katolicka*, Lwów-Warszawa 1921; *Program nauki w państwowych seminariach nauczycielskich*, Warszawa 1921, s. 1-14; *Program nauki religii rz.-kat. w siedmioklasowych szkołach powszechnych*, „Miesięcznik Katechetyczny i Wychowawczy” 10 (1921), z. 2, s. 34-48; *Projekt poprawionego programu nauki religii na klasy gimnazj. I-IV*, „Miesięcznik Katechetyczny i Wychowawczy” 12 (1923), z. 1-6, s. 55-57; *Szczegółowe plany nauki religii katolickiej w 7-klasowej szkole powszechnej*, Kraków 1924; *Program gimnazjum państwowego. Gimnazjum niższe. Religia rzymsko-katolicka*, Warszawa 1925; *Program gimnazjum państwowego. Klasa IV (I). Religia rzymsko-katolicka*, Warszawa 1925; *Program gimnazjum państwowego. Gimnazjum wyższe. Religia rzymsko-katolicka*, Warszawa 1926; *Ramowy program dla państwowych seminariów ochroniarskich*, „Miesięcznik Katechetyczny i Wychowawczy” 19 (1930), z. 5-6, s. 272-273; *Plan nauki religii dla szkół rolniczych typu średniego*, „Miesięcznik Katechetyczny i Wychowawczy” 19 (1930), z. 5-6, s. 267-268; *Plan nauki religii w szkołach dokształcających*, „Miesięcznik Katechetyczny i Wychowawczy” 19 (1930), z. 5-6, s. 262-267; *Program nauki religii rzym.-kat. w szkołach handlowych*, „Kurenda Kurii Metropolitalnej Obrządku Łacińskiego we Lwowie” (1931), nr 15, s. 63-69; tamże, *Program nauki religii rzymsko-katolickiej w dwuletnich liceach handlowych*, s. 69-71; tamże, *Program nauki religii rzymsko-katolickiej dla seminariów zawodowych*, s. 71-73; tamże, *Program nauki religii rzymsko-katolickiej w trzyletniej szkole rękodzielniczej żeńskiej stopnia II*, s. 73; tamże, *Program nauki religii rzymsko-katolickiej w szkołach rękodzielniczych żeńskich stopnia II*, s. 74; tamże, *Program nauki religii rzymsko-katolickiej w męskich szkołach technicznych typu zasadniczego*, s. 74; tamże, *Plan szczegółowy nauki religii w klasie IV według „Życia chrześcijanina w obrzędach Kościoła”*, „Miesięcznik Katechetyczny i Wychowawczy” 20 (1931), z. 6-7, s. 313-314; *Program nauki religii w szkołach dokształcających zawodowych*, „Wiadomości Diecezjalne Podlaskie” 14 (1932), nr 10, s. 406-411.

sterstwa, pisma urzędowe w sprawie programów kierowane do poszczególnych diecezji lub szkół oraz katalogi obowiązujących programów. Źródła te są przechowywane w archiwach kościelnych w Gnieźnie, Katowicach, Kielcach, Krakowie, Łomży, Łodzi, Przemyślu, Sandomierzu i Siedlcach oraz w państwowych w Archiwum Akt Nowych w Warszawie i w Archiwum Państwowym w Łodzi – Oddział Zamiejscowy w Sieradzu.

Do cennych źródeł poruszających problematykę programów religii w świetle założeń ówczesnej reformy szkolnej zaliczyć trzeba wykaz przedmiotowy aktów prawnych i przepisów wykonawczych zawarty w *Dzienniku Urzędowym Ministerstwa Wyznań Religijnych i Oświecenia Publicznego* oraz dzienniki resortowe kuratoriów oświaty za lata 1918-1939. Podstawą niniejszego opracowania są ponadto *Miesięcznik Katechetyczny i Wychowawczy* oraz czasopisma kościelne będące urzędowymi organami kurii diecezjalnych, w których zamieszczano opinie różnych środowisk katechetycznych na temat nowych rozwiązań programowych oraz dyrektywy resoru oświaty i niektóre programy (zwięzłe) zazwyczaj nieopublikowane jako osobne wydawnictwo.

Ze względu na problem badawczy rozprawy, szczególne znaczenie posiadają także opracowania poświęcone omówieniu genezy i istoty reformy systemu szkolnego zapoczątkowanej w 1932 r. Przede wszystkim chodzi tu o ówczesne materiały prasowe opublikowane na łamach takich czasopism polskich jak: *Chowanna, Droga, Kultura i Wychowanie, Kwartalnik Pedagogiczny, Miesięcznik Pedagogiczny, Muzeum, Oświata i Wychowanie, Poradnik w sprawach nauczania i wychowania oraz administracji w szkołach średnich ogólnokształcących i w seminariach nauczycielskich, Praca w Klasach Łączonych, Przegląd Pedagogiczny, Przegląd Powszechny, Przegląd Techniczny, Przyjaciel Szkoły, Reforma Szkolna, Ruch Pedagogiczny, Sprawy Szkolne, Szkoła Zawodowa, Zrąb, Życie Szkolne* oraz zagranicznych: *Annuaire, Die Quelle, Educational Yearbook of the International Institute of Teachers College, L'Éducation, L'Université nouvelle, Les Documents de la Vie Intellectuelle, Médecine Scolaire, Pädagogisches Zentralblatt, Pour L'Ère Nouvelle, Revue Internationale de Pedagogie, Schweizer Erziehungs-Rundschau, The New Era, The Year Book of Education*. Istotnym ich uzupełnieniem są publikacje Międzynarodowego Biura Wychowania w Genewie, zwłaszcza *La réforme scolaire polonaise*<sup>42</sup>, ale także inne, które podejmują tematykę programów nauczania i problemów szkolnictwa tamtego czasu.

---

<sup>42</sup> *La réforme scolaire polonaise*, Genève 1934.

Złożona problematyka poruszana w niniejszej rozprawie wymaga wykorzystania kilku metod. Jej teoretyczny charakter uzasadnia potrzebę zastosowania metody historycznej, analitycznej, porównawczej i syntetycznej. Pierwsza z nich pozwoli prześledzić genezę wszystkich programów nauki religii obowiązujących w okresie międzywojennym i ustalić przyczyny podjęcia ich reformy w 1932 r. oraz jej przebiegu, a także określić jej główne kierunki. W tak utworzonym kontekście historycznym zostanie dokonana analiza źródeł oraz ich wzajemne porównanie, przede wszystkim wskazań dla autorów programów (podstawa programowa), kolejnych projektów i docelowych programów, która pozwoli na wskazanie istotnych ich treści i uporządkowanie ich według kryteriów ustalonych przez resort oświaty w zakresie tworzenia nowych programów odpowiadających filozofii przyjętych zmian programowych. Z kolei metoda syntezy umożliwi wykorzystanie wszystkich wyników badań do całościowego opracowania podjętego tematu, prowadząc do wydobycia wspólnych wszystkim programom katechetycznym założeń reformy.

Rozprawa składa się z pięciu rozdziałów. W pierwszym będą zaprezentowane uwarunkowania historyczne reformy szkolnej z 1932 r. i jej główne założenia. Podjęty temat domagał się przedstawienia najpierw organizacji oświaty po odzyskaniu niepodległości przez Polskę, by na tym tle ukazać dopiero istotne zmiany strukturalne wniesione przez *Ustawę o ustroju szkolnictwa*. Ważny był jej profil organizacyjny, a co za tym idzie nowe typy szkół, które wymagały przybliżenia ich charakterystyki, ale również jej wymiar ideologiczny, który obligował do zdefiniowania wychowania państwowego jako jej znaczącego elementu. Poznanie ich jest kluczowe, bowiem determinowały one sposób reformowania programów szkolnych.

W rozdziale drugim skoncentrowano się na przedstawieniu przebiegu reformy programowej w szkołach powszechnych w odniesieniu do katechezy. Punktem wyjścia było ukazanie powstania i rozwoju programów nauki religii oraz ich elementów treściowych przed 1932 r. Poznanie koncepcji programowej tego okresu pozwalało wyodrębnić zmiany, jakie zaszły pod wpływem *Ustawy o ustroju szkolnictwa*. W dalszej części rozdziału ukazano genezę nowego programu nauki religii dla tego typu szkół, jego główne założenia i treści nauczania. Prześladowano długą procedurę dochodzenia do wersji ostatecznej, aprobowanej przez stronę kościelną i państwową, poprzedzoną wytycznymi dla autorów programów nauki religii, projektem resortu oświaty, kolejnymi propozycjami programowymi Ministerstwa Wyznań Religijnych i Oświecenia Publicznego oraz Komisji Szkolnej Episko-

---

patu Polski. Pozwoliło to poznać stanowisko władz oświatowych forsujących założenia reformy szkolnej oraz Kościoła katolickiego czuwającego nad stroną merytoryczną programu i jego pionem wychowawczym. Poza tym pozwoliło zaobserwować przenikanie elementów reformy do struktur programu nauki religii w szkołach powszechnych, a co za tym idzie ukazać wpływ *Ustawy o ustroju szkolnictwa* na ostateczny ich kształt. Przyjęcie takiego kierunku badań wyznacza pewien schemat dla kolejnych rozdziałów tej pracy. I tak w rozdziale trzecim zostanie przedstawiona reforma programowa nauczania religii w świetle powyższej ustawy w szkołach średnich ogólnokształcących, w rozdziale czwartym – w zakładach kształcenia nauczycieli, a w ostatnim – w szkołach zawodowych.



# ROZDZIAŁ I

## Oświata w Polsce w latach 1918-1939

W momencie odzyskania niepodległości Polska posiadała trzy różne systemy edukacyjne, w dodatku słabo rozwinięte. Taki stan rzeczy był konsekwencją polityki prowadzonej przez państwa zaborcze, które umyślnie zaniedbywały oświatę, wykorzystując ją jako narzędzie stopniowej eliminacji polskiej tradycji narodowej. Odrodzenie państwa polskiego w 1918 r. stworzyło warunki sprzyjające konsolidacji, unifikacji i repolonizacji szkolnictwa. Dało impuls do podjęcia szeregu działań mających na celu najpierw tworzenie zrębów ustrojowych polskiego systemu edukacji, a następnie do całościowej reformy organizacyjnej i programowej. Ten drugi etap został zainicjowany przez *Ustawę o ustroju szkolnictwa* (11.03.1932), która w sposób kompleksowy podeszła nie tylko do zmian strukturalnych w zakresie szkolnictwa, ale również do zagadnień programowych. Wytyczała ona linie pracy dydaktycznej i formacyjnej podejmowanej w szkołach w ramach wychowania państwowego, wprowadzonego przez władze oświatowe, które stało się istotnym czynnikiem zmian w edukacji, kształtującym mentalność dzieci i młodzieży w duchu odpowiedzialności za świetność państwa polskiego.

W niniejszym rozdziale przedstawione zostaną główne założenia podjętych reform polskiego szkolnictwa, zwłaszcza te realizowane w latach trzydziestych XX wieku, aż do wybuchu drugiej wojny światowej.

### 1. Organizacja oświaty do 1932 r.

Po odzyskaniu niepodległości przez Polskę w 1918 r. zaczęto w szybkim tempie organizować niektóre gałęzie państwowości, mimo różnych trudności natury politycznej i gospodarczej. Do jednego z głównych zadań zaliczono tworzenie nowego systemu edukacji. Było to konieczne, bowiem odrodzone państwo polskie odziedziczyło po zaborach ustrój szkolny niezwykle zróżnicowany pod względem prawnego-organizacyjnym. Wynikało to z odrębnych koncepcji struktur szkolnictwa, ukształtowanych w odmien-

nych warunkach społeczno-ekonomicznych i politycznych<sup>1</sup>. W zaistniałej sytuacji skupiono się na unifikacji administracji oświatowej, tworząc jednolity ustrój i prawodawstwo, oraz na kompensowaniu zaniedbań szkolnych z okresu zaborów<sup>2</sup>.

Ważną rolę w tym zakresie odegrały podstawowe akty ustawodawcze. Jednym z pierwszych był dekret z 7 lutego 1919 r. o obowiązku szkolnym podpisany przez naczelnika państwa Józefa Piłsudskiego<sup>3</sup>. Ten akt prawny stanowił, iż wykształcenie w zakresie szkoły powszechnej jest obowiązkowe dla wszystkich dzieci w wieku szkolnym, czyli od siódmego do czternastego roku życia. Nauka początkowa miała być prowadzona w siedmioletnich szkołach powszechnych, które należało zakładać w każdej miejscowości, w której liczba dzieci w wieku szkolnym wynosiła co najmniej 40 osób. Jeśli w danej miejscowości nie było wymaganej liczby dzieci, tworzony był rewir szkolny obejmujący swym obwodem teren o promieniu trzech kilometrów. Dla dzieci mieszkających na tym obszarze gmina była zobligowana założyć szkołę rejonową, skupiającą uczniów ze wszystkich miejscowości znajdujących się w tych granicach<sup>4</sup>.

Zgodnie z dekretem szkoła powszechna miała obejmować siedem lat nauczania. Powstające w tym czasie propozycje reform szkolnych czy to Ksawerego Praussa, czy też Sejmu Nauczycielskiego postulowały utworzenie pełnej szkoły siedmioklasowej<sup>5</sup>. Niekorzystna koniunktura gospodarcza kraju nie pozwalała jednak na realizację tego projektu. W zaistniałej sytuacji dopuszczono przejściowo tworzenie czteroletnich i pięcioletnich szkół powszechnych z odpowiednio trzyletnią bądź dwuletnią obowiązkową nauką uzupełniającą<sup>6</sup>.

<sup>1</sup> Zob. K. Konarski, *Aperçu général de l'instruction publique en Pologne*, Lwów-Warszawa 1924, s. 11-20; J. Mirschuk, *Die Pädagogik der Slaven im XX Jahrhundert*, w: *Die Pädagogik der Gegenwart in den grossen Kulturländern*, t. 1, red. J. Schrötel, München 1933, s. 265-266.

<sup>2</sup> Zob. M. Papierman, *Die Grundideen der neuen Schulreform in Polen*, „Schweizer Erziehungs-Rundschau” 11 (1938), nr 8, s. 147.

<sup>3</sup> Dz. Urz. MWRiOP 1919, nr 2, poz. 2. *Dekret o obowiązku szkolnym*.

<sup>4</sup> *L'Organisation de l'instruction publique dans 53 pays*, Genève 1931, s. 274; F. Śliwiński, *Organizacja szkolnictwa w Polsce współczesnej*, Lwów-Warszawa 1932, s. 59.

<sup>5</sup> J. Schoenbrenner, *Program oświatowy Ministerstwa WRiOP z 18 grudnia 1918 roku zwany „Programem Praussa”*, „Ruch Pedagogiczny” 11 (1969), nr 1, s. 60-73; M. Lipowska, *Koncepcja wykształcenia ogólnego w programach szkoły polskiej z lat 1919-1922*, Toruń 1961, s. 14-20.

<sup>6</sup> S. Mauersberg, *Pierwsze akty ustawodawcze*, w: *Historia wychowania. Wiek XX*, red. J. Miąso, Warszawa 1980, s. 30.



Obowiązek szkolny został potwierdzony w konstytucji z 17 marca 1921 r. Znalazł się w niej zapis stwierdzający, iż w zakresie szkoły powszechnej nauka jest obowiązkowa dla wszystkich obywateli państwa. Konstytucja przyznawała prawo swobodnego prowadzenia badań naukowych oraz zakładania szkół i zakładów wychowawczych każdemu obywatelowi (mniejszościom narodowym), po spełnieniu określonych warunków zawartych w ustawie zasadniczej, w zakresie kwalifikacji nauczycieli, bezpieczeństwa dzieci i lojalnego stosunku do państwa. Ponadto poddała wszystkie placówki oświatowe i wychowawcze (publiczne i prywatne) nadzorowi władz państwowych. Wprowadziła też obowiązek pobierania nauki religii przez wszystkich uczniów do osiemnastego roku życia w szkołach utrzymywanych przez państwo lub samorząd<sup>7</sup>. W ten sposób konstytucja marcowa tworzyła demokratyczny i pluralistyczny system oświaty, odpowiadający potrzebom wszystkich obywateli II Rzeczypospolitej.

Ponieważ szkolnictwo powszechne traktowano jako fundament ustroju szkolnego, poświęcano mu kolejne ustawy i rozporządzenia regulujące sposób jego funkcjonowania. Dnia 17 lutego 1922 r. Sejm zatwierdził dwie ustawy dotyczące tego typu szkół, a mianowicie: ustawę o zakładaniu i utrzymywaniu publicznych szkół powszechnych oraz o ich budowie<sup>8</sup>. Pierwsza z nich nakładała obowiązek zakładania i utrzymywania szkół powszechnych przez państwo i gminę. W tworzeniu sieci szkolnej należało brać pod uwagę następującą przesłankę: ma ona umożliwić wszystkim dzieciom w wieku szkolnym pobieranie nauki w szkole publicznej, która powinna być o możliwie najwyższym stopniu organizacyjnym, tj. siedmioklasowa. Ów stopień zależał od liczby dzieci zamieszkałych w obwodzie szkolnym i będących w wieku obowiązku szkolnego. Jeśli liczba ta w ciągu trzech kolejnych lat nie przekraczała 60, to szkoła była jednoklasowa z jednym nauczycielem i z jedną izbą lekcyjną. Szkoła była dwuklasowa (z dwoma nauczycielami i dwoma izbami) tam, gdzie skupienie dzieci w obwodzie szkolnym wynosiło od 61 do 100. Przy liczbie dzieci od 101 do 150, od 151 do 200, od 201 do 250, od 251 do 300, ponad 300 tworzono szkoły odpowiednio trzy-, cztero-, pięcio-, sześć- i siedmioklasowe z trzema, czterema, pięcioma, sześcioma i siedmioma nauczycielami i z tyloma izbami lekcyjnymi<sup>9</sup>. Rozporządzenie

<sup>7</sup> Dz. U. RP 1921, nr 44, poz. 267. *Ustawa z dnia 17 marca 1921 r. – Konstytucja Rzeczypospolitej Polskiej*.

<sup>8</sup> Dz. U. RP 1922, nr 18, poz. 143. *Ustawa z dnia 17 lutego 1922 r. o zakładaniu i utrzymywaniu publicznych szkół powszechnych*; Dz. U. RP 1922, nr 18, poz. 144. *Ustawa z dnia 17 lutego 1922 r. o budowie publicznych szkół powszechnych*.

<sup>9</sup> S. Tynelski, *Sieć szkolna szkolnictwa powszechnego*, Warszawa 1929, s. 9.



wykonawcze do tej ustawy z 30 maja 1923 r. sankcjonowało, zwłaszcza na wsi, szkoły niższego stopnia, tj. jedno- i dwuklasowe. W przypadku braku wystarczającej liczby dzieci w obwodzie szkolnym zniesiono obowiązek zakładania przez gminy przynajmniej jednej szkoły siedmioklasowej. Sytuację pogorszyła jeszcze ustawa z 22 grudnia 1925 r. o środkach zapewniania równowagi budżetowej, która znacznie podnosiła liczbę dzieci w szkołach jedno-, dwu- i trzyklasowych<sup>10</sup>.

Z kolei druga ustawa (17.02.1922) dotyczyła budownictwa publicznych szkół powszechnych. Koncentrowała się na kwestii infrastruktury szkolnej, na budowie i modernizacji obiektów szkolnych oraz na zakupie niezbędnego wyposażenia gwarantującego odpowiednią jakość kształcenia<sup>11</sup>.

Utworzenie szkoły powszechnej obowiązkowej, siedmioletniej i bezpłatnej nie zamykało debaty nad jej dalszą reorganizacją. W pierwszej dekadzie odrodzonego państwa polskiego wiele środowisk wysuwało kolejne projekty modernizujące szkolnictwo powszechne<sup>12</sup>. Jednym z kluczowych zagadnień było zlikwidowanie dualizmu ustroju szkolnego, polegającego na istnieniu dwu odrębnych torów kształcenia: masowego i elitarnego. Dotychczas bowiem uczniowie podejmujący naukę w szkole początkowej wraz z jej ukończeniem kończyli w zasadzie swoją edukację. Niezależnie od tego typu szkoły funkcjonowały gimnazja, które dążyły do całkowitego uniezależnienia się od szkoły powszechnej. Z tej racji prowadziły one klasy wstępne dla uczniów rozpoczynających naukę od podstaw lub przyjmowały dzieci po kilku latach nauki pobieranej w domu (po zdaniu egzaminu wstępnego). Szkoły te przygotowywały do studiów wyższych, były więc organizowane z myślą o stworzeniu im perspektyw dalszego kształcenia<sup>13</sup>. Propozycje reform zmierzały ku temu, aby szkoła powszechna stanowiła dla wszystkich pierwszy szczebel kształcenia ogólnego, a jej ukończenie było jedyną podstawą dalszej edukacji w szkole średniej ogólnokształcącej lub w szkołach zawodowych. Takie rozwiązanie zakładało nie tylko reformę szkolnictwa powszechnego, ale także średniego.

<sup>10</sup> Z. Ruta, *Szkolnictwo powszechne w okręgu szkolnym krakowskim w latach 1919-1939*, Wrocław 1980, s. 63-64.

<sup>11</sup> Dz. U. RP 1922, nr 18, poz. 144. Dz. U. 1922, nr 18, poz. 144. *Ustawa z dnia 17 lutego 1922 r. o budowie publicznych szkół powszechnych*.

<sup>12</sup> Zob. *Ustawa o ustroju szkolnictwa (Projekt)*, Warszawa 1927; J. Sadowska, *Ku szkole na miarę...*, dz. cyt., s. 20-50.

<sup>13</sup> S. Mauersberg, *O szkołę jednolitą i demokratyczną*, w: *Historia wychowania*, dz. cyt., s. 33-34.

Podjęcie działań reformatorskich w zakresie szkolnictwa średniego ogólnokształcącego było konieczne ze względu na zróżnicowaną politykę oświatową zaborców, niespójny systemowo ustrój tego typu szkół i nierównomierne ich rozmieszczenie na terytorium, które weszło w skład odrodzonego państwa. Większość tych szkół miała charakter elitarny i prywatny, stanowiąc alternatywny tok kształcenia w stosunku do szkół powszechnych<sup>14</sup>. Ich reforma nie dokonała się na podstawie aktu prawnego o randze ustawy, ale poprzez wydanie w 1919 r. oficjalnej publikacji Ministerstwa Wyznań Religijnych i Oświecenia Publicznego pt. *Program naukowy szkoły średniej*<sup>15</sup>, który był modernizowany w następnych latach<sup>16</sup>. Ustanawiał on dwa szczeble programowe: trzyletni przygotowawczy i pięcioletni systematyczny, czyli tak zwane gimnazjum niższe i wyższe. Szkoła średnia ogólnokształcąca dzieliła się zasadniczo na dwa główne typy: matematyczno-przyrodniczy i humanistyczny (z nauką języka łacińskiego). W praktyce utrzymywały się jeszcze szkoły typu klasycznego (z nauką języka łacińskiego i greckiego)<sup>17</sup>.

Gimnazjum niższe stanowiło okres przygotowawczy i teoretycznie opierało się na podbudowie programu czterech klas szkoły powszechnej. Jak wyżej wspomniano paralelnie jednak do niższych klas szkoły powszechnej gimnazja organizowały klasy wstępne, po to by tworzyć oddzielny ciąg kształcenia na poziomie podstawowym, prowadząc do całkowitego uniezależnienia się od publicznego szkolnictwa powszechnego. Zwolennicy tego typu rozwiązania twierdzili, iż pełną szkołę średnią ogólnokształcąca powinna stanowić oddzielna szkoła ośmioletnia. Wychodzili oni z założenia, że tylko taka struktura szkoły średniej gwarantuje uczniom wysoki poziom kultury intelektualnej i finalnie sprostanie wymogom uniwersyteckim<sup>18</sup>. Przeciwnicy utrzymywali, iż szkoła średnia o charakterze ogólnokształcącym powinna być pięcioletnia. Jej bazę miała stanowić wysoko zorganizowana szkoła powszechna. Ta koncepcja jednolitości i demokratyzacji szkolnictwa zmierzała do zlikwidowania niższych klas gimnazjalnych i podniesienia po-

<sup>14</sup> M. Hausnerówna, *L'Enseignement en Pologne*, dz. cyt., s. 270-273; E. Brodacka-Adamowicz, *Renata et illuminata. Organizacja, działalność i polityka oświatowa Ministerstwa Wyznań Religijnych i Oświecenia Publicznego w latach 1918-1932, w świetle przepisów wykonawczych*, Siedlce 2012, s. 237.

<sup>15</sup> *Program naukowy szkoły średniej*, Warszawa 1919.

<sup>16</sup> *Zasady planu nauczania w szkole średniej*, Warszawa 1921.

<sup>17</sup> J. Hellmann, *L'enseignement secondaire*, w: *L'Éducation en Pologne*, Genève 1931, s. 132-136; R. Taubenszlag, *Reforma szkoły średniej ogólnokształcącej*, Warszawa 1932, s. 9.

<sup>18</sup> M. Ziemnowicz, *Poland (Education)*, „Educational Yearbook of the International Institute of Teachers College, Columbia University” (1930), s. 445-446.

ziomu nauczania w szkołach powszechnych<sup>19</sup>. W tym okresie pojawiały się także inne propozycje reform w tym zakresie<sup>20</sup>. Ważnym krokiem na drodze przebudowy szkolnictwa średniego i wprowadzenia pełnej drożności i jednolitości było zarządzenie ministra WRiOP Kazimierza Świtalskiego z 2 stycznia 1929 r. w sprawie ujednoczenia programów, przedmiotów szkolnych i godzin lekcyjnych, w wyższych klasach siedmioklasowych szkół powszechnych i niższych klasach gimnazjalnych. W ten sposób zrównano plan zajęć i treści programowe w klasach równoległych obu tych szkół, a mianowicie w klasach od piątej do siódmej szkoły powszechnej i od pierwszej do trzeciej gimnazjum niższego. Działania te miały doprowadzić do drożności programowej pomiędzy szkołami i ułatwić absolwentom szkoły powszechnej kontynuowanie nauki w gimnazjum wyższym<sup>21</sup>. Głębsze zmiany w zakresie szkolnictwa średniego nastąpiły dopiero w 1932 r.

W 1918 r. państwo polskie stanęło także wobec problemu braku nauczycieli. Z tej racji skoncentrowano się na dostarczeniu szkolnictwu wykwalifikowanej kadry, niezbędnej do prowadzenia działalności dydaktycznej i wychowawczej. Podjęcie działań w tym zakresie było konieczne, bowiem wielu nauczycieli prowadziło dotychczas zajęcia w języku niemieckim i rosyjskim, ponadto ich uprawnienia nabyte w okresie zaborów nie odpowiadały współczesnym standardom. Należało więc umożliwić im uzupełnienie kwalifikacji oraz wykształcić nową generację nauczycieli<sup>22</sup>. Doksztalcanie nauczycieli czynnych zawodowo odbywało się zazwyczaj na kursach doskonalących, po ukończeniu których musieli zdać egzamin dający status nauczyciela kwalifikowanego. Nabywanie kwalifikacji na tej drodze miało zakończyć się 31 stycznia 1925 r., jednak ze względów praktycznych przedłużono ten termin do 31 lipca 1927 r.<sup>23</sup>. Natomiast systematyczne kształcenie nauczycieli odbywało się w różnego typu szkołach i uczelniach. Dekret z 7 lutego 1919 r. *O kształceniu nauczycieli publicznych szkół powszechnych*<sup>24</sup>

<sup>19</sup> Z. Sikorowska, *Relation de l'école primaire à l'école secondaire*, w: *Les problèmes de l'enseignement polonaise*, Warszawa 1924, s. 19.

<sup>20</sup> Zob. S. Majewski, *Przemiany organizacyjne średniego szkolnictwa ogólnokształcącego w Polsce w XX wieku*, „Studia Pedagogiczne. Problemy społeczne, edukacyjne i artystyczne” (200), t. 13, s. 53-54.

<sup>21</sup> J. Hellmann, *L'enseignement primaire*, w: *L'Éducation en Pologne*, dz. cyt., s. 109-110; S. Mauersberg, *Reformy szkolne w Drugiej Rzeczypospolitej (1918-1939)*, „Kwartalnik Pedagogiczny” 40 (1995), nr 4, s. 28.

<sup>22</sup> H. Rowid, *Die polnische Schulreform*, „Die Quelle” 79 (1929), nr 1, s. 137-141; B. Kiełski, *Mass Education in Poland: Its Progress and Problems*, „The New Era” [Pioneer Education in Poland] (1930), t. 11, nr 41, s. 14.

<sup>23</sup> J. Kulpa, *Kształcenie nauczycieli*, w: *Historia wychowania*, dz. cyt., s. 43.

<sup>24</sup> Dz. Urz. MWRiOP 1919, nr 2, poz. 3. *Dekret o kształceniu nauczycieli szkół powszech-*

za podstawowe zakłady edukowania nauczycieli szkół powszechnych uznał seminaria nauczycielskie. Okres pięcioletniej w nich nauki został podzielony na dwa etapy: pierwsze trzy roczne kursy miały charakter ogólnokształcący, a dwa następne zawodowy. Zdanie egzaminu najpierw na zakończenie seminarium, a później po odbyciu przynajmniej dwuletniej pracy pedagogicznej dawało kwalifikacje do nauczania w szkole powszechnej. Do seminarium nauczycielskiego przyjmowano absolwentów siedmioklasowych szkół powszechnych. Ukończenie seminarium nie dawało możliwości kontynuowania nauki w uczelniach wyższych, nie posiadało bowiem uprawnień pełnych szkół średnich i nie kończyło się maturą<sup>25</sup>. Pojawiały się jednak projekty reform w tym zakresie, zmierzające do wydłużenia nauki w seminarium nauczycielskim do sześciu lat i zrównaniu programowym ze szkołą średnią, otwierając tym samym perspektywę studiów wyższych<sup>26</sup>.

Szczególne możliwości przygotowania do edukacji w seminariach dawały preparandy nauczycielskie, zakładane w pierwszych latach po odzyskaniu niepodległości, istniejące do 1926 r.. Były to dwuletnie szkoły (koedukacyjne), przygotowujące uczniów do rozpoczęcia nauki w seminariach nauczycielskich. Tworzyły one pewien rodzaj klas wstępnych do tych szkół. Przeznaczone były dla dzieci w wieku od 12 do 15 lat, mających ukończone co najmniej cztery klasy szkoły powszechnej. Pod względem więc poziomu naukowego odpowiadały wyższym klasom szkoły powszechnej, a w zakresie programowo-wychowawczym zbliżone były do seminariów nauczycielskich<sup>27</sup>.

Ministerstwo WRiOP przewidywało kształcenie kadr pedagogicznych nie tylko w seminariach nauczycielskich, ale także w pedagogiach. Zgodnie ze statutem (1928)<sup>28</sup>, ich celem było kształcenie zawodowe kandydatów na nauczycieli szkół powszechnych. Edukacja w tego typu szkołach trwała dwa lata. Warunkiem przyjęcia było ukończenie szkoły średniej ogólnokształcącej. Naukę w pedagogium mogli też podjąć uczniowie szkół średnich zawodowych, jeśli szkoła spełniała kryteria ustalone przez władze oświatowe.

---

*nych w Państwie Polskiem.*

<sup>25</sup> Por. R. Cierzniewska, *Kształcenie umiejętności zawodowych w seminariach nauczycielskich Drugiej Rzeczypospolitej*, Toruń 2008, s. 58-59; R. Kotowski, *Żeńskie szkolnictwo średnie w dwudziestoleciu międzywojennym w Polsce*, „Almanach Historyczny” (2014), t. 16, s. 97-99; *Monografia Państwowego Seminarium Nauczycielskiego Męskiego w Radomiu 1915-1925*, Radom 1925, s. 111-115.

<sup>26</sup> W. Spasowski, *Wzorcowe seminaria nauczycielskie. Kurs nauk sześcioletni*, Warszawa 1920, s. 47-49.

<sup>27</sup> *Preparandy nauczycielskie*, Warszawa 1922, s. 10.

<sup>28</sup> Dz. Urz. MWRiOP 1928, nr 8, poz. 135. *Zarządzenie Ministra Wyznań Religijnych i Oświecenia Publicznego z dnia 19 czerwca 1928 r. w sprawie Statutu Państwowych Pedagogiiów.*

Przyjęcie do szkoły było poprzedzone egzaminem wstępnym, którego formę i zakres treściowy określały dyrekcje danego pedagogium<sup>29</sup>.

Pomocniczymi i zastępczymi zakładami kształcenia nauczycieli były również Państwowe Kursy Nauczycielskie. Ich podstawy organizacyjne ustalił statut z 1920 r., który dawał możliwość urządzania dwóch typów kursów: jeden – dwuletni po szóstej klasie szkoły średniej ogólnokształcącej, a drugi – roczny po siódmej klasie<sup>30</sup>. Jego nowelizacja z 1928 r. dopuszczała już jedynie kurs dla kandydatów z maturą<sup>31</sup>. Kursy stawiały sobie za cel przygotowanie nauczycieli do pracy pedagogicznej w szkołach powszechnych. Absolwenci kursów nabywali takie kwalifikacje zawodowe po zdaniu egzaminu dyplomowego. W czasie ich trwania nie mogli równocześnie studiować na innych uczelniach. Do momentu ich wygaśnięcia w roku szkolnym 1931/1932 istniały jako ogniwo pośrednie pomiędzy seminariami nauczycielskimi a studiami wyższymi<sup>32</sup>.

Dla nauczycieli szkół powszechnych, pragnących podnieść swoje kwalifikacje zawodowe, Ministerstwo WRiOP uruchomiło Wyższe Kursy Nauczycielskie. Miały one przygotować nauczycieli do pracy w wyżej zorganizowanych szkołach powszechnych, ale także dać uprawnienia do nauczania dodatkowych przedmiotów. Przedmioty te były ujęte w pięciu blokach: humanistycznym, geograficzno-przyrodniczym, fizyko-matematycznym, robót ręcznych i rysunku (lub robót kobiecych i gospodarstwa domowego) oraz śpiewu i wychowania fizycznego. Ukończenie kursu dawało kwalifikacje do nauczania jednej z tych grup przedmiotów szkolnych<sup>33</sup>. Warunkiem przyjęcia na roczny kurs było posiadanie pełnych kwalifikacji zawodowych oraz zdanie egzaminu wstępnego (kolokwium), mającego potwierdzić ich kompetencje i doświadczenie pedagogiczne, faktyczne zainteresowanie wybraną grupą przedmiotów oraz umiejętność samokształcenia<sup>34</sup>.

---

<sup>29</sup> *Państwowe Pedagogjum w Krakowie 1919-1936. Organizacja i program nauki*, Kraków 1936, s. 17-22.

<sup>30</sup> J. Kulpa, *Kształcenie nauczycieli szkół powszechnych w Polsce w latach 1918-1939*, Wrocław-Warszawa-Kraków 1963, s. 81.

<sup>31</sup> Dz. Urz. MWRiOP 1928, nr 8, poz. 134. *Zarządzenie Ministra Wyznań Religijnych i Oświecenia Publicznego z dnia 19 czerwca 1928 r. w sprawie statutu Państwowych Kursów Nauczycielskich*.

<sup>32</sup> H. Rowid, *Nowa organizacja studiów nauczycielskich w Polsce i zagranicą*, Warszawa 1931, s. 107-112.

<sup>33</sup> *Państwowe Wyższe Kursy Nauczycielskie. Statut i Regulamin*, Warszawa 1928, s. 3-4.

<sup>34</sup> *Wyższe Kursy Nauczycielskie. Zakres wymagań przy egzaminach wstępnych i eksternów*, Lwów 1937, s. 51-56.



Kwalifikacje do nauczania w szkołach średnich posiadali nauczyciele, którzy ukończyli studia wyższe na odpowiednich wydziałach uniwersyteckich bądź politechnicznych, względnie inne wykształcenie uznane przez władze oświatowe za wystarczające<sup>35</sup>. Przygotowanie nauczycieli do średnich szkół ogólnokształcących i dla seminariów nauczycielskich odbywało się również w instytutach pedagogicznych oraz nauczycielskich państwowych i prywatnych, a także w wielu innych uczelniach o charakterze wyższym lub zbliżonym do studiów uniwersyteckich. W nich mogli przygotować się nie tylko do pracy w szkołach średnich ogólnokształcących, ale także technicznych, zawodowych, artystycznych czy rolniczych<sup>36</sup>. W tego typu zakładach kształcenia nauczycieli odbywały się też specjalne kursy dla tych nauczycieli, którzy byli czynni zawodowo w szkołach średnich, a nie posiadali wystarczających uprawnień umożliwiającym im dalszą pracę. Zakłady te umożliwiały im nabycie odpowiednich kwalifikacji zawodowych zgodnie z obowiązującymi przepisami wydanymi przez resort oświaty<sup>37</sup>.

W omawianym okresie ważną sprawą było nie tylko przygotowanie wykwalifikowanych kadr nauczycieli dla szkolnictwa powszechnego i średniego, ale także wykształcenie fachowego personelu wychowawczego zatrudnionego w ochronkach dla dzieci (przedszkolach). Ministerstwo WRiOP przekształciło dotychczasowe prywatne kursy w seminaria ochroniarskie, określając wymogi i warunki ich funkcjonowania. Szkoły te stawiły sobie za cel kształcenie zawodowe kandydatek na wychowawczynie w ochronkach. Nauka trwała dwa lata i była podzielona na dwa cykle: ogólnokształcący (rok pierwszy) i zawodowy (rok druki). Przyjmowano kandydatki w wieku od 16 do 30 lat po ukończeniu siedmioklasowej szkoły powszechnej lub co najmniej dwóch klas szkoły średniej, posiadające predyspozycje pedagogiczne i muzyczne<sup>38</sup>. Przy szkole organizowano kurs wstępny o cha-

<sup>35</sup> D. Krześniak-Firlej, S. Majewski, W. Firlej, *Kształtowanie się polskiego prawa szkolnego od XVIII do XX wieku. Zarys historyczny i wybór materiałów źródłowych*, Kielce 2012, s. 33-34.

<sup>36</sup> W. Leżańska, *Spoleczne i pedagogiczne funkcje nauczyciela szkoły średniej ogólnokształcącej w Drugiej Rzeczypospolitej*, Łódź 1985, s. 35-39; S. Michalski, *Koncepcje systemu edukacji w II Rzeczypospolitej*, Warszawa 1988, s. 230-234; T. Wiczorek, *Kształcenie i dokształcanie nauczycieli szkół rolniczych*, Warszawa 1980, s. 33-66; J. Kulpa, *Kształcenie nauczycieli szkół powszechnych w Polsce w latach 1918-1939*, dz. cyt., s. 117-121.

<sup>37</sup> *Ustawa o kwalifikacjach zawodowych do nauczania w szkołach średnich i związane z nią rozporządzenia Ministerstwa W.R. i O.P.*, Lwów-Warszawa 1923, s. 3-20.

<sup>38</sup> *Wychowanie przedszkolne. Seminaria dla ochroniarek*, w: *Podręczna encyklopedia pedagogiczna*, red. F. Kierski, Lwów-Warszawa 1925, t. 2, s. 640.

rakterze przygotowawczym. Reorganizacja tych szkół nastąpiła w 1929 r. Zgodnie z zarządzeniem władz oświatowych wydłużono czas edukacji do trzech lat, likwidując klasę wstępną. Warunkiem przyjęcia było ukończenie 14 lat i nieprzekroczenie 18. roku życia. Szczegółowe kwestie organizacyjne regulował statut i regulamin Ministerstwa WRiOP<sup>39</sup>.

Po 1918 r. istotną sprawą w dziedzinie organizacji oświaty w Polsce stała się reforma szkolnictwa zawodowego. Było ono słabo rozwinięte wskutek techniczno-ekonomicznego zacofania kraju w okresie zaborów. W nowej sytuacji społeczno-politycznej szkoły zawodowe miały przyczynić się do rozwoju gospodarczego kraju<sup>40</sup>. Powstawały projekty ustaw, które miały określić ustrój tego typu szkolnictwa, dostosowując go do aktualnych potrzeb państwa<sup>41</sup>. Wdrożenie rozwiązań systemowych w zakresie edukacji zawodowej nastąpiło jednak dopiero po 1932 r. Do tego czasu szkolnictwo zawodowe charakteryzowało się dużą chaotycznością, nie posiadało spójnego ustroju oraz organizacji, opierało się przede wszystkim na inicjatywie społecznej i prywatnej. Najogólniej rzecz ujmując, można je podzielić na: szkoły techniczne, agrotechniczne (rolnicze), średnie szkoły handlowe, rzemieślniczo-przemysłowe i doksztalające<sup>42</sup>. Oprócz tego funkcjonowały jeszcze zawodowe szkoły żeńskie różnego typu, które stanowiły odrębny tor oświaty zawodowej, wpływając na popularyzację kształcenia dziewcząt w Polsce<sup>43</sup>.

Szkoły techniczne miały za zadanie przygotować wykwalifikowanego pracownika dla różnych gałęzi przemysłu, który nadzorowałby produkcję, wspomagałby pracę biura technicznego lub objąłby stanowisko kierownika<sup>44</sup>. Dzieliły się one na dwa typy: zasadniczy i wyższy. Do szkoły typu zasadniczego, gdzie nauka trwała od trzech do czterech lat, przyjmowano

<sup>39</sup> Dz. Urz. MWRiOP 1929, nr 9, poz. 119. *Zarządzenie Ministra Wyznań Religijnych i Oświecenia Publicznego z dnia 30 czerwca 1929 r. w sprawie organizacji państwowych seminariów ochroniarskich (Statut organizacji państwowych seminariów ochroniarskich)*; Dz. Urz. MWRiOP 1929, nr 9, poz. 120. *Zarządzenie Ministra Wyznań Religijnych i Oświecenia Publicznego z dnia 1 lipca 1929 r. w sprawie planu godzin w państwowych seminariach ochroniarskich*.

<sup>40</sup> *Oświata i szkolnictwo w Rzeczypospolitej Polskiej*, Warszawa 1929, s. 67.

<sup>41</sup> Zob. *Projekt ustawy o szkolnictwie zawodowym*, Warszawa 1923; *Projekt reorganizacji szkolnictwa technicznego w Polsce*, „Szkoła Zawodowa” 5 (1930), nr 1, s. 16-18.

<sup>42</sup> R. Dyboski, K. Zbierski, *Poland (Educational System)*, „Educational Yearbook of the International Institute of Teachers College, Columbia University” (1926), s. 331-334.

<sup>43</sup> Tamże, s. 333-334; M. Friedländer, *Mädchenbildung. Polen*, „Pädagogisches Zentralblatt” (1931), z. 1, s. 33-34.

<sup>44</sup> S. Łukasiewicz, *Zasady ustroju i stan obecny szkół technicznych i mistrzowskich w Polsce*, „Przegląd Techniczny” (1927), t. 65, nr 7, s. 117.

uczniów przeważnie po czwartej klasie szkoły średniej lub siedmioklasowej szkole powszechnej. Natomiast do szkoły technicznej typu wyższego przyjmowano po sześciu klasach szkoły średniej ogólnokształcącej, a nauka trwała na ogół trzy i pół roku<sup>45</sup>.

Szkoły agrotechniczne (rolnicze) dawały wykształcenie zawodowe na poziomie technika. Poprzez zajęcia teoretyczno-praktyczne kształciły kierowników gospodarstw, instruktorów rolniczych oraz pracowników różnych sektorów przetwórstwa owocowo-warzywnego czy produkcji roślinnej i zwierzęcej<sup>46</sup>. Do tego typu szkoły przyjmowano uczniów po ukończeniu co najmniej czterech klas szkoły średniej lub pełnych siedmiu lat w szkole powszechnej<sup>47</sup>. Oprócz szkół typu średniego istniały również niższe (ludowe) szkoły rolnicze, które miały na celu przygotowanie młodzieży do samodzielnego prowadzenia gospodarstw. Do tych szkół przyjmowano po ukończeniu szkoły powszechnej<sup>48</sup>.

Popularne w tym okresie były średnie szkoły handlowe. Szkoły te obok dostarczania wiedzy z zakresu przedmiotów zawodowych posiadały dość szeroki profil kształcenia ogólnego, dzięki czemu absolwenci mogli starać się o pracę nie tylko w handlu, ale także w najrozmaitszych dziedzinach gospodarki, administracji i usług. Wymagały od kandydatów ubiegających się o przyjęcie ukończenia szkoły powszechnej siedmioklasowej lub trzech klas szkoły średniej; nieliczne (licea handlowe) sześciu klas gimnazjum ogólnokształcącego. Nauka trwała w nich od dwóch do czterech lat<sup>49</sup>.

Szkoły rzemieślniczo-przemysłowe stawiały sobie za cel należyte wykształcenie samodzielnych rzemieślników bądź też fachowych pracowników dla potrzeb przemysłu. Nauka w tych szkołach trwała przeważnie trzy lata. Przyjmowano do niej młodzież po ukończeniu co najmniej pięciu klas szkoły powszechnej<sup>50</sup>.

---

<sup>45</sup> M. Pęcherski, M. Świątek, *Organizacja oświaty w Polsce w latach 1917-1977*, Warszawa 1978, s. 39.

<sup>46</sup> M. Pollak, C. Zbierski, *Ordinamento scolastico nei principali Stati civili. Polonia*, w: *Pedagogia. Enciclopedia delle Enciclopedie*, red. A. F. Formiggini, Roma 1931, s. 1081.

<sup>47</sup> Zob. T. Wieczorek, *Zarys dziejów szkolnictwa rolniczego w Polsce do 1939 r.*, Warszawa 1968, s. 360-380.

<sup>48</sup> *Program ludowej szkoły rolniczej żeńskiej o kursie 11-o miesięcznym*, Warszawa 1927, s. 3-4.

<sup>49</sup> J. Miąso, *Szkoły zawodowe w Polsce w latach 1918-1939. Ich rozwój, organizacja i funkcje społeczne*, Wrocław-Warszawa-Kraków-Gdańsk-Łódź 1988, s. 160-168.

<sup>50</sup> A. Słojewski, *Zarys organizacji i stan obecny szkół rzemieślniczo-przemysłowych*, „Przeгляд Techniczny” (1927), t. 65, nr 7, s. 132.



Ważną formą edukacji były doksztalcające szkoły zawodowe. Adresowane w zasadzie do młodzieży już pracującej. Uzupełniały one kształcenie zawodowe wiadomościami teoretycznymi, poszerzając zarazem wykształcenie ogólne<sup>51</sup>. Dzielili się na dwie kategorie: ogólne – przeznaczone dla zatrudnionych w różnych gałęziach przemysłu i rzemiosła, oraz specjalne – ukierunkowane na określony jeden typ lub grupę pokrewnych zawodów. Młodociani (do 18. roku życia) byli zobowiązani przez ustawę (2.07.1924)<sup>52</sup> do uczęszczania na naukę doksztalcającą, a pracodawcy do wliczania sześciu godzin zajęć szkolnych tygodniowo do czasu pracy. Okres nauczania w szkołach doksztalcających trwał na ogół trzy lata. Od kandydatów wymagano ukończenia przynajmniej czterech klas szkoły powszechnej, a jeśli nie spełniali tego minimum, umieszczano ich w klasie wstępnej<sup>53</sup>. Sprawie szkolnictwa zawodowego osób czynnych zawodowo miały służyć też szkoły mistrzów i nadzorców. Ich zadanie polegało na przygotowaniu teoretycznym i praktycznym przyszłych mistrzów (majstrów), nadzorców i inżynierów dla różnych rodzajów przemysłu oraz samodzielnych przedsiębiorców i instruktorów dla szkół zawodowych. Kursy trwały przeważnie rok lub dwa. Kandydaci musieli posiadać kilkuletnią praktykę zawodową i legitymować się ukończeniem określonych klas szkoły powszechnej lub średniej w zależności od wybranej profesji<sup>54</sup>.

Poza wyżej wymienionymi funkcjonowały jeszcze zawodowe szkoły żeńskie różnych typów: szkoły rękodzielnicze, kształcenia pracownic fabrycznych, ogrodnicze i przemysłu rolnego, handlowe, gospodarcze i seminaria zawodowe. Ponadto szkoły te miały różny poziom organizacyjny (niższy, średni, wyższy), w zależności od typu szkoły stanowiącej jej podbudowę<sup>55</sup>.

Szkoły rękodzielnicze dawały elementarne teoretyczne podstawy pracy zawodowej związanej z wytwórstwem nieprzemysłowym o walorach artystycznych i uzupełniały ogólne wykształcenie. Były to szkoły trzy- lub czteroletnie, do tych stopnia niższego przyjmowano uczennice po piątej klasie

<sup>51</sup> *Szkoły doksztalcające*, Warszawa 1919, s. 19-21.

<sup>52</sup> Dz. U. RP 1924, nr 65, poz. 636. *Ustawa z dnia 2 lipca 1924 r. w przedmiocie pracy młodocianych i kobiet*.

<sup>53</sup> J. Miąso, *Szkolnictwo doksztalcające zawodowe w Polsce w latach 1918-1939*, „Rozprawy z dziejów oświaty” (1972), t. 15, s. 27-30; tenże, *Kształcenie zawodowe młodzieży pracującej (1918-1939)*, „Rozprawy z dziejów oświaty” (1987), t. 30, s. 137-144; W. Jemielity, *Szkoły średnie i zawodowe w województwie białostockim w latach 1919-1939*, Łomża 1991, s. 34.

<sup>54</sup> *Spis szkół zawodowych Rzeczypospolitej Polskiej*, Warszawa 1927, s. 12-13; *Szkoły techniczne, szkoły mistrzów, rzemieślnicze i doksztalcające zawodowe*, Warszawa 1927, s. 7-8.

<sup>55</sup> *Organizacja szkół zawodowych żeńskich*, Warszawa 1930, s. 5-6.

szkoły powszechnej, a do typu średniego po siedmiu klasach lub po ukończeniu gimnazjum niższego<sup>56</sup>. Szkoły pracownic fabrycznych ukierunkowane były na przekaz wiadomości technicznych związanych z daną gałęzią produkcji, na higienę i bezpieczeństwo pracy. W zasadzie były dwu- lub trzyletnie, adresowane do uczennic szkół powszechnych<sup>57</sup>. Z kolei zadaniem szkół ogrodniczych i przemysłu rolnego było kształcenie wykwalifikowanych pracowników dla produkcji ogrodniczej i przetwórstwa (różne typy specjalizacji). Zazwyczaj czas edukacji wynosił w nich trzy lata, a przyjmowano dziewczęta po siedmioklasowej szkole powszechnej lub trzech klasach szkoły średniej ogólnokształcącej (szkoła stopnia II) albo po sześciu klasach szkoły średniej (stopnia III)<sup>58</sup>. Szkolnictwo handlowe żeńskie obejmowało całą paletę różnego typu szkół odpowiadających potrzebom gospodarki, przygotowujących w sposób teoretyczny i praktyczny do pracy w handlu, administracji państwowej i samorządowej czy bankowości. Na ogół były to szkoły trzyletnie dla kandydatek po pełnej szkole powszechnej lub trzech klasach gimnazjum, chyba że było to liceum handlowe, wtedy przyjmowano po sześciu klasach gimnazjum, a nauka trwała dwa lata<sup>59</sup>. Podobnie jak szkoły handlowe, tak i szkoły gospodarcze charakteryzowały się różnorodnością, zmierzając do wykształcenia kompetentnych pracowników dla takich dziedzin gospodarki jak chociażby hotelarstwo czy turystyka. W zależności od typu szkoły nauka mogła trwać od roku do trzech, a udostępniano je po pełnej szkole powszechnej lub średniej (ewentualnie po sześciu klasach)<sup>60</sup>. Ostatni rodzaj szkół miał na celu przygotowanie nauczycieli przedmiotów zawodowych. Do trzyletnich seminariów zawodowych przyjmowano kandydatki po sześciu klasach gimnazjum lub po średniej szkole zawodowej<sup>61</sup>.

Niestety prawie każda szkoła zawodowa stanowiła zamkniętą całość programową. Brak drożności między nimi powodował, iż ukończenie szkoły wiązało się z definitywnym zakończeniem nauki. Praktyczne rozwiązania w tym zakresie przyszły wraz z reformą systemu szkolnego w 1932 r.

---

<sup>56</sup> Tamże, s. 9-16.

<sup>57</sup> Tamże, s. 17-20.

<sup>58</sup> Tamże, s. 21-29.

<sup>59</sup> Tamże, s. 29-36.

<sup>60</sup> Tamże, s. 37-44.

<sup>61</sup> Tamże, s. 44-46.

## 2. Ustrój i organizacja szkolnictwa w świetle ustawy z 11 marca 1932 r.

Centralnym organem administracji państwa polskiego w zakresie realizacji polityki oświatowej było Ministerstwo Wyznań Religijnych i Oświecenia Publicznego. Odpowiadało ono za planowanie, koordynowanie i nadzorowanie działań związanych z nauczaniem i organizacją szkolnictwa. Dnia 12 sierpnia 1931 r. na jego czele stanął Janusz Jędrzejewicz<sup>62</sup>. Przygotował on projekt reformy ustroju szkolnego w Polsce i jako minister resortu oświaty przedłożył go w Sejmie 20 stycznia 1932 r.<sup>63</sup>. Było to poprzedzone szerokimi konsultacjami, które swym zasięgiem objęły urzędników ministerstwa, pracowników naukowych, nauczycieli wszystkich stopni edukacji, a nawet lekarzy i psychologów szkolnych<sup>64</sup>. Po przeszło dekadzie funkcjonowania dotychczasowego modelu szkolnictwa dostrzegano potrzebę nie tylko korekt w tym zakresie, ale i zmian systemowych, mających charakter organiczny, zwłaszcza na poziomie edukacji elementarnej i średniej<sup>65</sup>. Tym oczekiwaniom wychodził naprzeciw projekt ministra J. Jędrzejewicza, który w sposób kompleksowy podszedł do kwestii organizacji ustroju szkolnego, zmierzając do stworzenia zwartego systemu edukacji narodowej, biorąc przy tym pod uwagę sytuację polityczną i ekonomiczną kraju oraz możliwości realizacji reformy oświatowej<sup>66</sup>.

Po debacie parlamentarnej 11 marca 1932 r. Sejm zatwierdził *Ustawę o ustroju szkolnictwa*<sup>67</sup>. Weszła ona w życie 1 lipca tegoż roku i zapoczątkowała zmiany w szkolnictwie, które określono mianem reformy jędrzejewiczowskiej (od nazwiska jej twórcy). Stanowiła ona syntezę dotychczasowych działań edukacyjnych i krystalizowała ostatecznie wysiłki podejmowane na tym polu od momentu odzyskania niepodległości, nadając nową formę systemowi oświaty<sup>68</sup>. Jej zasadniczy cel został zdefiniowany

<sup>62</sup> P. Leszczyński, *Centralna administracja wyznaniowa II RP. Ministerstwo Wyznań Religijnych i Oświecenia Publicznego*, Warszawa 2006, s. 242.

<sup>63</sup> Zob. *Projekt ustawy o ustroju szkolnictwa*, Warszawa 1932.

<sup>64</sup> A. Jakiel, *Avant-propos*, w: *La réforme scolaire polonaise*, Genève 1934, s. 5.

<sup>65</sup> Zob. S. Tynelski, *W sprawie ustroju szkolnego*, „Przyjaciół Szkoły” 11 (1932), nr 4, s. 113-119; A. Dobrowolski, *Niedostateczność dzisiejszej szkoły powszechnej*, „Droga” 11 (1932), nr 5, s. 445-461.

<sup>66</sup> Zob. H. Rowid, *Reforma ustroju szkolnictwa w Rzeczypospolitej Polskiej*, „Ruch Pedagogiczny” 29 (1932), nr 2, s. 33-38.

<sup>67</sup> Dz. U. RP 1932, nr 38, poz. 389. *Ustawa z dnia 11 marca 1932 r. o ustroju szkolnictwa*.

<sup>68</sup> B. Kielski, *Le régime scolaire en Pologne*, „L'Éducation” 23 (1932), nr 10, s. 597.

we wstępie. Czytamy w nim: „Ustawa niniejsza wprowadza takie zasady ustroju szkolnictwa, które mają Państwu ułatwić organizację wychowania i kształcenia ogółu na świadomych swych obowiązków i twórczych obywateli Rzeczypospolitej, obywatelom tym – zapewnić jak najwyższe wyrobienie religijne, moralne, umysłowe i fizyczne oraz jak najlepsze przygotowanie do życia, zdolniejszym zaś i dzielniejszym jednostkom ze wszelkich środowisk umożliwić osiągnięcie najwyższych szczebli naukowego i zawodowego wykształcenia”<sup>69</sup>. Zdaniem Bolesława Kielskiego, tak ujęty cel wskazywał na trzy główne kierunki działań, jakie należało podjąć w ramach zaplanowanej reformy: państwowy, społeczny i pedagogiczny. Pierwszy związany był z budzeniem świadomości obywatelskiej i odpowiedzialności za losy kraju; drugi z zagwarantowaniem wszystkim obywatelom możliwości edukacji na każdym poziomie nauczania po to, by wykształcić elity spośród najzdolniejszych i najbardziej przedsiębiorczych osób pochodzących z różnych grup społecznych; wreszcie ostatni dotyczył nie tylko przekazywania wiedzy i umiejętności, ale również realizacji wychowania integralnego w różnych jego wymiarach, by formować dojrzałego człowieka przysposobionego do pełnienia wielorakich ról życiowych<sup>70</sup>. Przestrzenią ich realizacji miał się stać nowy ustrój szkolny zaproponowany przez ustawę, będący ważną drogą realizacji ideału demokratycznego polskiego szkolnictwa<sup>71</sup>.

Ustawa dokonała poważnej przebudowy całego systemu szkolnego. Zgodnie z założeniami reformy, podstawę organizacyjną i programową ustroju szkolnego stanowiła siedmioletnia szkoła powszechna o najwyższym stopniu organizacyjnym. Sankcjonowała ona siedmioletni obowiązek nauki w tego typu szkole, przy czym minister WRiOP mógł go skrócić lub wydłużyć o rok. Miejscem jego realizacji mogła być zarówno szkoła publiczna, jak i prywatna<sup>72</sup> lub dom. W strukturze szkoły powszechnej wyodrębniono trzy szczeble programowe (etapy programowe) i organizacyjne. Szczebel pierwszy obejmował elementarny zakres wykształcenia ogólnego, drugi był rozszerzeniem i pogłębieniem pierwszego, a trzeci realizował wszystko to, co wchodziło w zakres szczebla pierwszego i drugiego,

<sup>69</sup> Ustawa o ustroju szkolnictwa: z dnia 11 marca 1932 wraz z rozporządzeniem Min. W. R. i O. P. z dnia 30 maja 1932 r., Warszawa 1932, s. 3.

<sup>70</sup> B. Kielski, *Les idées directrices de la nouvelle loi sur le régime de l'enseignement public en Pologne*, „Revue Internationale de Pédagogie” (1933/1934), z. 3, s. 368.

<sup>71</sup> Tenże, *Educational reorganization in Poland between the years 1929 and 1932*, w: *Sixth world conference of the New education fellowship: full report, Nice, France, from 29th July to 12th August, 1932*, red. W. Rawson, London [1932], s. 412.

<sup>72</sup> Zob. F. Śliwiński, *Szkolnictwo prywatne w Polsce współczesnej*, Łódź 1933.

a ponadto przysposabiał uczniów do życia społeczno-obywatelskiego i gospodarczego<sup>73</sup>. Analogicznie do tego podziału, od strony organizacyjnej, szkołę powszechną dzielono na szkołę I stopnia, która realizowała pierwszy szczebel programowy z najważniejszymi składnikami szczebla drugiego i trzeciego. Szkoła II stopnia realizowała drugi szczebel programowy z najważniejszymi składnikami szczebla trzeciego. Natomiast szkoła III stopnia, czyli najwyżej zorganizowana, realizowała trzeci szczebel programowy i posiadała wszystkie klasy jednoroczne<sup>74</sup>.

Szczegółowe zasady organizacji nauczania na poziomie podstawowym określał statut publicznych szkół powszechnych z 1933 r.<sup>75</sup> wraz z jego późniejszymi nowelizacjami<sup>76</sup>. Omawiał zadania i funkcje szkoły, sposoby jej organizacji, prawa i obowiązki ucznia, nauczyciela i kierownika oraz ogólne zasady pracy dydaktycznej i wychowawczej<sup>77</sup>. Statut rozstrzygał o nowym podziale szkół według poziomu organizacyjnego, biorąc pod uwagę liczbę uczniów i nauczycieli. Szkoła niżej zorganizowana I stopnia, miała posiadać zaledwie jednego lub dwóch nauczycieli oraz do 120 uczniów. Składała się ona z czterech klas, z których pierwsza i druga były jednoroczne, klasa trzecia była dwuletnia, a czwarta trzyletnia<sup>78</sup>. Takie rozwiązanie zakładało prowadzenie zajęć lekcyjnych w kompletach uczniowskich, to znaczy dla kilku klas równocześnie w tej samej sali. To z kolei pociągało za sobą konieczność dzielenia zajęć na głośne (wspólne) i ciche (indywidualne), a także specjalnego systemu doboru treści programowych tak, aby każda klasa zrealizowała swój program nauki. Wymagało to wielkiego wysiłku organizacyjnego ze strony nauczyciela.

<sup>73</sup> *Les normes légales de la réforme scolaire en Pologne*, Varsovie 1938, s. 33.

<sup>74</sup> W. Garbowska, *Jędrzejewiczowska ustawa szkolna z 1932 roku*, „Rozprawy z dziejów oświaty” (1969), t. 12, s. 125-126.

<sup>75</sup> *Statut publicznych szkół powszechnych siedmioletnich*, Poznań [1933].

<sup>76</sup> *Statut publicznych szkół powszechnych (Z uwzględnieniem zmian do r. 1939)*, opr. S. Łotocka, Lwów 1939.

<sup>77</sup> T. Szczerba, *Programy i statut publicznych szkół powszechnych*, „Sprawy Szkolne” 9 (1933), nr 3-4, s. 186; S. Klebanowski, *Statut publicznych szkół powszechnych*, „Oświata i Wychowanie” 6 (1934), nr 1-2, s. 3-14; W. Nowicki, *Statut publicznych szkół powszechnych*, „Życie Szkolne” 12 (1934), nr 7-8, s. 273-280.

<sup>78</sup> W. Garbowska, *Szkolnictwo powszechne w Polsce w latach 1932-1939*, Wrocław-Warszawa-Kraków-Gdańsk 1976, s. 65.

## Organizacja pracy szkół powszechnych

Szkoła stopnia	Liczba nauczycieli	Klasy i komplety						
III	7	1 I	2 II	3 III	4 IV	5 V	6 VI	7 VII
	6	1 I	2 II	3 III	4 IV	5 V	6 VI	7 VII
	5	1 I	2 II	3 III	4 IV	5 V	6 VI	7 VII
II	4	1 I	2 II	3 III	4 IV	5 V	6 VI	7 VII
	3	1 I	2 II	3 III	4 IV	5 V	6 VI	7 VII
I	2	1 I	2 II	3 III	4 IV	5 V	6 VI	7 VII
	1	1 I	2 II	3 III	4 IV	5 V	6 VI	7 VII

Cyfy arabskie oznaczają roczniki, a rzymskie – klasy. Znakiem + oznaczono roczniki połączone w jednej klasie, a znakiem = klasy połączone w komplety.

Źródło: A. Litwin, *Organizacja nauczania w szkołach powszechnych pierwszego stopnia*, Warszawa 1936, s. 13.

Szkoła II stopnia, o trzech lub czterech nauczycielach i liczbie uczniów od 121 do 210, posiadała sześć klas, z których prawie wszystkie były jednoroczne, za wyjątkiem klasy szóstej, która była dwuletnia. Natomiast w szkole III stopnia, do której uczęszczało powyżej 210 uczniów, nauczało co najmniej pięciu nauczycieli, a wszystkie klasy były jednoroczne<sup>79</sup>. Ze względu jednak na problemy budżetowe państwa (trwający kryzys ekonomiczny światowy i krajowy) oraz wyż demograficzny (liczne roczniki powojenne wchodzące do szkół) w okresie przejściowym statut zezwalał na zwiększenie liczby uczniów o 20 w każdym typie organizacyjnym szkoły powszechnej<sup>80</sup>. W następstwie tych działań wzrastała liczba uczniów w jednej izbie lekcyjnej, co w znacznej mierze utrudniało prowadzenie zajęć<sup>81</sup>.

<sup>79</sup> Zob. M. Falski, *Koncepcja szkoły powszechnej i jej roli w ustroju szkolnictwa w okresie międzywojennym w Polsce*, „Rozprawy z dziejów oświaty” (1958), t. 1, s. 209.

<sup>80</sup> Dz. Urz. MWRiOP 1933, nr 14, poz. 194. *Rozporządzenie Ministra Wyznań Religijnych i Oświecenia Publicznego z dnia 21 listopada 1933 r. o organizacji publicznych szkół powszechnych*.

<sup>81</sup> Zob. M. Falski, *Kwestie podstawowe w organizacji szkolnictwa powszechnego*, Warszawa 1936, s. 78-79.



Nauka we wszystkich typach szkół powszechnych powinna trwać siedem lat. Zasada ta nie miała jednak charakteru obligatoryjnego, choć była zapisana w ustawie, a raczej deklaracyjny. W praktyce bowiem uczniowie szkół powszechnych II stopnia mogli przejść po ukończeniu klasy szóstej do gimnazjum, czyli po sześciu latach nauki. Reszta uczniów szła do klasy siódmej, kończąc cykl programowy szkoły powszechnej<sup>82</sup>. Z kolei dla tych uczniów, którzy przechodzili ze szkoły szczebla niższego, zwłaszcza I stopnia, do wyższego (nieraz dopiero po zdaniu egzaminu) czas przebywania w szkole mógł się wydłużyć do ośmiu lat, czego wymagały różnice programowe.

### Zasady zmiany szkoły

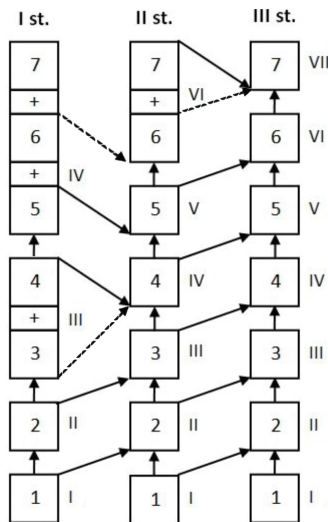

Strzałki ciągłe oznaczają możliwość przechodzenia ze szkół niższych stopni do wyższych bez egzaminu, a strzałki przerywane wskazują na możliwość przechodzenia na podstawie egzaminu. Cyfry arabskie wskazują na roczniki, a rzymskie na klasy.

Źródło: A. Litwin, *Organizacja nauczania w szkołach powszechnych pierwszego stopnia*, dz. cyt., s. 7.

Określenie mechanizmów przechodzenia ze szkoły niższego szczebla na wyższy było bardzo ważne, bowiem szkoły wyżej zorganizowane dawały większe możliwości edukacyjne. W myśl ustawy po szkole I stopnia uczeń mógł pójść jedynie do szkół zawodowych niższego stopnia, natomiast po szkole II i III stopnia mógł kontynuować naukę w szkołach średnich ogólnokształcących bądź zawodowych, które otwierały przed nim perspektywę nawet studiów wyższych<sup>83</sup>.

<sup>82</sup> D. Radzikowska, *Pomiędzy reformami. Edukacja początkowa w polskich reformach oświatowych w latach 1932-1961*, Łódź 2015, s. 49.

<sup>83</sup> S. Klebanowski, *Przebudowa szkoły powszechnej*, „Oświata i Wychowanie” 5 (1933), z. 2-3, s. 102-103.

## Organizacja szkolnictwa w latach 1932-1939

Wykres ustroju szkolnictwa według Ustawy z 11 marca 1932 r.

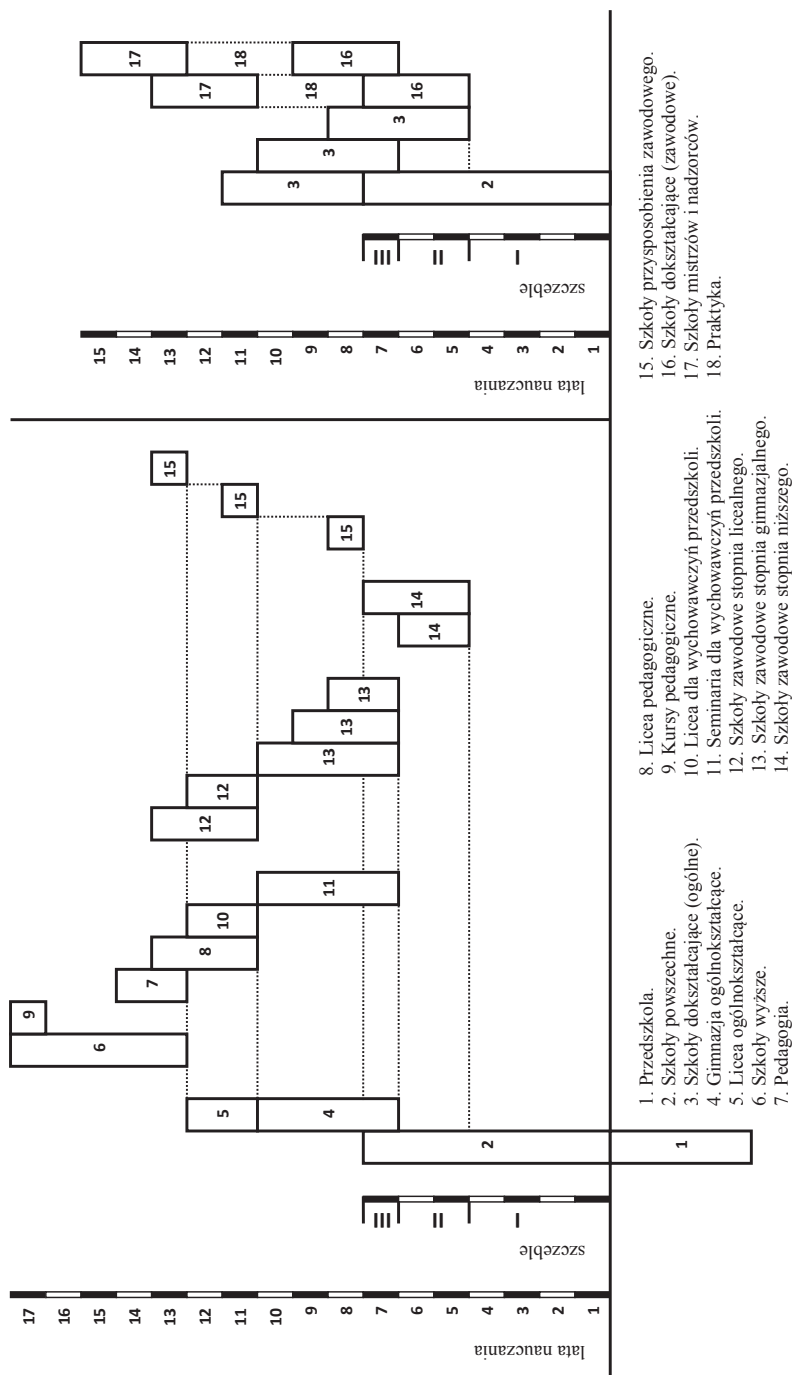

Źródło: *Les normes légales de la réforme scolaire en Pologne*, Varsovie 1938, s. 49.



Stwarzanie szans edukacyjnych było ważnym elementem reformy szkolnictwa, która zakładała przechodzenie z jednego typu szkoły do drugiego, z poziomu niższego na poziom wyższy. Dotyczyło to zwłaszcza środowiska wiejskiego, w miastach bowiem funkcjonowały szkoły najwyżej zorganizowane. Z tej racji resort oświaty zakładał tworzenie szkół III stopnia także na wsiach, stopniowo likwidując szkoły I i II stopnia lub przeobrażając je w szkoły filialne w których funkcjonowałyby tylko klasy młodsze. Dla klas starszych planowano utworzyć szkoły zbiorcze (III stopnia) w okręgach dla dzieci z kilku sąsiadujących ze sobą wiosek<sup>84</sup>. Takie rozwiązania umożliwiały uczniom kontynuowanie nauki po ukończeniu szkoły powszechnej, pokazywały spójność systemu edukacji i otwierały dalsze ścieżki kształcenia.

Jedną z takich dróg była szkoła średnia ogólnokształcąca. Zgodnie z *Ustawą o ustroju szkolnictwa* trwała ona sześć lat i składała się z czteroletniego gimnazjum i dwuletniego liceum. Chociaż została podzielona na dwa etapy, stanowiła jednak organiczną całość<sup>85</sup>. Dokument nie zawierał zbyt wiele informacji na ich temat. Jeśli chodzi o gimnazjum, to ograniczył się do stwierdzenia, że jest pod względem programowym w zasadzie jednolite (bez specjalistycznych profili) i obejmuje naukę języka łacińskiego, ale minister WRiOP może zezwolić na otwarcie tego typu szkoły bez łaciny. Program gimnazjum opierał się na drugim szczeblu programowym szkoły powszechnej i miał dać uczniom wykształcenie ogólne i praktyczne przygotowanie do życia<sup>86</sup>. Uszczegółowieniem zapisu ustawy był statut (1933)<sup>87</sup> i regulamin (1937)<sup>88</sup>, które zaliczyły ponadto do głównych zadań gimnazjum przygotowanie młodzieży do dalszego kształcenia się na poziomie licealnym<sup>89</sup>. Do gimnazjum przyjmowano uczniów w wieku od 12 do 16 lat. Rekrutacja odbywała się na drodze egzaminów mających na celu wykazanie odpowiednie-

<sup>84</sup> *La réforme scolaire polonaise*, dz. cyt., s. 23.

<sup>85</sup> *La coordination des enseignements du second degré. Enquête internationale, Société des Nations et Institut International de Coopération Intellectuelle*, Paris 1938, s. 269; *Ustawa o ustroju szkolnictwa z dnia 11 marca 1932*, w: *Ustawodawstwo szkolne i prawo nauczycielskie*, opr. M. Danielski, Lwów-Warszawa-Poznań 1932, s. 118.

<sup>86</sup> S. Seweryn, *La loi de l'organisation de l'enseignement en Pologne*, „Revue Internationale de Pedagogie” – „Internationale Zeitschrift für Erziehungswissenschaft” (1933/1934), z. 1, s. 95.

<sup>87</sup> *Rozporządzenie Ministra Wyznań Religijnych i Oświecenia Publicznego z dnia 31 października 1933 r. o organizacji gimnazjów państwowych*, w: *Ustrój i organizacja szkolnictwa w Polsce*, Lwów 1934, s. 14-25.

<sup>88</sup> Dz. Urz. KOSL 1937, nr 10, poz. 182. *Rozporządzenie Ministra Wyznań Religijnych i Oświecenia Publicznego z dnia 23 lutego 1937 r. o regulaminie przyjmowania uczniów do państwowego gimnazjum ogólnokształcącego*.

<sup>89</sup> *Statut gimnazjum państwowego*, „Przegląd Pedagogiczny” 52 (1933), nr 35-36, s. 229.

go poziomu rozwoju ogólnego i dostatecznego zasobu wiedzy. Uczniowie, którzy ukończyli sześć klas szkoły powszechnej, mieli być egzaminowani z takich przedmiotów jak: język polski, geografia i arytmetyka z geometrią. Przy ocenie miało być uwzględnione świadectwo szkoły powszechnej. Kandydaci, którzy nie posiadali takiego świadectwa, musieli zdawać egzamin ze wszystkich przedmiotów nauczania w zakresie drugiego szczebla programowego szkoły powszechnej, za wyjątkiem rysunku, śpiewu, zajęć praktycznych i ćwiczeń cielesnych<sup>90</sup>. Był to pierwszy moment selekcyjny w całej strukturze szkolnictwa, który pozwalał zdolniejszej części populacji kontynuować naukę w szkole średniej<sup>91</sup>. Nabór do nowego gimnazjum rozpoczął się w roku szkolnym 1933/34. Wtedy przekształcono dotychczasową klasę trzecią ośmioletniego gimnazjum w klasę pierwszą nowego typu.

Z kolei liceum ogólnokształcące, bazujące na programie gimnazjum, miało dać uczniom teoretyczno-naukowe przygotowanie do kontynuowania edukacji w szkołach wyższych<sup>92</sup>. Postrzegano ją jako szkołę kształcąca elity intelektualne społeczeństwa. Chociaż ułatwiono do niej dostęp poprzez udrożnienie systemu oświaty, to jednak nie rezygnowano z troski o jej wysoce poziomu kształcenia<sup>93</sup>. Liceum różnicowało się pod względem programowym na wydziały, których podstawę programową stanowiły odpowiednio dobrane grupy przedmiotów. Resort oświaty ustalił dla liceum cztery wydziały: humanistyczny, klasyczny, matematyczno-fizyczny i przyrodniczy<sup>94</sup>. Zakładano, iż w wieku 16 lat, gdy uczniowie wstępują do liceum, krystalizują się ich zainteresowania, utworzone grupy tematyczne miały pomóc w ich rozwijaniu<sup>95</sup>. Do liceum przyjmowano kandydatów, którzy posiadali świadectwo ukończenia gimnazjum ogólnokształcącego. Rozpoczęcie nauki poprzedzał egzamin wstępny mający na celu zweryfikowanie, czy uczeń posiada taki poziom rozwoju umysłowego, który umożliwi mu skuteczne pobieranie nauki w liceum. Dotyczył on języka polskiego (pisemny) i przed-

<sup>90</sup> M. Dzierzbicka, *Statut nowych gimnazjów państwowych*, „Oświata i Wychowanie” 6 (1934), z. 1-2, s. 58-59.

<sup>91</sup> B. Kielski, *The école unique in Poland*, w: *A new word in the making*, red. W. Rawson, London 1933, s. 161.

<sup>92</sup> Tamże, *Nowa organizacja nauczania i wychowania w Polsce*, „Droga” 11 (1932), nt 7-8, s. 732.

<sup>93</sup> *La réforme scolaire polonaise*, dz. cyt., s. 34-36; L. Jaxa-Bykowski, *W przededniu organizacji liceów*, „Przegląd Pedagogiczny” 55 (1936), nr 14, s. 234.

<sup>94</sup> Dz. Urz. MWRiOP 1937, nr 3, poz. 55. *Rozporządzenie Ministra Wyznań Religijnych i Oświecenia Publicznego z dnia 2 marca 1937 r. o organizacji państwowego liceum ogólnokształcącego*; B. Suchodolski, *Liceum ogólnokształcące*, Lwów-Warszawa [1936], s. 31-44.

<sup>95</sup> *Les normes légales de la réforme scolaire en Pologne*, dz. cyt., s. 35.

miotów kierunkowych związanych z wybranym przez kandydata wydziałem (ustny). Ich listę ustalał regulamin przyjmowania uczniów do państwowego liceum ogólnokształcącego (1937)<sup>96</sup>. Ukończenie szkoły zwieńczone było złożeniem egzaminu maturalnego. Miał on wykazać, czy uczeń osiągnął taki poziom wykształcenia i ogólnej dojrzałości umysłowej, jaki przewidziany był dla danego wydziału liceum ogólnokształcącego oraz czy jest przygotowany do podjęcia studiów wyższych. Niezależnie od wybranego wydziału zawsze zdawano pisemnie język polski, a ustnie religię<sup>97</sup>. Oprócz tego, adekwatnie do wydziału, Ministerstwo WRiOP sporządziło wykaz przedmiotów, które należało zdać podczas egzaminu dojrzałości<sup>98</sup>. Nabór do liceum zaplanowano dopiero na rok szkolny 1937/38, tak aby naukę w nim mogli rozpocząć absolwenci zreformowanego gimnazjum.

Reforma jędrzejewiczowska objęła swym zasięgiem także zakłady kształcenia nauczycieli. Kierowano się zasadą, iż jedynie systematyczna edukacja dzieci i młodzieży, prowadzona przez wykwalifikowaną kadrę, może zagwarantować odpowiednie wykształcenie nowego pokolenia, co w realiach odrodzonego państwa polskiego i założeniach reformy wydawało się niezbędne. Jeszcze przed 1932 r. podejmowano problematykę przygotowania do pracy zawodowej nauczycieli, widząc potrzebę ich kształcenia na wyższym poziomie niż dotychczas<sup>99</sup>. W przekonaniu J. Jędrzejewicza, tym oczekiwaniom wychodziła naprzeciw *Ustawa o ustroju szkolnictwa*, która w miejsce dotychczasowych seminariów nauczycielskich wprowadziła dwa nowe warianty zakładów kształcenia nauczycieli szkół powszechnych, a mianowicie: liceum pedagogiczne i pedagogium<sup>100</sup>. Do pierwszego typu szkoły przyjmowano absolwentów gimnazjum ogólnokształcącego, po ukończeniu co najmniej 16 lat. Musieli oni przystąpić do egzaminu wstęp-

<sup>96</sup> Dz. Urz. MWRiOP 1937, nr 3, poz. 59. *Zarządzenie Ministra Wyznań Religijnych i Oświecenia Publicznego z dnia 22 lutego 1937 r. o regulaminie przyjmowania uczniów do państwowego liceum ogólnokształcącego.*

<sup>97</sup> S. Majewski, *Organizacja szkolnictwa średniego ogólnokształcącego w Polsce (1932-1939)*, w: *Nauka i oświata a społeczności lokalne*, red. W. Caban, Kielce 2003, s. 137-138.

<sup>98</sup> Dz. Urz. MWRiOP 1938, nr 8, poz. 227. *Zarządzenie Ministra Wyznań Religijnych i Oświecenia Publicznego z dnia 2 lipca 1938 r. o regulaminie egzaminu dojrzałości w liceum ogólnokształcącym.*

<sup>99</sup> B. Suchodolski, *Drogi i bezdroża kształcenia nauczycieli*, „Kultura i Wychowanie” 6 (1939), z. 2, s. 144-153; W. Olszewski, *Na marginesie reformy szkolnej*, „Muzeum” 47 (1932), z. 5, s. 257-270; K. Sobolski, *Problem kształcenia nauczycielstwa szkół powszechnych*, „Miesięcznik Pedagogiczny” 46 (1937), nr 2, s. 33-40.

<sup>100</sup> H. Rowid, *Nowa era w ustroju kształcenia nauczycieli w Polsce*, „Chowanna” 7 (1936), z. 5, s. 200-201.

nego składającego się z części pisemnej (język polski) i ustnej (język polski i matematyka), a ponadto – ze względu na specyfikę przyszłej pracy – wykazać się słuchem muzycznym<sup>101</sup>. Nauka w liceum pedagogicznym trwała trzy lata. Wydłużenie edukacji o jeden rok, w stosunku do liceum ogólnokształcącego, spowodowane było programem nauczania, który oprócz wykształcenia ogólnego na poziomie licealnym przewidywał również przygotowanie pedagogiczne i praktykę. W ten sposób pełen okres nauki wynosił 13 lat, czyli był o rok dłuższy niż w dawnym systemie kształcenia<sup>102</sup>. Liceum pedagogiczne, podobnie jak ogólnokształcące, miało rozpocząć działalność w roku szkolnym 1937/38, a więc w momencie ukończenia nauki przez pierwszy rocznik nowego gimnazjum. Jeśli chodzi o pedagogium, to bazowało na programie pełnej szkoły średniej ogólnokształcącej, było więc szkołą o charakterze wyższym (nieakademickim). Młodzież zapisująca się na pierwszy rok pedagogium, po ukończeniu co najmniej 18. roku życia, musiała wykazać się wykształceniem w zakresie czteroletniego gimnazjum i dwuletniego liceum ogólnokształcącego<sup>103</sup>. Nauka w nim miała trwać dwa lata. W tym czasie, obok wykształcenia ogólnego i pedagogicznego, nauka w pedagogium obejmowała specjalizację z wybranych przedmiotów ujętych w trzech działach: polonistyczno-historyczny, przyrodniczo-geograficzny i matematyczno-fizyczny<sup>104</sup>. Zasady przyjmowania kandydatów nie były sprecyzowane, w różnych zakładach stosowano odmienne kryteria. Najczęściej były to egzaminy z wybranego kierunku specjalizacji oraz z propedeutyki filozofii, a także praca pisemna z języka polskiego, badania psychologiczne, rozmowa kwalifikacyjna, sprawdzian uzdolnień techniczno-artystycznych i konkurs świadectw<sup>105</sup>. Resort oświaty nie określał daty rozpoczęcia naboru do pedagogium, bowiem tego typu zakłady kształcenia nauczycieli działały w kraju od 1928 r. Po wejściu w życie *Ustawy o ustroju szkolnictwa* musiały być tylko dostosowane organizacyjnie i programowo do nowego systemu oświaty<sup>106</sup>.

<sup>101</sup> *Regulamin przyjęcia uczniów do klasy I państwowego liceum pedagogicznego*, w: *Ustrój i organizacja szkolnictwa*, opr. Z. Kwiatkowski, S. Białas, Lwów 1937, s. 177-180.

<sup>102</sup> K. Sobolski, *Problem kształcenia nauczycieli w przyszłych liceach pedagogicznych*, „Miesięcznik Pedagogiczny” 45 (1936), nr 1, s. 8-16; *Organizacja liceum ogólnokształcącego i pedagogicznego*, „Przegląd Pedagogiczny” 56 (1937), nr 6, s. 87-88.

<sup>103</sup> H. Rowid, *Organizacja i program zakładów kształcenia nauczycieli*, Lwów 1934, s. 18.

<sup>104</sup> Tenże, *Dydaktyka przedmiotów pedagogicznych w zakładach kształcenia nauczycieli*, Warszawa 1936, s. 19.

<sup>105</sup> J. Jaźwierski, *Pedagogium na tle innych form kształcenia nauczycieli szk. powsz.*, „Ruch Pedagogiczny” 26 (1936/37), nr 9, s. 300.

<sup>106</sup> S. Turosiński, *Poland's institutions of higher education*, Washington 1937, s. 133;

Kryterium podjęcia pracy w szkołach średnich było ukończenie studiów wyższych. Kształcenie nauczycieli dla tego typu szkół obejmowało zazwyczaj trzy etapy: studia naukowe związane z wybraną dziedziną wiedzy, roczny kurs pedagogiczny oraz praktyki pedagogiczne<sup>107</sup>. Proces przygotowania do pracy w szkole średniej trwał przeważnie pięć lub sześć lat. W środowiskach nauczycielskich zgłaszano zastrzeżenia związane nie tylko z długim okresem przygotowania do zawodu, ale także ze stylem prowadzenia zajęć w szkołach wyższych, które były raczej nastawione na realizację celów naukowych niż na liczenie się z potrzebami szkoły średniej, do której mieli docelowo trafić ich studenci<sup>108</sup>.

*Ustawa o ustroju szkolnictwa* w części poświęconej kształceniu kandydatów na nauczycieli podejmuje również kwestię wychowawczyń przedszkoli<sup>109</sup>. Ich przygotowanie do pracy zawodowej miało się odbywać w seminariach i liceach. W czteroletnich seminariach dla wychowawczyń przedszkoli należało przyjmować kandydatki po ukończeniu co najmniej 13. roku życia. Program seminarium opierał się na drugim szczeblu programowym szkoły powszechnej, tak samo jak w przypadku gimnazjum ogólnokształcącego. Z kolei do dwuletniego liceum dla wychowawczyń przedszkoli były przyjmowane absolwentki co najmniej 16. letnie po ukończeniu gimnazjum. Zarówno w seminarium, jak i w liceum uczennice miały zdobyć wykształcenie ogólne, przygotowanie społeczno-obywatelskie oraz pedagogiczne, a także praktyczne przygotowanie do zawodu w przedszkolach funkcjonujących zazwyczaj przy tego typu szkołach<sup>110</sup>. Liceum miało rozpocząć działalność w roku szkolnym 1937/38, a więc po ukończeniu nauki przez pierwszy rocznik zreformowanego gimnazjum, a seminarium rok później.

Minister J. Jędrzejewicz niezwykle wielką wagę przywiązywał do reformy szkolnictwa zawodowego. W przemówieniu do Państwowej Rady Oświecenia Publicznego (9.11.1932) powiedział: „Szkolnictwo zawodowe, którego rozwój w Polsce datuje się od niedawna, zajmuje już dziś w naszym kraju bardzo poważny udział na terenie oświaty i wychowania. Nowa ustawa o ustroju

---

M. Ziemnowicz, *Poland (Education)*, „Educational Yearbook of the International Institute of Teachers College, Columbia University” (1937), s. 395-415.

<sup>107</sup> *Ustawa o ustroju szkolnictwa z dnia 11 marca 1932*, dz. cyt., s. 15-18.

<sup>108</sup> L. Jaxa-Bykowski, *Wytyczne reformy kształcenia nauczycieli szkół średnich*, „Muzeum” 50 (1935), z. 4, s. 132-140; tamże, W. Olszewski, *Wnioski*, s. 141-145.

<sup>109</sup> *Ustawa o ustroju szkolnictwa z dnia 11 marca 1932*, dz. cyt., s. 13-14.

<sup>110</sup> F. Śliwiński, *Zasady nowego ustroju szkolnictwa polskiego*, Lwów-Warszawa [1933], s. 26-27; tenże, *Organizacja szkolnictwa w Polsce współczesnej*, Lwów-Warszawa 1932, s. 101.



szkolnictwa otoczyła szczególną troską szkolnictwo zawodowe, zakreślając dlań takie ramy, w których będzie mogło właściwie się rozwijać i zająć odpowiednią dla swej wagi i znaczenia pozycję na terenie pracy oświatowej<sup>111</sup>. Tworzenie sieci szkół zawodowych miało przebiegać w powiązaniu z potrzebami życia gospodarczego kraju, wszędzie tam, gdzie rozwijały się różne gałęzie przemysłu, handlu, rolnictwa czy usług, i przyczynić do jego rozwoju<sup>112</sup>.

Ustawa wskazywała na zasadnicze zadanie tego typu szkolnictwa, a było nim przygotowanie wykwalifikowanych pracowników gotowych do podjęcia pracy zawodowej<sup>113</sup>. To przygotowanie, o charakterze teoretyczno-praktycznym, miało przebiegać w szkołach zawodowych i na kursach zawodowych z uwzględnieniem ich wiodących czterech typów: przemysłowego, handlowego, rolniczego oraz gospodarstwa domowego i usług<sup>114</sup>. Jeśli chodzi o szkoły, to zostały one podzielone na trzy grupy: doksztalcające, typu zasadniczego i przysposobienia zawodowego. Szkoły doksztalcające przeznaczone były dla młodzieży pracującej, po skończeniu szkoły powszechnej, która podlegała do osiemnastego roku życia obowiązkowemu doksztalcaniu. Ich przeznaczeniem było przekazanie młodzieży niezbędnych wiadomości z zakresu teorii i praktyki wybranego zawodu. Szkoły te trwały zazwyczaj trzy lata (z możliwością skrócenia bądź przedłużenia edukacji o rok) i były oparte na pierwszym lub drugim szczeblu programowym szkoły powszechnej<sup>115</sup>.

Bardzo ważną częścią systemu szkolnictwa zawodowego stały się szkoły typu zasadniczego. Zgodnie z ustawą podzielono je na szkoły stopnia: niższego, gimnazjalnego i licealnego. Poza tym w tej grupie znalazły się też szkoły mistrzów i szkoły nadzorców. Szkoły zawodowe stopnia niższego miały

<sup>111</sup> Przemówienie P. Ministra W. R. i O. P. Janusza Jędrzejewicza na pierwszym posiedzeniu Państwowej Rady Oświecenia Publicznego w dniu 9 listopada 1932 roku, „Oświata i Wychowanie” 4 (1932), z. 4, s. 905.

<sup>112</sup> Z. Piotrowski, *Zagadnienie rozmieszczenia szkół ogólnokształcących i zawodowych*, „Oświata i Wychowanie” 6 (1934), z. 8-10, s. 473-477; A. Rożnowski, *Trzy najważniejsze postulaty w rozwoju szkoły zawodowej*, w: *Ogólno-polski zjazd w sprawie szkół technicznych zwołany w Katowicach z inicjatywy Głównej Sekcji Technicznej i Okręgu Śląskiego Stowarzyszenia Nauczycieli Szkół Zawodowych 28, 29, 30 XI 1936*, Katowice 1936, s. 63-64; T. Tomanek, *Organizacja pracy w szkole zawodowej*, Lwów 1933, s. 45.

<sup>113</sup> S. Skrzywan, *Nowy ustrój szkolnictwa zawodowego*, „Oświata i Wychowanie” 5 (1933), z. 8-10, s. 714.

<sup>114</sup> Tenże, *Prace ustrojowe w dziedzinie szkolnictwa zawodowego*, „Oświata i Wychowanie” 5 (1933), z. 2-3, s. 128-129.

<sup>115</sup> *Postanowienia ustawy z dnia 11 marca 1932 roku o szkolnictwie zawodowym*, „Oświata i Wychowanie” 5 (1933), z. 2-3, s. 115-116; M. S., *Zasady ustroju szkół doksztalcających*, Rzeszów 1934, s. 3.

mieć charakter wybitnie praktyczny i trwać od dwóch do trzech lat w zależności od wybranego zawodu. Ich program był oparty na pierwszym szczeblu programowym szkoły powszechnej<sup>116</sup>. Z kolei szkoły zawodowe stopnia gimnazjalnego miały dawać przygotowanie zawodowe, zarówno teoretyczne, jak i praktyczne oraz w potrzebnym zakresie wykształcenie ogólne. Mieli do nich trafiać uczniowie szkół powszechnych, którzy realizowali w nich drugi lub trzeci szczebel programowy. Zależnie od zawodu szkoły te miały realizować swój program od dwóch do czterech lat<sup>117</sup>. Najwyżej zorganizowaną szkołą zawodową była szkoła stopnia licealnego. Miały one zagwarantować uczniom odpowiednie przygotowanie teoretyczne i praktyczne w danym zawodzie oraz właściwe wykształcenie ogólne. Program tego typu szkoły miał opierać się na programie gimnazjum ogólnokształcącego i być realizowany, zależnie od zawodu, przez dwa lub trzy lata. Na pierwszy rok przyjmowano młodzież po ukończeniu szesnastego roku życia<sup>118</sup>. W czasie pobierania nauki w liceum uczniowie dokonywali wyboru swojej specjalizacji zawodowej. Zawsze przedmioty kierunkowe (specjalistyczne) związane z przyszłym zawodem były prowadzone w ostatniej klasie, tj. w drugiej bądź trzeciej, w zależności od typu liceum. Szkoły te kończyły się maturą<sup>119</sup>, dawały więc uprawnienia do kontynuowania nauki w wyższych uczelniach, które dotychczas posiadali jedynie absolwenci szkół ogólnokształcących. W wyniku reformy szkolnictwa nastąpiło zrównanie uprawnień absolwentów liceum zawodowego i ogólnokształcącego. Nie oznaczało to jednak, iż ci pierwsi mogli być przyjęci w poczet studentów na wszystkich uczelniach. Otóż, świadectwo ukończenia liceum zawodowego było równocześnie dokumentem uprawniającym do studiów w wyższych zakładach naukowych, ale na wydziałach pokrewnych z kierunkami kształcenia w danym liceum. W sytuacji, gdy absolwent chciał wybrać kierunek studiów niezwiązany bezpośrednio z profilem ukończonego liceum, musiał zazwyczaj zdawać dodatkowe egzaminy<sup>120</sup>.

W odniesieniu do powyższych szkół zawodowych niezwykle ważny był w ustawie zapis, iż dla odpowiednio uzdolnionych absolwentów będą organizowane specjalne kursy umożliwiające uzupełnienie wykształcenia, tak aby

<sup>116</sup> W. Szczęsny Wachholz, *Idee podstawowe współczesnych reform szkolnych*, w: *Szkoła handlowa na usługach społeczeństwa i państwa*, Kraków 1932, s. 102.

<sup>117</sup> *Realizacja gimnazjów zawodowych*, „Oświata i Wychowanie” 7 (1935), z. 6, s. 391-394; *Wybór zawodu i przygotowanie do niego*, opr. M. Przewłocka, Wilno 1935, s. 9.

<sup>118</sup> *L'Admission aux écoles secondaires*, Genève 1934, s. 171-172; *Materiały do organizacji szkolnictwa zawodowego*, Lwów [1934], s. 23-26.

<sup>119</sup> Zob. *Regulamin egzaminu dojrzałości w liceach zawodowych*, Lwów 1939, s. 1-2.

<sup>120</sup> A. Bedyński, *Licea zawodowe*, Lwów-Warszawa 1938, s. 41-42.

mogli oni przechodzić do szkół wyższych stopni. Chodziło o udrożnienie systemu oświaty, by nie zamykać kształcenia po ukończeniu pewnego etapu w danym typie szkoły, ale stworzyć perspektywę dalszej edukacji nawet na poziomie akademickim<sup>121</sup>. Reforma zmierzała bowiem do wykreowania nowych elit, ze wszystkich grup społecznych, także zawodowych, współodpowiedzialnych za budowanie dobrobytu, kultury i potęgi państwa<sup>122</sup>.

Niezależnie od szkół zawodowych typu zasadniczego były organizowane szkoły mistrzów i nadzorców. Otwierano je z myślą o poszerzaniu wiedzy zawodowej wykwalifikowanych już rzemieślników i pracowników przemysłowych, którzy zdali egzamin czeladniczy (lub analogiczny do niego przewidziany dla zawodów spoza rzemiosła) i odbyli na ogół trzyletnią praktykę zawodową. Kurs trwał zazwyczaj dwa lub trzy lata, w zależności od wybranej profesji<sup>123</sup>.

Ostatnią grupę stanowiły szkoły przysposobienia zawodowego. Były przeznaczone dla absolwentów wszystkich szkół powszechnych, a także średnich. Zazwyczaj trwały jeden rok. W tym czasie uczniowie otrzymywali elementy fachowej wiedzy związanej z przyszłym zawodem. Przyjmowano do nich bez ograniczeń wieku. Resort oświaty mógł uzależnić przyjęcie do niektórych typów tejże szkoły od odbycia praktyki zawodowej, której celem było zaznajomienie ucznia z przyszłym zawodem. Dla kandydata był to również czas rozeznania, czy dany zawód odpowiada jego upodobaniom<sup>124</sup>.

Poza wymienionymi wyżej szkołami przygotowanie do profesji odbywało się także na kursach zawodowych. *Ustawa o ustroju szkolnictwa* stwierdzała jedynie, że przeznaczone są dla pragnących podnieść swoje kwalifikacje w wybranych zawodach, a ich czas trwania uzależniony jest od potrzeb danej specjalności. Na kursach kształcono zarówno przygotowujących się do zawodu, jak i czynnych zawodowo. Ich forma była bardzo elastyczna (kilkuletnie, roczne, semestralne, sezonowe itp.) i od strony organizacyjnej dostosowana do indywidualnych potrzeb danej gałęzi gospodarki. Edukacja była ukierunkowana wyłącznie na określone przedmioty zawodowe<sup>125</sup>.

<sup>121</sup> M. Zaborowska, *Szkolnictwo zawodowe w świetle nowej ustawy*, „Oświata i Wychowanie” 5 (1933), z. 2-3, s. 112.

<sup>122</sup> *La réforme scolaire polonaise*, dz. cyt., s. 35-36.

<sup>123</sup> J. Wielgus, *Szkolenie mistrzów hutniczych na tle warunków pracy w hutnictwie*, w: *Ogólno-polski zjazd w sprawie szkół technicznych...*, dz. cyt., s. 3-8; L. Uzarowicz, *Dokształcanie uczniów, pracowników wykwalifikowanych i przyuczonych dla potrzeb przemysłu metalowego*, „Przegląd Mechaniczny” (1938), t. 4, nr 3, s. 48-49.

<sup>124</sup> *Postanowienia ustawy z dnia 11 marca 1932 roku o szkolnictwie zawodowym*, dz. cyt., s. 122-124.

<sup>125</sup> S. Skrzywan, *Nowy ustrój szkolnictwa zawodowego*, dz. cyt., s. 726.



Wraz z rozwojem szkolnictwa zawodowego rosło zapotrzebowanie na nauczycieli przygotowanych do pracy w tego typu szkołach. Ich kwalifikacje określało rozporządzenie prezydenta Ignacego Mościckiego z 21 października 1932 r.<sup>126</sup>. Podzieliło ono przedmioty nauczane w szkole zawodowej na pięć grup: zawodowe, pomocnicze, ściśle związane z zawodem, niezwiązane bezpośrednio z zawodem oraz praktyczną naukę zawodu. Uprawnienia do nauczania pierwszych trzech grup przedmiotów w szkołach stopnia gimnazjalnego i licealnego posiadała ta osoba, która uzyskała dyplom szkoły wyższej, odbyła praktykę zawodową nienauczycielską, ukończyła kurs pedagogiczny oraz praktykę pedagogiczną na zasadach określonych przez władze oświatowe. Do szkół zawodowych niższych stopni mogli być przyjmowani absolwenci liceów zawodowych po praktykach zawodowych i kursie pedagogicznym lub osoby uprawnione do nauczania w szkołach powszechnych po ukończeniu specjalnych kursów wprowadzających w problematykę szkolnictwa zawodowego<sup>127</sup>. Natomiast nauczycielem przedmiotów niezwiązanych bezpośrednio z zawodem w gimnazjach i liceach zawodowych mogła być osoba posiadająca kwalifikacje do nauczania danego przedmiotu w szkołach ogólnokształcących oraz legitymująca się świadectwem ukończenia specjalnych kursów dotyczących statusu szkolnictwa zawodowego. Ten kurs musiała też ukończyć osoba, która pragnęła uczyć tych przedmiotów w szkołach zawodowych niższego stopnia, ale wtedy wystarczyło, że posiada uprawnienia do nauczania w szkołach powszechnych. Z kolei kwalifikacje do praktycznego nauczania zawodu posiadały osoby, które miały świadectwo ukończenia szkoły zawodowej co najmniej stopnia gimnazjalnego, odbyły praktykę zawodową i ukończyły kursy i praktykę pedagogiczną lub też ukończyły szkołę mistrzów i nadzorców, a ponadto zaliczyły praktykę zawodową i kursy pedagogiczne wraz z praktyką. W okresie przejściowym, czyli do wejścia w życie zasad zawartych w *Ustawie o ustroju szkolnictwa*, a dotyczącym organizacji szkół zawodowych (kursów), resort oświaty mógł zezwolić na pracę w tego typu szkołach nauczycielom (instruktorom) nieposiadającym kwalifikacji zawodowych przewidzianych prezydenckim rozporządzeniem<sup>128</sup>.

<sup>126</sup> Dz. U. RP 1932, nr 91, poz. 774. *Rozporządzenie Prezydenta Rzeczypospolitej z 21 października 1932 r. o kwalifikacjach zawodowych do nauczania w szkołach i na kursach zawodowych*.

<sup>127</sup> J. Miąso, *Szkoły zawodowe w Polsce...*, dz. cyt., s. 212; L. Jaxa-Bykowski, *Wytuczne reformy kształcenia nauczycieli...*, dz. cyt., s. 140.

<sup>128</sup> S. Seweryn, *La loi de l'organisation de l'enseigmet en Pologne*, dz. cyt., s. 96-97.

Wdrażanie założeń reformy systemu edukacji zaplanowano na sześć lat. W tym czasie miały być wygaszane szkoły dawnego typu, a ich miejsce miały zająć nowe, przewidziane w *Ustawie o ustroju szkolnictwa*.

### 3. Idea wychowania państwowego istotnym elementem zmian w edukacji

Reforma jędrzejewiczowska dokonała znacznych przekształceń w zakresie ustroju szkolnego, nie były to jednak jedyne zmiany dotyczące polityki oświatowej państwa. Obok przeobrażeń organizacyjnych dokonano bowiem zmian ideologicznych, tworząc nowy model wychowawczy w szkołach.

Idea wychowania państwowego pojawiła się po przewrocie majowym (1926), związanym z przejściem władzy w kraju przez marszałka Józefa Piłsudskiego i jego obóz polityczny, czyli sanację. W obliczu nowej sytuacji społeczno-politycznej zaczęto opracowywać teoretyczne podstawy odnowy moralnej i uzdrowienia życia publicznego w państwie<sup>129</sup>. Punktem wyjścia stała się krytyka dotychczasowego systemu pedagogicznego, któremu wytykano brak aktualnego ideału wychowawczego. Sądzono, iż nie odpowiada on potrzebom i warunkom odrodzonej Polski i dążeniom jej obywateli. Dochodzono do przekonania, że należy kształtować taką mentalność społeczną, w odniesieniu do państwa, by dostosować ją do współczesnych realiów. Polacy, w okresie niewoli narodowej, nie mieli bowiem własnej organizacji państwowej. W dodatku działania przeciwko państwom zaborczym pojmowano w kategoriach czynu patriotycznego. Po odzyskaniu niepodległości należało więc podjąć wszelkie środki, by zmienić postrzeganie instytucji państwa, odbudować dumę z przynależności do państwa polskiego i zachęcić do współtworzenia jego potęgi. Postawiono więc sobie za cel: „przetworzenie zbiorowej duszy narodu, sposobu myślenia niewolnika na sposób myślenia człowieka wolnego, żyjącego we własnym, niepodległym Państwie; wreszcie rozwój sił żywotnych Rzeczypospolitej do stanowiska mocarstwa europejskiego, uczynienie z Polski nie przedmiotu, lecz podmiotu wśród państw starego świata”<sup>130</sup>.

W tym kontekście istotną stała się sprawa skupienia społeczeństwa wokół idei państwa-wspólnoty, które reprezentuje rząd. Wykładnię tej koncep-

<sup>129</sup> P. Minister W. R. i O. P. o wychowaniu państwowem, „Szkoła Zawodowa” 5 (1931), nr 8, s. 171.

<sup>130</sup> S. Seweryn, Zagadnienia wychowania państwowego, „Sprawy Szkolne” 8 (1932), nr 1-2, s. 2.

cji podano w powstałej pod auspicjami Ministerstwa WRiOP, a wydanej przez Międzynarodowe Biuro Wychowania w Genewie<sup>131</sup>, monografii *La réforme scolaire polonaise*<sup>132</sup>. Zauważono w niej, iż państwa nie można postrzegać wyłącznie jako organu administracyjnego i represyjnego względem obywatela, bo rodzi to niechęć i dystans w stosunku do niego. Należy natomiast patrzeć na nie w kategoriach wspólnoty, w której nawiązują się relacje i więzi, co prowadzi do utożsamiania się z nią i brania odpowiedzialności za jej losy. Chodziło więc o wypracowanie nowego podejścia do państwa, które nie opiera się jedynie na poddaniu się jego autorytetowi i prawu oraz na spełnianiu obowiązków obywatelskich, ale na okazywaniu szacunku i chęci współpracy w tworzeniu wspólnej kultury, rozwoju cywilizacyjnego i sprawiedliwości społecznej. Tak pojęta wspólnota nie paraliżuje bowiem indywidualnych inicjatyw, ale pozwala im się rozwijać i zachować ich oryginalność, tak długo jak przyczyniają się one do dobra wspólnego. Te zasady biorą więc pod uwagę zarówno prawo jednostki, jak i prawo społeczeństwa; są one syntezą indywidualizmu i solidaryzmu, liberalizmu i kolektywizmu, co pozwala na lepsze spożytkowanie sił społecznych opartych na współpracy. Współpraca ta winna się realizować w konkretnych grupach społecznych (zawodowych, szkolnych, ekonomicznych, naukowych itp.), lokalnych i regionalnych, w których praca powinna przyczyniać się do ich rozkwitu, a przez to do rozwoju wspólnoty nadrzędnej – państwa<sup>133</sup>.

Koncepcja państwa-wspólnoty zakładała nowy typ obywatela. Jego charakterystykę podał ówczesny minister WRiOP Sławomir Czerwiński już w 1929 r. na kongresie pedagogicznym w Poznaniu. Określił go mianem bojownika – pracownika. Miał to być obywatel zdolny – w razie konieczności – do walki w obronie ojczyzny i ponoszenia dla niej wszelkich ofiar oraz pragnący z zapałem pracować dla podniesienia jej dobrobytu i własnej stopy życiowej. Powinien on odznaczać się umiejętnością pozytywistycznego działania oraz wyjątkową gorliwością w sprawach dotyczących państwa i sumiennym wykonywaniem swoich obowiązków, angażujący swe siły fizyczne i predyspozycje intelektualne w pracy dla dobra Rzeczypospolitej<sup>134</sup>.

<sup>131</sup> L. Grochowski, *Polskie piśmiennictwo pedagogiczne obcojęzyczne: zawartość i funkcje, 1918-1939*, „Rozprawy z dziejów oświaty” (1988), t. 31, s. 192-193; tenże, *Studia z dziejów polskiej szkoły i pedagogiki lat międzywojennych*, Warszawa 1996, s. 38-39.

<sup>132</sup> *La réforme scolaire polonaise*, Genève 1934.

<sup>133</sup> Tamże, s. 10-11.

<sup>134</sup> S. Czerwiński, *O ideał wychowawczy szkoły polskiej*, „Oświata i Wychowanie” 1 (1929), z. 4, s. 353.

Zagadnienie pracy zajmowało wyjątkowe miejsce w całej doktrynie wychowawczej sanacji. Można wręcz mówić o kulcie pracy<sup>135</sup>. Jej wartość podkreślał między innymi S. Czerwiński w przemówieniu do nauczycieli: „Gdyby mi kto kazał wymienić dwa najważniejsze zadania dzisiejszej szkoły polskiej, to jako jedno z dwóch wymieniłbym na pewno wyrobienie zamiłowania do pracy i uczenie umiejętności pracowania”<sup>136</sup>. Zgodnie z tymi słowami na pierwszy plan działań wychowawczych wysunięto pielęgnowanie umiłowania pracy oraz fachowe przygotowanie do podjęcia pracy. W odradzającym się po latach niewoli kraju praca była powszechnie doceniana i promowana w społeczeństwie i odbierana w kategoriach obowiązku obywatelskiego i patriotycznego. Upowszechniając ideę pracy dla dobra kraju, często powoływano się na słowa Józefa Piłsudskiego, który po odzyskaniu niepodległości przez Polskę powiedział: „Idą czasy, których znamieniem będzie wyścig pracy, jak przedtem był wyścig żelaza, jak przedtem był wyścig krwi”<sup>137</sup>. Słowa te traktowano jako wskazanie programowe dla całej koncepcji wychowania państwowego, które przyczyniło się do artykułowania etosu pracy w szkołach, zwłaszcza zawodowych, uświadamiając uczniom wartość pracy (fizycznej i intelektualnej) i jej znaczenie w budowaniu potęgi i dobrobytu państwa<sup>138</sup>, także na lekcjach religii<sup>139</sup>.

Wychowanie państwowe miało przyczynić się do uformowania takiego właśnie obywatela dla nowej Polski – pracownika i patrioty. S. Czerwiński rozumiał wychowanie państwowe jako system środków i czynności wychowawczych, kształtujący w obywatelach dyspozycje psychiczne i usposabiający ich do służby państwu, a zarazem dający im wiedzę o powinnościach względem państwa i przysposabiający ich do zaangażowania dla dobra ojczyzny w takim zakresie, jaki był możliwy do zrealizowania w danym środowisku. W tym samym duchu wypowiadał się jego następca na stanowisku

<sup>135</sup> Zob. M.S. Szymański, *Pädagogische Reformbewegungen in Polen 1918-1939. Ursprünge – Verlauf – Nachwirkungen*, Böhlau Verlag GmbH & Cie, Böhlau-Verlag-Köln-Weimar-Wien 2002, s. 40.

<sup>136</sup> S. Czerwiński, *O ideał wychowawczy szkoły polskiej*, dz. cyt., s. 353.

<sup>137</sup> J. Piłsudski, *Przemówienie na obiedzie w Poznaniu (26 października 1919 r.)*, w: *Pisma zbiorowe*, t. 5, red. K. Świtalski, Warszawa 1937, s. 117.

<sup>138</sup> S. Świetliczko, *O ideał wychowawczy w szkole zawodowej*, „Szkoła Zawodowa” 5 (1931), nr 8, s. 174-176; M. Ziemnowicz, *Wychowanie państwowe w szkole zawodowej*, w: *Zagadnienia wychowawcze w szkole zawodowej*, Lwów 1934, s. 42-50.

<sup>139</sup> Zob. R. Ceglarek, *Zagadnienie pracy w programach nauki religii w szkołach średnich i zawodowych w latach trzydziestych XX wieku na tle wychowania państwowego*, dz. cyt., s. 41-52; tenże, *Wychowanie do pracy istotnym komponentem programu nauki religii rzymskokatolickiej w szkołach zawodowych...*, dz.cyt., s. 121-145.

ministra oświaty – J. Jędrzejewicz. Twierdził, że: „Wychowanie państwowe pragnie kształcić ludzi mogących i pragnących brać świadomy udział w pracy zorganizowanego w państwo społeczeństwa, a więc w podnoszeniu poziomu jego kultury materialnej, w doskonaleniu stosunków społecznych, w tworzeniu wartości duchowych. W tym rozumieniu rzeczy państwo jest najwyższym dobrem, wspólnym wszystkim jego obywatelom”<sup>140</sup>.

Środkami do realizacji wychowania państwowego, w odniesieniu do dzieci i młodzieży, miały być: praca w organizacjach szkolnych, udział w ceremoniach i poznanie intelektualne<sup>141</sup>. Niezwykle wielką wagę przywiązywano do różnego typu organizacji, które tworzyły wspólnoty uczniowskie. Wszystkie składały się w jeden organizm, jakim była szkoła. Postrzegano ją jako małe państwo, a jej uczniów jako obywateli. Szkoła miała zatem imitować strukturę państwa, składającego się z wielu wspólnot<sup>142</sup>. Władze oświatowe uważały wspólnoty szkolne za najlepsze i najprawdziwsze narzędzia edukacyjne. Twierdzono, iż edukacja nie powinna być rozumiana jedynie jako suma uzdolnień, jak bardzo naukowe i racjonalne by one nie były, ale jako funkcja całej rzeczywistości społecznej i intelektualnej, jako proces adaptacji do wspólnoty, jej dóbr, form i wartości<sup>143</sup>. Jedną z takich wspólnot był samorząd uczniowski tworzony przez wszystkich uczniów w szkole. Miała to być wspólnota analogiczna do państwa, na czele której stali liderzy, kierujący społecznością szkolną jak rząd państwem. Celem samorządu było tworzenie zwartej i aktywnej grupy społecznej oraz wyrobienie w niej nawyków do pracy na rzecz szkoły, a docelowo dla dobra państwa. Samorząd uczył funkcjonowania we wspólnocie, współdziałania i kierowania grupą, zrozumienia potrzeby podporządkowania się władzy, wdrażał do zachowywania się w sposób lojalny, uświadamiał swoim członkom odpowiedzialność za czyny przed społecznością szkolną, której był integralną częścią. Stawał się szkołą pierwszych obowiązków obywatelskich i poszanowania prawa<sup>144</sup>. W kontekście wychowania państwowego ważną rolę do

<sup>140</sup> J. Jędrzejewicz, *Wychowanie państwowe*, „Zrąb” 1 (1930), t. 3, s. 315-316.

<sup>141</sup> S. Frycz, *Podstawy wychowania państwowego*, „Przyjaciel Szkoły” 12 (1933), nr 16, s. 551.

<sup>142</sup> W. Gałęcki, *Wychowanie państwowe*, „Oświata i Wychowanie” 3 (1931), z. 7, s. 632.

<sup>143</sup> *La réforme scolaire polonaise*, dz. cyt., s. 13.

<sup>144</sup> *Samorząd klasowy i szkolny*, opr. J. Helczyński, Lwów 1938, s. 5-7; S. Aleksandrak, *Realizacja wychowania państwowego na terenie szkoły powszechnej*, „Życie Szkolne” 10 (1932), nr 12, s. 464-466; J. Balicki, *Wytyczne wychowania państwowego w dzisiejszej szkole średniej ogólnokształcącej*, „Poradnik w sprawach nauczania i wychowania oraz administracji w szkołach średnich ogólnokształcących i w seminariach nauczycielskich” 3 (1931), z. 2, s. 136-137.

odegrania miały też spółdzielnie uczniowskie, które zazwyczaj dotyczyły prowadzenia sklepików szkolnych. Przyczyniały się one do kształtowania w uczniach przedsiębiorczości, zaradności i zarządzania pieniędzmi. Miały też uczyć wspierania rodzimej gospodarki poprzez zakupy towarów krajowych oferowanych w sklepie, co odbierano jako wyraz postawy patriotycznej<sup>145</sup>. Przy tej okazji należy też wspomnieć szkolne kasy, które przyczyniały się do wyrobienia cnót gospodarczych, krzewienia zmysłu oszczędności, racjonalnego planowania, powiększania środków kapitałowych osobistych, a co za tym idzie pośrednio także kraju. Kierowano się bowiem zasadą, iż zamożność państwa zależy od zamożności obywateli, a ta od umiejętności oszczędzania<sup>146</sup>. Oprócz tego działało w szkole wiele innych organizacji, kół zainteresowań, stowarzyszeń czy ruchów, które miały przygotować przez swój styl pracy przyszłego obywatela do funkcjonowania i współdziałania w państwie, które należało rozumieć jako najwyższe dobro<sup>147</sup>. Na szczególną uwagę zasługuje harcerstwo, które w ideologii wychowawczej sanacji miało wielką wartość, bowiem promowało kult państwowości polskiej i szerzyło solidaryzm społeczny. Celem tej organizacji było wychowanie człowieka szlachetnego, odważnego, wytrwałego, zdyscyplinowanego, wiernego zasadom, umiejącego działać zespołowo, przodującego w każdej pracy, zaradnego życiowo i kochającego ojczyznę, potrafiącego poświęcić się dla jej dobra<sup>148</sup>.

Niezależnie od specyficznych zadań statutowych wszystkich innych organizacji uczniowskich, miały one uczyć pracowitości, współpracy, aktywnej solidarności, pomocniczości, gorliwości, indywidualnej odpowiedzialności, podporządkowania się dobru wspólnemu, asymilowania wartości, zasad higieny, ładu i kultury w życiu codziennym, kształtowania postawy

---

<sup>145</sup> H. Pohoska, *Wychowanie obywatelsko-państwowe*, w: *Encyklopedia wychowania*, red. S. Lempicki, Warszawa 1934, t. 1, cz. 2, s. 957; *Wychowanie obywatelsko-państwowe*, „Miesięcznik Pedagogiczny” 43 (1934), nr 3, s. 68; F. Kulański, *Przygotowanie społeczno-obywatelskie*, „Przyjaciel Szkoły” 12 (1933), nr 6, s. 153.

<sup>146</sup> E. Magiera, *Wychowanie państwowe w szkolnictwie powszechnym Drugiej Rzeczypospolitej*, Szczecin 2003, s. 146-147.

<sup>147</sup> I. Posseltówna, *Organizacja życia szkolnego a wychowanie obywatelskie młodzieży*, „Oświata i Wychowanie” 6 (1934), z. 3-5, s. 129-140; T. Bornholtz, *Organizacja i technika pracy wychowawczej w szkole średniej*, Warszawa 1931, s. 49-51; K. Jakubiak, *Wychowanie państwowe jako ideologia wychowawcza sanacji: kształtowanie i upowszechnianie w periodycznych wydawnictwach społeczno-kulturalnych i pedagogicznych*, Bydgoszcz 1994, s. 171-180.

<sup>148</sup> S. Seweryn, *Harcerstwo a wychowanie obywatelsko-państwowe*, w: *Z zagadnień wychowawczych*, Łódź 1931, s. 217-242.



altruizmu i wytrwałości w dążeniu do celu, reguł pokojowego współżycia, wyrzeczenia i oddania się służbie dla dobra Rzeczypospolitej<sup>149</sup>.

Drugim środkiem propagowania idei wychowania państwowego były uroczystości i ceremonie szkolne. W zamyśle pedagogów sanacyjnych miały one pozwolić wyrazić emocje i wartości ważne dla danego zespołu ludzi, dać im poczucie siły, jedności i dumy oraz uświadomienie przynależności do wielkiej wspólnoty – państwa. Ich różnorodność, zewnętrzne atrybuty (mundury, odznaki), symbole państwowe (godło, flaga), pieśni i hymny, formy słowne (deklaracje, ślubowania) miały być punktem wyjścia, prowadząc do bardziej pogłębionego przeżywania i rozumienia etosu państwa, a ostatecznie do życia nim na co dzień<sup>150</sup>. Wielką estymą otaczano święta państwowe, szczególnie te związane z odzyskaniem niepodległości, wszelkie rocznice, ale też wspomnienia osób, którym państwo zawdzięczało swoją suwerenność. Zabiegano o to, by tego typu uroczystości wynikały ze spontanicznej woli uczniów, reagujących na bieżące wydarzenia w kraju. Przypisywano im wielkie znaczenie w ramach wychowania państwowego, ponieważ miały wiązać uczniów z aktualnymi wydarzeniami w ojczyźnie, by w ten sposób wchodzić w życie państwa i współodczuwać emocje, które były udziałem całego kraju<sup>151</sup>. Ceniono też obchody rocznic historycznych ukazujących potęgę państwa, a w tym kontekście jego bohaterów, zwłaszcza Józefa Piłsudskiego<sup>152</sup>. Po wejściu w życie ustawy z 1932 r. pojawiały się specjalne scenariusze uroczystości szkolnych związanych z osobą marszałka<sup>153</sup>. Jego

<sup>149</sup> W. Hoszowska, *L'influence des organisations de la jeunesse sur la formation de son caractère*, w: *Communications présentées au 5-e congrès international d'éducation familiale, Bruxelles 31 juillet - 4 août 1935*, Varsovie 1935, s. 103-109; A. Roszkowska, *The educational influence of the junior red cross on the character of children and young people*, w: *Towards New Education. Papers Prepared by the Polish Section of the VII-th International Congress of the New Education, Cheltenham 31-th July - 14-th August 1936*, Warsaw 1936, s. 135-145; M. Bortnowska, *La correspondance interscolaire dans les cercles de la jeunesse de la Croix-Rouge polonaise*, w: *VI-e Congrès International d'Éducation Morale. Résumés des communications présentées au Congrès, Cracovie 1934*, [cz.] II, Sections, Cracovie 1934, s. 151-157; B. Kielski, *Education in Poland*, „The Year Book of Education” (1935), s. 914; *La réforme scolaire polonaise*, dz. cyt., s. 12-14.

<sup>150</sup> K. Sośnicki, *Podstawy wychowania państwowego*, Lwów-Warszawa 1933, s. 264-272.

<sup>151</sup> H. Pohoska, *Wychowanie obywatelsko-państwowe*, Warszawa 1931, s. 277.

<sup>152</sup> M. Drzewiecki, *Le théâtre populaire en Pologne*, w: *Congrès International de L'Enseignement Primaire et de L'Éducation Populaire organisé par le Syndicat National des Instritutrices et des Instituteurs de Frances et des Colonies, Paris, Palais de la Mutualité, 23-31 juillet 1937. Compte rendu*, Paris 1937, s. 322-323; H. Wójcik-Łagan, *Kult Józefa Piłsudskiego w szkolnej edukacji historycznej 1932-1939*, w: *W kręgu dorobku edukacyjnego II Rzeczypospolitej*, red. K. Jakubiak, T. Maliszewski, Kraków 2011, s. 57-75.

<sup>153</sup> Zob. A. Galiński, *Dzień 19 marca. Poradnik dla urządzających obchody i akademie ku*



postać była wkomponowana w program wychowawczy sanacji. Zarówno S. Czerwiński<sup>154</sup>, jak i J. Jędrzejewicz akcentowali jego rolę w procesie odzyskania niepodległości i tworzenia zrębów państwowości polskiej. Z tej racji wysuwano postulaty, by w przyszłych programach szkolnych znalazły się wskazania związane z budzeniem uczuć czci i miłości nie tylko do państwa polskiego, ale także do jego przedstawicieli i twórców jego wielkości. Przedstawiciele wychowania państwowego niewątpliwie do takich osób zaliczyli J. Piłsudskiego<sup>155</sup>.

Wszelkie uroczystości szkolne miały być organizowane z taktem i rozważą, nie w sposób przesadny i natarcywy, tak by miały charakter państwowotwórczy, a nie odstręczały uczniów i nastawiały negatywnie do nich samych, a przez to do instytucji samego państwa<sup>156</sup>. Traktowano je jako element realizacji ideologii wychowania państwowego opartego na symbolizmie i rytualizmie. Miały przyczynić się do rozwijania czynników emocjonalnych, do których w głównej mierze odwoływało się wychowanie państwowe<sup>157</sup>.

Kolejnym środkiem wychowania państwowego było poznanie intelektualne, które stawiało sobie za cel teoretyczne rozważanie spraw państwa. W pierwszym rządzie chodziło tutaj o takie rozłożenie elementów treściowych w programach szkolnych, by podejmowały one problematykę państwa w różnych kontekstach, specyficznych dla danego przedmiotu nauczania. Miały one kształtować myślenie uczniów w kategoriach dobra państwa i w odniesieniu do aktualnych potrzeb życia społecznego. W tym czasie pojawiały się publikacje wskazujące, w jaki sposób programy poszczególnych przedmiotów mogą włączyć się w proces wychowania państwowego uczniów, przygotowując ich do pełnienia ról życiowych w odrodzonym państwie polskim<sup>158</sup>.

---

*czci Marszałka Józefa Piłsudskiego*, Łódź 1934; S. Zewski, *W rocznicę śmierci Pierwszego Marszałka Polski Józefa Piłsudskiego. Materiały dla urządzania uroczystości w szkołach, stowarzyszeniach, świetlicach, itp.*, Włocławek 1936; A. Galiński, *Marszałek Józef Piłsudski. Próba charakterystyki. Materiały dla szkół i dla urządzających obchody ku czci Józefa Piłsudskiego*, Poznań 1939.

<sup>154</sup> Przemówienie Pana Ministra Wyznań Religijnych i Oświecenia Publicznego Dra Sł. Czerwińskiego na posiedzeniu Sejmu dnia 10 lutego 1931 r., „Oświata i Wychowanie” 3 (1931), z. 3, s. 190.

<sup>155</sup> Z. Osiński, *Janusz Jędrzejewicz piłsudczyk i reformator edukacji (1885-1951)*, Lublin 2007, 124-125.

<sup>156</sup> J. Ostrowski, *Obchody i uroczystości jako czynnik wychowania państwowego*, „Zrąb” (1934), t. 18, s. 57.

<sup>157</sup> H. Pohoska, *Spoleczno-państwowe zadanie wychowawczej nauki o Polsce współczesnej*, w: *II Kongres Pedagogiczny Związku Nauczycielstwa Polskiego w Wilnie od 4-8 lipca 1931 r.*, Warszawa 1932, s. 97-99.

<sup>158</sup> S. Seweryn, *Uwagi o wychowaniu obywatelsko-państwowem*, w: *Z zagadnień wychowawczych*, dz. cyt., s. 46.

Pośród wszystkich przedmiotów szkolnych język polski uważano za pierwszy i najważniejszy czynnik kształtowania i wychowania obywatelско-państwowego. Celem jego nauczania było budzenie miłości do języka ojczystego, poznanie go i nabycie sprawności w posługiwaniu się nim<sup>159</sup>. Kontakt z literaturą służył poznaniu kultury polskiej, wskazywał na wartości, przybliżał postawy patriotyczne, miał „wszczepić w duszę ideę wielkiej niepodległej Polski, ideę poszanowania władzy, ideę wielkiej karności, słowem krystalizowano typ obywatela, przystosowanego do potrzeb i obrony państwa”<sup>160</sup>. Elementy wychowania państwowego miała także posiadać nauka historii. Prezentując dzieje kraju, jego wydarzenia i zjawiska, miała uwrażliwiać ucznia na aktualne sprawy państwa i uczyć umiejętności interpretowania faktów historycznych i wyciągania z nich wniosków dla budowania potęgi i dobrobytu państwa. W tym samym duchu należało podejść do geografii. Elementy treściowe tego przedmiotu powinny prowadzić do ukochania przez ucznia własnego kraju i dumy z niego, poznania jego tradycji, bogactw naturalnych, kultury, zwłaszcza regionalnej, poczucia odpowiedzialności za swoje środowisko. Z kolei identyfikacja z nim miała stanowić pierwszy krok ku rozbudzeniu więzi o szerszym charakterze, a mianowicie patriotyzmu i postaw obywatelskich. Ów regionalizm akcentowano również przy nauce biologii. Uczeń miał poznać lokalne środowisko i utożsamiać się z nim, szanując je i widząc w nim element gospodarki krajowej, chroniąc je i przyczyniając się do jego rozwoju. Dla dobra wspólnego (państwowego) uczeń miał także wykorzystać w sposób praktyczny wielkości fizyczne i chemiczne, zdobywając na zajęciach z tych przedmiotów nie tylko wiedzę, ale także umiejętności współpracy zespołowej (np. w laboratorium), co było ważne w kontekście państwa rozumianego jako wspólnoty. W podobnym duchu należało podejść do zajęć z matematyki, to znaczy zastosować podstawy matematyki w życiu codziennym. Instruowano nauczycieli, by przykłady ćwiczeń nie były abstrakcyjne, ale wzięte ze środowiska szkoły, rodziny, życia kulturalnego i gospodarczego Polski. Nawet nauka języków obcych miała być odczytywana w perspektywie wychowania obywatelskiego, ponieważ miała uświadamiać odrębność i wartość własnego narodu oraz podnosić poziom kultury osobistej, kształcąc twórczego obywatela. Poza tym takie lekcje jak rysunki, zajęcia praktyczne (roboty ręczne), śpiew czy ćwicze-

<sup>159</sup> *Wychowanie obywatelско-państwowe*, „Oświata i Wychowanie” 43 (1934), nr 4, s. 98-102.

<sup>160</sup> *W atmosferze realizacji wychowania państwowego w szkole powszechnej*, „Pokłosie Szkolne” 6 (1932), z. 1, s. 25.

nia cielesne miały być wkomponowane w wychowanie państwowe poprzez zapoznanie ucznia ze sztuką polską i kulturą ludową regionu, wdrożenie do pracy fizycznej, naukę pieśni patriotycznych czy rozwój sprawności fizycznej, a co za tym idzie przygotowanie obywatela do obrony państwa<sup>161</sup>. Nie wyłączano z tego kręgu religii, uważając wychowanie religijno-moralne za istotny czynnik wychowania państwowego. Lekcja religii miała bowiem formować człowieka moralnego i religijnego, oddanego służbie Bogu i ojczyźnie<sup>162</sup>.

W powiązaniu z przedmiotami nauczania można lokować również wycieczki szkolne, które traktowano jako część składową wychowania państwowego. Posiadały one element poznawczy i zazwyczaj dzielono je na krajoznawcze i społeczne. Te pierwsze były związane z poznawaniem kraju, jego przyrody, historii, sztuki, tradycji czy gospodarki. Miały mieć walor poznawczy, ale także emocjonalny, rozszerzając wiedzę uczniów na temat państwa polskiego i wzmacniając poczucie dumy narodowej. Natomiast te o charakterze społecznym były związane z eskapadą do najbliższych ośrodków przemysłowych, różnego typu warsztatów pracy, gospodarstw wiejskich, do instytucji państwowych i samorządowych, miejsc pamięci i kultu. Miały stanowić materiał poglądowy i praktyczny do pogłębiania wiedzy o lokalnej społeczności. W ten sposób uczniowie mieli zapoznawać się z warunkami produkcji, specyfiką wykonywanej pracy, ze sposobem organizacji i funkcjonowania administracji państwowej oraz dorobkiem kulturalnym regionu i jego przeszłością. Podobnie jak wycieczki krajoznawcze (ogólnopolskie), tak i te społeczne (regionalne) miały być środkami budzenia miłości do ojczyzny, a zarazem czynnikiem wychowania państwowego<sup>163</sup>.

<sup>161</sup> Zob. S. Seweryn, *Nauczanie literatury polskiej w szkołach średnich a wychowanie obywatelsko-państwowe*, w: *Z zagadnień wychowawczych*, dz. cyt., s. 65-104; tamże, J. Lechicka, *Wychowanie państwowe przy nauczaniu historii*, s. 105-129; H. Mrozowska, *Wychowanie obywatelskie a nauczanie historii*, „Zręb” 1 (1930), t. 3, s. 321-333; tamże, S. Arnold, *Teoretyczne podstawy nauki o Polsce współczesnej*, s. 324-347; tamże, T. Wałek-Czernecki, *Kultura klasyczna a wychowanie państwowe*, s. 348-359; tamże, S. Baziński, *Nauczanie języków obcych jako dyscyplina wychowawcza*, s. 360-369; tamże, A. Patkowski, *Poznanie własnej ziemi jako podstawa wychowania obywatelskiego*, s. 370-377; K. Sośnicki, *Stanowisko geografii w systemach nauczania i wychowania*, Lwów 1931; *Wychowanie obywatelsko-państwowe*, „Oświata i Wychowanie” 43 (1934), nr 4, s. 98-102; *Wychowanie obywatelsko-państwowe*, „Oświata i Wychowanie” 43 (1934), nr 5, s. 129-133; J. Sadowska, *Wychowanie państwowe i jego odbicie w programach szkolnych doby sanacji*, „Ars Historica” (2004), t. 16, s. 86-90.

<sup>162</sup> K. Jędrzejowski, *Wychowanie religijno-moralne jako podstawa wychowania państwowego*, „Szkoła” 63 (1932), z. 8, s. 225-236.

<sup>163</sup> W. Gałęcki, *Wychowanie państwowe*, dz. cyt., s. 634; A. Litwin, *Organizacja wycieczek na podstawie nowych programów szkoły powszechnej*. [cz.] I. Znaczenie wycieczek

Intensywne prace nad przygotowaniem podstaw teoretycznych wychowania państwowego trwały w latach 1929-1932. Dotyczyło to zwłaszcza grupy pedagogów i działaczy skupionych wokół czasopisma *Zrąb*, którą kierował J. Jędrzejewicz. Jak sam stwierdził, z tego środowiska, z tej „ideologii wynikną programy szkolne, które są w chwili obecnej ustalane, a które mają wypełnić żywą treścią ramy ustrojowe naszego szkolnictwa”<sup>164</sup>. Oznacza to, że członkowie *Zrębu* nie tylko wypracowali koncepcję wychowania państwowego, ale że miała ona realny wpływ na kształt powstających programów nauczania<sup>165</sup>. Właśnie za pomocą nowych programów, a nie na drodze administracyjnych przepisów rządu, miała być wdrożona ideologia wychowawcza sanacji w szkołach na wszystkich szczeblach edukacyjnych<sup>166</sup>. Dokonało się to wraz z wejściem w życie założeń reformy oświaty, która miała inspirować do tworzenia szkoły na usługach państwa-wspólnoty<sup>167</sup>. Ta idea wychowania państwowego była tak istotnym elementem zmian w edukacji, że znalazła się w preambule do *Ustawy o ustroju szkolnictwa*, a następnie we wstępach do niemal wszystkich programów szkolnych. W ten sposób nadała im oryginalny charakter, wskazując, iż celem szkoły powinno być wychowanie i kształcenie uczniów na świadomych swych obowiązków i twórczych obywateli państwa. Ten nadrzędny cel, będący centralnym punktem strategii wychowawczej szkoły, miał być osiągnięty przez wszechstronne rozwijanie ich osobowości w aspekcie religijnym, moralnym, umysłowym i fizycznym. W praktyce oznaczało to podporządkowanie hasłu wychowania państwowego całej reformy szkolnej, nade wszystko programowej<sup>168</sup>.

---

w wychowaniu i nauczaniu, rodzaje i organizacja wycieczek szkolnych, wycieczki w klasach łączonych, Warszawa 1934, s. 6; tenże, *Organizacja szkolnych wycieczek na podstawie nowych programów szkoły powszechnej. [cz.] II. Wycieczki w nauczaniu różnych przedmiotów*, Warszawa 1934, s. 35.

<sup>164</sup> Przemówienie p. Ministra W. R. i O. P. Janusza Jędrzejewicza, „Zrąb” 3 (1932), t. 12, s. 66.

<sup>165</sup> Zob. S. Drzewiecki, *Wychowanie obywatelsko-państwowe w nowych programach*, Warszawa [1934].

<sup>166</sup> B. Kielski, *Les idées directrices de la nouvelle loi sur le régime de l'enseignement public en Pologne*, „L'Université nouvelle” (1933), nr 59-60, s. 9.

<sup>167</sup> *La réforme scolaire polonaise*, dz. cyt., s. 12.

<sup>168</sup> F. Kulański, *Ideal wychowawczy w ustawie o ustroju szkolnictwa z dnia 11 marca 1932 r.* „Przyjaciel Szkoły” 12 (1933), nr 3, s. 53; Z. Roth, *Naukowa organizacja pracy w szkole średniej*, Lwów 1936, s. 14; J. Sadowska, *Sanacyjna doktryna wychowania państwowego w programach szkolnych lat trzydziestych*, w: *Polska w Europie i świecie w XX stuleciu*, red. H. Parafianowicz, Białystok 2001, s. 153.

#### 4. Nowe programy nauczania

Prace nad przygotowaniem programów nauczania dla szkół ogólnokształcących zainicjowano niemal równocześnie z pracami nad ustawą o ustroju szkolnictwa, przy czym w początkowej fazie miały one charakter studiów i badań związanych z planowaną reformą oświaty, tworząc jedynie zręby nowych programów. Działania na szeroką skalę rozpoczęły się dopiero w marcu 1932 r., po przyjęciu ustawy przez Sejm. Przy tworzeniu programów należało uwzględnić dwie zasadnicze przesłanki, a mianowicie: zmienioną strukturę organizacyjną szkół oraz treści ideowe ujęte w ustawie. Ta ostatnia stanowiła spore wyzwanie, bowiem do potrzeb i możliwości uczniów trzeba było dostosować zagadnienia wychowawcze, społeczne, polityczne i gospodarcze, biorąc przy tym pod uwagę ich rozwój psychofizyczny i praktyczne zastosowanie zdobytej wiedzy<sup>169</sup>. Z tej racji specjalna Komisja Programowa, działająca w strukturach Ministerstwa WRiOP<sup>170</sup>, miała opracować wskazówki dla autorów programów, tak by przy ich tworzeniu uwzględniono powyższe założenia. Na jej czele stał Juliusz Balicki, który powołał zespół fachowców, wyłonionych zarówno spośród naukowców, jak i praktyków. Owocem ich pracy było sporządzenie jednolitego dokumentu urzędowego. W ten sposób opracowano *Wytyczne dla autorów programów szkół ogólnokształcących. Szkoła powszechna. Gimnazjum*<sup>171</sup>, które wydano drukiem (na prawach rękopisu) w czerwcu 1932 r.<sup>172</sup>. Stanowiły one podstawę dla prac autorów programów poszczególnych przedmiotów. Składały się z dwóch części: wskazówki psychologiczne i wychowawcze oraz wytyczne programowe. Wskazywały cele i drogi postępowania, dawały ogólną orientację w zakresie wszystkich przedmiotów, umożliwiając ich korelację oraz podawały konkretne dane dotyczące merytorycznej i metodycznej zawartości nowych programów.

Wytyczne stanowiły materiał bazowy dla przyszłych programów. Opracowując je, autorzy mieli za zadanie: określić cele nauczania dla każdego przedmiotu (naukowy i wychowawczy); ustalić zakres i stopień ich realizacji w poszczególnych klasach (oddziałach); opracować dla nich szczegółowo materiał

<sup>169</sup> J. Balicki, *Prace Ministerstwa nad programami szkół ogólnokształcących w związku z realizacją ustawy o ustroju szkolnictwa*, „Oświata i Wychowanie” 6 (1934), z. 8-10, s. 454.

<sup>170</sup> *Annuaire International de L'Éducation et de L'Enseignement*, Genève 1933, s. 251.

<sup>171</sup> *Wytyczne dla autorów programów szkół ogólnokształcących. Szkoła powszechna. Gimnazjum*, Warszawa 1932.

<sup>172</sup> J. Balicki, *Prace Ministerstwa nad programami...*, dz. cyt., s. 455.



naukowy wraz z wykazem godzin przewidzianych na realizację tych treści w ciągu całego roku szkolnego; podać propozycję dwóch szczegółowych opracowań programu dla wybranego bloku tematycznego w wariacie dla szkół powszechnych wiejskich i miejskich (w przypadku gimnazjum dla szkoły w mniejszym i większym środowisku); przedstawić minimum niezbędnych wiadomości i sprawności, jakie muszą być osiągnięte przez wszystkich uczniów; podać dane na temat metod nauczania i pomocy naukowych, korelacji z innymi przedmiotami oraz wytycznych dla autorów podręczników<sup>173</sup>. Programy autorskie musiały być dostarczone do ministerstwa do 15 października 1932 r. Do końca roku kalendarzowego przeprowadzono ponad pięćset posiedzeń, ustalając ostateczną wersję poszczególnych programów szkolnych, które w lutym 1933 r. trafiły do wybitnych przedstawicieli środowisk akademickich i szkolnych oraz organizacji nauczycielskich. Przez dwa kolejne miesiące miały być jeszcze nanoszone ewentualne korekty<sup>174</sup>. Projekty programów dla wszystkich przedmiotów szkolnych wchodzących w zakres nauczania w szkole powszechnej III stopnia<sup>175</sup> i gimnazjum ogólnokształcącym<sup>176</sup>, w tym rów-

<sup>173</sup> *Wytyczne dla autorów programów szkół ogólnokształcących...*, dz. cyt., s. 3.

<sup>174</sup> S. B[elżecki], *Przy warsztacie nowych programów szkolnych*, „Życie Szkolne” 10 (1932), nr 12, s. 468; *W sprawie programów szkolnych*, „Przegląd Pedagogiczny” 51 (1932), nr 29, s. 579; *Nowe programy*, „Przegląd Pedagogiczny” 52 (1933), nr 23-24, s. 229-231; B. Nawroczyński, *Projekty nowych programów*, „Przegląd Pedagogiczny” 52 (1933), nr 29-30, s. 281-284; H. Życzyński, *Uwagi do programu nauki w gimnazjach państwowych*, „Przegląd Pedagogiczny” 52 (1933), nr 27-28, s. 264-266.

<sup>175</sup> *Program nauki w publicznych szkołach powszechnych trzeciego stopnia. Język polski (Projekt)*, Lwów 1933; *Program nauki w publicznych szkołach powszechnych trzeciego stopnia. Geografia (Projekt)*, Lwów 1933; *Program nauki w publicznych szkołach powszechnych trzeciego stopnia. Śpiew (Projekt)*, Lwów 1933; *Program nauki w publicznych szkołach powszechnych trzeciego stopnia. Historia (Projekt)*, Lwów 1933; *Program nauki w publicznych szkołach powszechnych trzeciego stopnia. Rysunek (Projekt)*, Lwów 1933; *Program nauki w publicznych szkołach powszechnych trzeciego stopnia. Nauka o przyrodzie (Projekt)*, Lwów 1933; *Program nauki w publicznych szkołach powszechnych trzeciego stopnia. Arytmetyka z geometrią (Projekt)*, Lwów 1933; *Program nauki w publicznych szkołach powszechnych trzeciego stopnia. Ćwiczenia cielesne (Projekt)*, Lwów 1933; *Program nauki w publicznych szkołach powszechnych trzeciego stopnia. Zajęcia praktyczne (Projekt)*, Lwów 1933.

<sup>176</sup> *Program nauki w gimnazjach państwowych. Matematyka (Projekt)*, Lwów 1933; *Program nauki w gimnazjach państwowych. Biologia (Projekt)*, Lwów 1933; *Program nauki w gimnazjach państwowych. Muzyka. Przedmiot nadobowiązkowy (Projekt)*, Lwów 1933; *Program nauki w gimnazjach państwowych. Geografia (Projekt)*, Lwów 1933; *Program nauki w gimnazjach państwowych. Fizyka i chemia (Projekt)*, Lwów 1933; *Program nauki w gimnazjach państwowych. Ćwiczenia cielesne (Projekt)*, Lwów 1933; *Program nauki w gimnazjach państwowych. Historia (Projekt)*, Lwów 1933; *Program nauki w gimnazjach państwowych. Język łaciński (Projekt)*, Lwów 1933; *Program nauki w gimnazjach pań-*

niez religii<sup>177</sup>, ukazały się w czerwcu i zostały przesłane do szkół, kuratoriów, stowarzyszeń nauczycielskich, uczelni pedagogicznych wraz z ankietami. Materiał, jaki w ten sposób zebrano, posłużył do ostatecznej redakcji programów, które ogłoszono drukiem w sierpniu 1934 r.<sup>178</sup>. Ministerstwo zatwierdziło programy jako tymczasowe<sup>179</sup>, co oznacza, że nie zamykało to dalszych prac nad ich ostatecznym kształtem. Planowano bowiem konfrontację opracowanych programów z praktyką szkolną<sup>180</sup>. Sądzono, iż będzie to najlepsza droga ich udoskonalenia. Miało to nastąpić nie wcześniej niż w momencie, gdy pierwsi absolwenci opuszczą nowy typ liceum, to znaczy gdy pierwszy rocznik ukończy pełną edukację ogólnokształcącą według nowego systemu, a zatem w roku 1939<sup>181</sup>. Niestety te plany zniweczył wybuch wojny.

Równolegle trwały prace nad opracowaniem wytycznych dla pozostałych typów szkół. Najpierw przygotowano wytyczne dla szkół powszechnych I i II stopnia<sup>182</sup>. Ukazały się na wiosnę 1934 r. Zawierały one oprócz wskazań merytorycznych i metodycznych także informacje o charakterze organizacyjnym i technicznym dotyczącym sposobu prowadzenia zajęć w klasach łączonych. Ponadto określały zasady harmonizowania treści programu szkół I i II stopnia ze szkołami III stopnia, by umożliwić uczniom przechodzenie do szkoły wyżej zorganizowanej, a przy tym otworzyć perspektywę dalszego kontynuowania nauki. Ustalały też wymiar godzin poszczególnych przedmiotów, dostosowując je do trudnych warunków budżetowych państwa, zapewniając jednak, zdaniem ministerstwa, minimum niezbędne do wypełnienia przypisanej tym szkołom roli edukacyjnej, kulturalnej i społecznej<sup>183</sup>. Dalsza droga dochodzenia do wydania programów była analo-

---

*stwowych. Język polski (Projekt)*, Lwów 1933; *Program nauki w gimnazjach państwowych. Języki obce nowożytne (Projekt)*, Lwów 1933; *Program nauki w gimnazjach państwowych. Rysunek. Przedmiot nadobowiązkowy (Projekt)*, Lwów 1933; *Program nauki w gimnazjach państwowych. Zajęcia praktyczne (Projekt)*, Lwów 1933.

<sup>177</sup> *Program nauki w publicznych szkołach powszechnych trzeciego stopnia. Religia rzymsko-katolicka (Projekt)*, Lwów 1933.

<sup>178</sup> A. Urbański, *Ku realizacji nowych programów nauki*, „Przyjaciel Szkoły” 13 (1934), nr 8, s. 313-316.

<sup>179</sup> *Program nauki w publicznych szkołach powszechnych trzeciego stopnia z polskim językiem nauczania (Tymczasowy)*, Lwów 1934; *Program nauki w gimnazjach państwowych z polskim językiem nauczania (Tymczasowy)*, Lwów 1934.

<sup>180</sup> T. Bornholtz, *W sprawie programów i podręczników*, „Przegląd Pedagogiczny” 55 (1936), nr 2, s. 20.

<sup>181</sup> J. Balicki, *Prace Ministerstwa nad programami...*, dz. cyt., s. 455 - 456.

<sup>182</sup> *Wytyczne dla autorów programów szkół ogólnokształcących. Szkoły powszechne I i II stopnia. Szkoły powszechne III stopnia o 5 i 6 nauczycielach*, Lwów 1934.

<sup>183</sup> J. Balicki, *Prace Ministerstwa nad programami...*, dz. cyt., s. 462-263.



giczna do wcześniejszych procedur i prowadziła do opublikowania najpierw projektów<sup>184</sup>, a później dopiero docelowych programów<sup>185</sup>.

Po opracowaniu wytycznych dla szkół powszechnych i gimnazjum przystąpiono do prac nad wytycznymi dla autorów programów liceum ogólnokształcącego, które ukazały się dopiero w 1936 r.<sup>186</sup>. W swojej strukturze były zbliżone do tych wydanych wcześniej, nie posiadały jedynie części psychologiczno-wychowawczej, zawierały więc wiadomości o materiale i wynikach nauczania oraz zwięzłe uwagi do poszczególnych przedmiotów w każdej klasie i uwagi do całości programu danego przedmiotu. Poza tym informacje o konieczności uwzględnienia wydziałów (humanistyczny, klasyczny, matematyczno-fizyczny, przyrodniczy) i podziału przedmiotów na przedmioty: podstawy dydaktycznej, uzupełniające, wspólne i nadobowiązkowe<sup>187</sup>. Rok po wydaniu wytycznych ukazały się projekty<sup>188</sup> oraz ich uzu-

<sup>184</sup> *Program nauki w publicznych szkołach powszechnych pierwszego stopnia (Projekt)*, Warszawa-Lwów 1935; *Program nauki w publicznych szkołach powszechnych drugiego stopnia z polskim językiem nauczania. Historia (Projekt)*, Warszawa-Lwów 1935; *Program nauki w publicznych szkołach powszechnych drugiego stopnia z polskim językiem nauczania. Śpiew (Projekt)*, Warszawa-Lwów 1935; *Program nauki w publicznych szkołach powszechnych drugiego stopnia z polskim językiem nauczania. Zajęcia praktyczne (Projekt)*, Warszawa-Lwów 1935; *Program nauki w publicznych szkołach powszechnych drugiego stopnia z polskim językiem nauczania. Rysunek (Projekt)*, Warszawa-Lwów 1935; *Program nauki w publicznych szkołach powszechnych drugiego stopnia z polskim językiem nauczania. Geografia (Projekt)*, Warszawa-Lwów 1935; *Program nauki w publicznych szkołach powszechnych drugiego stopnia z polskim językiem nauczania. Arytmetyka z geometrią (Projekt)*, Warszawa-Lwów 1935; *Program nauki w publicznych szkołach powszechnych drugiego stopnia z polskim językiem nauczania. Ćwiczenia cielesne (Projekt)*, Warszawa-Lwów 1935; *Program nauki w publicznych szkołach powszechnych drugiego stopnia z polskim językiem nauczania. Język polski (Projekt)*, Warszawa-Lwów 1935.

<sup>185</sup> *Program nauki w publicznych szkołach powszechnych pierwszego stopnia z polskim językiem nauczania*, Lwów 1936; *Program nauki w publicznych szkołach powszechnych drugiego stopnia z polskim językiem nauczania*, Lwów 1936.

<sup>186</sup> *Wytyczne dla autorów programów szkół ogólnokształcących. Liceum*, Warszawa 1936.

<sup>187</sup> Tamże, s. 1-5.

<sup>188</sup> *Program nauki w liceum ogólnokształcącym. Język grecki. Wydział klasyczny (Projekt)*, Lwów 1937; *Program nauki w liceum ogólnokształcącym. Język angielski. Wydział humanistyczny (Projekt)*, Lwów 1937; *Program nauki w liceum ogólnokształcącym. Język angielski. Wydział klasyczny (Projekt)*, Lwów 1937; *Program nauki w liceum ogólnokształcącym. Język francuski. Wydział klasyczny (Projekt)*, Lwów 1937; *Program nauki w liceum ogólnokształcącym. Język francuski. Wydział humanistyczny (Projekt)*, Lwów 1937; *Program nauki w liceum ogólnokształcącym. Matematyka. Wydział przyrodniczy (Projekt)*, Lwów 1937; *Program nauki w liceum ogólnokształcącym. Biologia. Wydział przyrodniczy (Projekt)*, Lwów 1937; *Program nauki w liceum ogólnokształcącym. Chemia. Wydział przyrodniczy (Projekt)*, Lwów 1937; *Program nauki w liceum ogólnokształcącym. Język angielski. Wydział przyrodniczy (Projekt)*, Lwów 1937; *Program nauki w liceum ogólnokształcącym. Język niemiecki. Wydział przyrod-*

pełnienie w formie uwag wstępnych<sup>189</sup>, a następnie dopiero programy tymczasowe<sup>190</sup>. Powstanie każdej z tych publikacji poprzedziły szerokie

---

*niczy (Projekt), Lwów 1937; Program nauki w liceum ogólnokształcącym. Język niemiecki. Wydział klasyczny (Projekt), Lwów 1937; Program nauki w liceum ogólnokształcącym. Język niemiecki. Wydział humanistyczny (Projekt), Lwów 1937; Program nauki w liceum ogólnokształcącym. Język polski. Wydział klasyczny (Projekt), Lwów 1937; Program nauki w liceum ogólnokształcącym. Język łaciński. Wydział klasyczny (Projekt), Lwów 1937; Program nauki w liceum ogólnokształcącym. Historia. Wydział klasyczny (Projekt), Lwów 1937; Program nauki w liceum ogólnokształcącym. Rysunek. Wydział humanistyczny i klasyczny. Przedmiot nadobowiązkowy (Projekt), Lwów 1937; Program nauki w liceum ogólnokształcącym. Fizyka z chemią i astronomią. Wydział humanistyczny (Projekt), Lwów 1937; Program nauki w liceum ogólnokształcącym. Fizyka z astronomią. Wydział klasyczny (Projekt), Lwów 1937; Program nauki w liceum ogólnokształcącym. Fizyka z astronomią. Wydział przyrodniczy (Projekt), Lwów 1937; Program nauki w liceum ogólnokształcącym. Język niemiecki. Wydział matematyczno-fizyczny (Projekt), Lwów 1937; Program nauki w liceum ogólnokształcącym. Język polski. Wydział matematyczno-fizyczny (Projekt), Lwów 1937; Program nauki w liceum ogólnokształcącym. Biologia. Wydział humanistyczny, matematyczno-fizyczny i klasyczny (Projekt), Lwów 1937; Program nauki w liceum ogólnokształcącym. Matematyka. Wydział humanistyczny i klasyczny (Projekt), Lwów 1937; Program nauki w liceum ogólnokształcącym. Zagadnienia życia współczesnego. Wydział humanistyczny, klasyczny, matematyczno-fizyczny i przyrodniczy (Projekt), Lwów 1937; Program nauki w liceum ogólnokształcącym. Filozofia. Wydział humanistyczny, klasyczny, matematyczno-fizyczny i przyrodniczy (Projekt), Lwów 1937; Program nauki w liceum ogólnokształcącym. Przysposobienie wojskowe. Wydział humanistyczny, klasyczny, matematyczno-fizyczny i przyrodniczy (Projekt), Lwów 1937; Program nauki w liceum ogólnokształcącym. Śpiew i muzyka. Wydział humanistyczny, klasyczny, matematyczno-fizyczny i przyrodniczy. Przedmiot nadobowiązkowy (Projekt), Lwów 1937.*

<sup>189</sup> Uwagi wstępne do projektów programów nauki w liceum ogólnokształcącym, Lwów 1937.

<sup>190</sup> *Program nauki (tymczasowy) w państwowym liceum ogólnokształcącym z polskim językiem nauczania. Rysunek, Lwów 1937; Program nauki (tymczasowy) w państwowym liceum ogólnokształcącym z polskim językiem nauczania. Historia, Lwów 1937; Program nauki (tymczasowy) w państwowym liceum ogólnokształcącym z polskim językiem nauczania. Język polski, Lwów 1937; Program nauki (tymczasowy) w państwowym liceum ogólnokształcącym z polskim językiem nauczania. Matematyka, Lwów 1937; Program nauki (tymczasowy) w państwowym liceum ogólnokształcącym z polskim językiem nauczania. Propedeutyka filozofii, Lwów 1937; Program nauki (tymczasowy) w państwowym liceum ogólnokształcącym z polskim językiem nauczania. Język francuski, Lwów 1937; Program nauki (tymczasowy) w państwowym liceum ogólnokształcącym z polskim językiem nauczania. Ćwiczenia cielesne, Lwów 1937; Program nauki (tymczasowy) w państwowym liceum ogólnokształcącym z polskim językiem nauczania. Przysposobienie wojskowe, Lwów 1937; Program nauki (tymczasowy) w państwowym liceum ogólnokształcącym z polskim językiem nauczania. Zagadnienia życia publicznego, Lwów 1937; Program nauki (tymczasowy) w państwowym liceum ogólnokształcącym z polskim językiem nauczania. Geografia i geologia, Lwów 1937; Program nauki (tymczasowy) w państwowym liceum ogólnokształcącym z polskim językiem nauczania. Zajęcia praktyczne, Lwów 1937; Program nauki (tymczasowy) w państwowym liceum ogólnokształcącym z polskim językiem nauczania. Biologia, Lwów*

konsultacje resortu oświaty ze środowiskiem nauczycielskim i akademickim<sup>191</sup>.

Minister J. Jędrzejewicz zakładał, iż w tym samym czasie będą opracowywane wskazania i programy dla liceum pedagogicznego i pozostałych zakładów kształcenia nauczycieli<sup>192</sup>. Przed wybuchem wojny udało się wydać drukiem tymczasowy program dla liceum pedagogicznego<sup>193</sup> i seminarium dla wychowawczyń przedszkoli<sup>194</sup>.

Wielką wagę przywiązywano do zreformowanej szkoły zawodowej. Prace nad opracowaniem programów dla różnych jej stopni i rodzajów rozpoczęto w roku szkolnym 1932/33<sup>195</sup>. Pierwsze wskazówki dla autorów programów ukazały się w połowie 1934 r.<sup>196</sup>. W zasadzie składały się one

---

1937; *Program nauki (tymczasowy) w państwowym liceum ogólnokształcącym z polskim językiem nauczania. Śpiew i muzyka*, Lwów 1937; *Program nauki (tymczasowy) w państwowym liceum ogólnokształcącym z polskim językiem nauczania. Język niemiecki*, Lwów 1937; *Program nauki (tymczasowy) w państwowym liceum ogólnokształcącym z polskim językiem nauczania. Język angielski*, Lwów 1937; *Program nauki (tymczasowy) w państwowym liceum ogólnokształcącym z polskim językiem nauczania. Uwagi wstępne. Plany godzin*, Lwów 1937; *Program nauki (tymczasowy) w państwowym liceum ogólnokształcącym z polskim językiem nauczania. Język łaciński, język grecki*, Lwów 1937; *Program nauki (tymczasowy) w państwowym liceum ogólnokształcącym z polskim językiem nauczania. Fizyka, chemia, astronomia*, Lwów 1937.

<sup>191</sup> B. Suchodolski, *Program liceum ogólnokształcącego*, „Oświata i Wychowanie” 9 (1937), z. 5, s. 443-446; tenże, *Wyniki dyskusji nad projektami programu liceum ogólnokształcącego*, „Oświata i Wychowanie” 9 (1937), z. 5, s. 447-451; A. Hodobod, *Trudności w realizacji programu naukowego gimnazjów i liceów ogólnokształcących*, „Muzeum” 52 (1937), z. 4, s. 219; A. Cz[ekalski], *Programy poszczególnych przedmiotów*, „Przegląd Pedagogiczny” 56 (1937), nr 9-10, s. 131-136; *Projekt programu liceum ogólnokształcącego*, „Przegląd Pedagogiczny” 56 (1937), nr 5, s. 66-68; *Liceum ogólnokształcące. Stanowisko T.N.S.W. wobec pierwszych zarysów programu*, „Przegląd Pedagogiczny” 54 (1935), nr 16, s. 243-247; *Wobec nowych projektów programowych*, „Przegląd Pedagogiczny” 56 (1937), nr 9-10, s. 126-127.

<sup>192</sup> *Przemówienie P. Ministra W. R. i O. P. Janusza Jędrzejewicza na pierwszym posiedzeniu Państwowej Rady Oświecenia Publicznego...*, dz. cyt., s. 896; J. Balicki, *Prace Ministerstwa nad programami...*, dz. cyt., s. 465.

<sup>193</sup> *Program nauki (tymczasowy) w państwowym liceum pedagogicznym z polskim językiem nauczania*, Lwów 1938.

<sup>194</sup> *Program nauki (tymczasowy) w państwowym seminarium dla wychowawczyń przedszkoli z polskim językiem nauczania*, Lwów 1939.

<sup>195</sup> *Przemówienie P. Ministra W. R. i O. P. Janusza Jędrzejewicza na pierwszym posiedzeniu Państwowej Rady Oświecenia Publicznego...*, dz. cyt., s. 897.

<sup>196</sup> *Wtyczne dla autorów programów gimnazjów kupieckich, cz. I*, Lwów 1934. *Wtyczne dla autorów programów gimnazjów mechanicznych*, Lwów 1934; *Wtyczne dla autorów programów gimnazjów stolarskich*, Lwów 1934; *Wtyczne dla autorów programów gimnazjów krawieckich (żeńskich) i gimnazjów bielizniarskich*, Lwów 1934;

z dwóch części: ogólnej i szczegółowej<sup>197</sup>. Pierwsza dotyczyła zasad organizacji danego typu szkoły zawodowej, kwalifikacji nauczycieli, ogólnych wskazań programowych, planu godzin i charakterystyki psychologicznej młodzieży. Z kolei ta druga była poświęcona poszczególnym przedmiotom i treściom programowym. Procedura publikowania programów dla szkół zawodowych była na ogół taka sama jak przy pozostałych szkołach. Po opracowaniu projektów<sup>198</sup> i ich korekcie wydawano drukiem programy tymczasowe<sup>199</sup>. Pewną nowością było jedynie publikowanie uwag meto-

<sup>197</sup> *Wtyczne dla autorów programów szkół krawiecko-bielizniarskich*, Warszawa 1935, s. 3; *Wtyczne dla autorów programów szkół przysposobienia rolniczego*, Warszawa 1935, s. 3; *Wtyczne dla autorów programów szkół stolarskich*, Warszawa 1935, s. 3; *Wtyczne dla autorów programów szkół przysposobienia kupieckiego opartych na szkole powszechnej*, Warszawa 1935, s. 3; *Wtyczne dla autorów programów dwuletnich i trzyletnich liceów handlowych*, Warszawa 1936, s. 1-13; W. Miśkiewicz, *Wtyczne programowe dla szkół przysposobienia gospodyń wiejskich*, „Oświata i Wychowanie” 8 (1936), z. 1, s. 45-50; A. B., *Wtyczne programowe dla gimnazjów elektrycznych*, „Oświata i Wychowanie” 7 (1935), z. 1, s. 22-29.

<sup>198</sup> *Program nauki w gimnazjach mechanicznych (Projekt)*, Warszawa 1935; *Program nauki w szkołach mechanicznych (Projekt)*, Warszawa-Lwów 1936; *Program nauki w szkołach przysposobienia gospodyń wiejskich (Projekt)*, Warszawa 1937; *Program nauki w szkołach rybackich (Projekt)*, Warszawa 1938; *Program nauki w szkołach krawiecko-bielizniarskich (Projekt)*, Warszawa-Lwów 1936; *Program nauki w szkołach przysposobienia krawiecko-bielizniarskiego (Projekt)*, Warszawa-Lwów 1936; *Program nauki w gimnazjach krawieckich (żeńskich) i gimnazjach bielizniarskich (Projekt)*, Warszawa 1935; *Program nauki w państwowym gimnazjum dziewiarskim (Projekt)*, Warszawa 1936; *Program nauki w szkołach przysposobienia rolniczego (Projekt)*, Warszawa-Lwów 1936; *Program nauki w gimnazjach elektrycznych (Projekt)*, Warszawa-Lwów 1935; *Program nauki w gimnazjach stolarskich (Projekt)*, Lwów 1938; *Program nauki w szkołach przysposobienia kupieckiego pierwszego stopnia (Projekt)*, Warszawa-Lwów 1936; *Program nauki w szkołach przysposobienia kupieckiego drugiego stopnia (Projekt)*, Warszawa-Lwów 1936; *Program nauki w gimnazjach kupieckich (Projekt)*, Warszawa 1935; *Program nauki w szkołach przysposobienia administracyjno-handlowego (Projekt)*, Warszawa-Lwów 1936; *Program nauki w szkołach przysposobienia w gospodarstwie rodzinnym pierwszego stopnia (Projekt)*, Warszawa-Lwów 1936; *Program nauki w szkołach przysposobienia w gospodarstwie rodzinnym drugiego stopnia (Projekt)*, Warszawa-Lwów 1936; *Program nauki w państwowym gimnazjum przedzalniczym (Projekt)*, Warszawa 1936; *Program nauki w państwowym gimnazjum tkackim (Projekt)*, Warszawa 1936; *Program nauki w szkołach stolarskich (Projekt)*, Warszawa-Lwów 1936; *Program nauki w szkołach przysposobienia rolniczego (Projekt)*, Warszawa-Lwów 1936; *Program nauki w szkołach przysposobienia w gospodarstwie rodzinnym (Projekt)*, Warszawa-Lwów 1936; *Program nauki w państwowym gimnazjum farbiarsko-wykończalniczym (Projekt)*, Warszawa 1936; *Program nauki w szkołach ślusarskich (Projekt)*, Warszawa-Lwów 1936; *Program nauki w liceach rolniczych (Projekt)*, Warszawa 1936; *Program nauki w liceach pielęgniarstwie (Projekt)*, Warszawa 1938.

<sup>199</sup> *Program nauki w trzyletnich gimnazjach mechanicznych (Tymczasowy)*, Lwów 1938; *Program nauki w państwowym gimnazjum farbiarsko-wykończalniczym (Tymczasowy)*,



Lwów 1936; *Program nauki w szkole mistrzyń krawieckich (Tymczasowy)*, Lwów 1938; *Program nauki w trzyletnich gimnazjach krawiecko-bielżniarskich (Tymczasowy)*, Lwów 1938; *Program w szkołach dokształcających zawodowych krawieckich, bielżniarskich i krawiecko-bielżniarskich (Tymczasowy)*, Lwów 1937; *Program nauki w gimnazjach krawiecko-hafciarskich (Tymczasowy)*, Lwów 1938; *Program nauki na dwuletnich kursach galanterii skóranej (Tymczasowy)*, Lwów 1938; *Program nauki w szkołach przysposobienia dziewiarskiego (Tymczasowy)*, Warszawa-Lwów 1938; *Program nauki w trzyletnich żeńskich gimnazjach dziewiarskich (Tymczasowy)*, Lwów 1938; *Program nauki w szkołach dokształcających ogólnozawodowych (Tymczasowy)*, Lwów 1938; *Program nauki w dwuzimowych szkołach rolniczych (Tymczasowy)*, Lwów 1939; *Program nauki w rocznej męskiej szkole rolniczej (Tymczasowy)*, Lwów 1939; *Program nauki w rocznej żeńskiej szkole rolniczej (Tymczasowy)*, Lwów 1939; *Program nauki w szkołach mleczno-serowarskich (Tymczasowy)*, Lwów 1938; *Program nauki na rocznych kursach graficznych (Tymczasowy)*, Warszawa 1938; *Program nauki w gimnazjach graficznych (Tymczasowy)*, Lwów 1938; *Program nauki w szkołach mistrzów przemysłu metalowego (Tymczasowy)*, Lwów 1938; *Program nauki w szkołach dokształcających dla metalowców (Tymczasowy)*, Lwów 1937; *Program nauki w szkołach dokształcających zawodowych mechanicznej obróbki metali (Tymczasowy)*, Lwów 1939; *Program nauki w gimnazjach drogowych (Tymczasowy)*, Lwów 1938; *Program nauki w szkołach dokształcających zawodowych dla elektryków (Tymczasowy)*, Lwów 1938; *Program nauki w szkołach hutniczych (Tymczasowy)*, Lwów 1938; *Program nauki na kursach hutniczych dla kandydatów na mistrzów (Tymczasowy)*, Lwów 1938; *Program nauki w trzyletnich gimnazjach odlewniczych (Tymczasowy)*, Lwów 1938; *Program nauki w szkołach dokształcających zawodowych dla hutników (Tymczasowy)*, Lwów 1938; *Program nauki w szkołach górniczych (Tymczasowy)*, Lwów 1938; *Program nauki w trzyletnich prywatnych szkołach dokształcających zawodowych ślusarsko-lotniczych przy parkach i wytwórniach lotniczych (Tymczasowy)*, Lwów 1939; *Program nauki na kursie dokształcającym zawodowym o kierunku płatowcowym (Tymczasowy)*, Lwów 1939; *Program nauki na kursie dokształcającym zawodowym o kierunku lotniczo-silnikowym (Tymczasowy)*, Lwów 1939; *Program nauki w szkołach dokształcających zawodowych ślusarsko-mechanicznych (Tymczasowy)*, Lwów 1939; *Program nauki w szkołach wiertniczych (Tymczasowy)*, Lwów 1938; *Program nauki w szkołach dokształcających zawodowych odlewniczo-modelarskich (Tymczasowy)*, Lwów 1939; *Program nauki w szkołach dokształcających zawodowych dla przemysłu drzewnego (Tymczasowy)*, Lwów 1937; *Program nauki w szkołach cieleskich (Tymczasowy)*, Lwów 1938; *Program nauki w gimnazjach kupieckich z klasą IV o kierunku kupieckim (Tymczasowy)*, Lwów 1938; *Program nauki w szkołach dokształcających zawodowych handlowych (Tymczasowy)*, Lwów 1938; *Program nauki w gimnazjach kupieckich z klasą IV o kierunku administracyjno-handlowym (Tymczasowy)*, Lwów 1939; *Program nauki w gimnazjach kupieckich z klasą IV o kierunku praktyczno-kupieckim (Tymczasowy)*, Lwów 1938; *Program nauki w szkołach przysposobienia spółdzielczego pierwszego stopnia (Tymczasowy)*, Lwów 1938; *Program nauki w szkołach przysposobienia hotelarskiego (Tymczasowy)*, Warszawa-Lwów 1938; *Program nauki w szkołach murarskich (Tymczasowy)*, Lwów 1938; *Program nauki w dwuletnich szkołach gospodarczych (Tymczasowy)*, Lwów 1938; *Program nauki w szkołach ogrodniczych (Tymczasowy)*, Lwów 1938; *Program nauki w gimnazjach chemicznych (Tymczasowy)*, Warszawa 1938; *Program nauki w gimnazjach koronkarsko-hafciarskich (Tymczasowy)*, Lwów 1938; *Program nauki*

dycznych do opracowanych projektów dla niektórych typów szkół<sup>200</sup>. Niestety wybuch wojny nie pozwolił na powstanie programów dla wszystkich rodzajów szkół zawodowych.

Wszystkie programy miały wspólną podstawę konstrukcyjną wyrażoną w idei: Polska i jej kultura. Bazując na tym fundamentalnym założeniu, tworzone programy poszczególnych przedmiotów, których materiał nauczania pozwalał odkrywać i pogłębiać wiedzę na temat państwa polskiego, jego kultury duchowej i materialnej w aspekcie historycznym i współczesnym, w odniesieniu do innych państw europejskich i świata<sup>201</sup>.

Przyjęta oś programowa determinowała treści nauczania, ale również profil wychowawczy, który w nowym systemie oświaty stanowił główną funkcję szkoły. W swych istotnych założeniach miał on mieć charakter jednolity i powszechny. Jednolitość dotyczyła przede wszystkim ideologii wychowania, a powszechność jej stosowania na wszystkich etapach edukacyjnych<sup>202</sup>. Ideologia łączyła wszystkie przedmioty przez uwzględnienie i podkreślenie w każdym z nich elementów wychowania państwowego, co

---

w dwuletnich liceach administracyjnych (Tymczasowy), Lwów 1937; Program nauki w dwuletnich liceach handlowych (Tymczasowy), Lwów 1937; Program nauki w liceach budowlanych (Tymczasowy), Lwów 1937; Program nauki w liceach drogowych (Tymczasowy), Lwów 1937; Program nauki w liceach elektrycznych (Tymczasowy), Lwów 1937; Program nauki w liceach gospodarczych (Tymczasowy), Lwów 1937; Program nauki w liceach gospodyń wiejskich (Tymczasowy), Warszawa 1937; Program nauki w liceach mechanicznych (Tymczasowy), Lwów 1937; Program nauki w liceach mierniczych (Tymczasowy), Warszawa 1937; Program nauki w liceach telekomunikacyjnych (Tymczasowy), Warszawa 1937; Program nauki w liceach wodno-melioracyjnych (Tymczasowy), Lwów 1937; Program nauki w żeńskich szkołach krawieckich stopnia licealnego (Tymczasowy), Warszawa 1937; Program nauki w liceach chemicznych (Tymczasowy), Lwów 1938; Program nauki w liceach fotograficznych (Tymczasowy), Warszawa 1938; Program nauki w liceach mleczarskich (Tymczasowy), Lwów 1938; Program nauki w trzyletnich liceach administracyjnych. Wydział administracyjny (Tymczasowy), Lwów 1938; Program nauki w trzyletnich liceach administracyjnych. Wydział pocztowy (Tymczasowy), Lwów 1938; Program nauki w trzyletnich liceach administracyjnych. Wydział samorządowy (Tymczasowy), Lwów 1938; Program nauki w trzyletnich liceach administracyjnych. Wydział kolejowy (Tymczasowy), Lwów 1939; Program nauki w trzyletnich liceach handlowych. Wydział językowo-korespondencyjny (Tymczasowy), Lwów 1939.

<sup>200</sup> Wskazania do programu nauki w szkołach przysposobienia w gospodarstwie rodzinnym pierwszego stopnia, Warszawa-Lwów 1936; Wskazania do programu nauki w szkołach przysposobienia kupieckiego drugiego stopnia, Warszawa-Lwów 1936; Wskazania do programu nauki w szkołach przysposobienia administracyjno-handlowego, Warszawa-Lwów 1936.

<sup>201</sup> K. Greb, *Jak czytać nowe programy?*, „Praca Szkolna” 12 (1933/34), nr 8, s. 219-220.

<sup>202</sup> A. Litwin, *Zagadnienie wychowania w szkole niżej zorganizowanej*, „Praca w Klasach Łączonych” 1 (1933/34), nr 3, s. 49.

stało się charakterystycznym rysem nowych programów<sup>203</sup>. Celem działań dydaktycznych i wychowawczych w szkołach był rozwój i doskonalenie wiedzy, umiejętności i postaw ucznia jako jednostki, członka społeczeństwa i obywatela państwa, formowanie jego woli i charakteru, doskonalenie sprawności inteligentnego i energicznego działania, krzewienie kultury pracy i kultu pracy dla dobra kraju<sup>204</sup>. Programy poszczególnych przedmiotów, w ramach wychowania państwowego, miały rozwijać umiłowanie ojczyzny, jej dziejów, tradycji i kultury, budować poczucie dumy narodowej, poszanowanie praw, urzędów i instytucji oraz osób kierujących państwem, przysposabiać do stawania w obronie jej niepodległości i granic, motywować do aktywności na rzecz rozwoju jej dobrobytu i potęgi. Słowem, chodziło o wychowanie dobrego obywatela państwa polskiego<sup>205</sup>.

Przygotowane przez ministerstwo programy bazowały na aktualnych osiągnięciach z zakresu psychologii rozwojowej. Poznanie konstrukcji psychofizycznej ucznia stało się punktem wyjścia pracy w zreformowanej szkole. Program został dostosowany do jego faz rozwojowych, tak by materiał nauczania odpowiadał strukturze psychicznej na poszczególnych etapach edukacyjnych. Rozwiązanie to było pierwszym tego typu w Europie<sup>206</sup>. Ministerstwu bardzo zależało, by nowe programy brały pod uwagę osobowość dzieci i młodzieży, ich rozwój emocjonalny i intelektualny, ich zainteresowania i uwarunkowania sensomotoryczne<sup>207</sup>. Nauczyciel został zobowiązany do pogłębiania swojej wiedzy w tym zakresie, po to, by umiejętnie dobierać treści nauczania, metody i formy pracy oraz środki wychowawcze do grupy wiekowej, z którą pracuje. W miarę możliwości miał nawet uwzględnić różnice jakie zachodzą pomiędzy poszczególnymi uczniami w obrębie tej samej fazy rozwoju psychofizycznego, stosując zasadę indywidualizowania, dostosowując nauczanie do ich predyspozycji, tak by mogli oni pracować w swoim własnym rytmie i odpowiednim dla nich poziomie<sup>208</sup>. Taki sposób nauczania, zgodnie z intencją programów, zawierał walor społeczny, bowiem

<sup>203</sup> S. Drzewiecki, *Wychowanie obywatelsko-państwowe w nowych programach*, dz. cyt., s. 9-14.

<sup>204</sup> B. Kielski, *Education in Poland*, dz. cyt., s. 914.

<sup>205</sup> J. Michałowska, *Oblicze nowych programów*, Warszawa 1935, s. 39.

<sup>206</sup> J. Kuchta, *Psychologiczne podstawy nowych programów*, „Życie Szkolne” 13 (1935), nr 5-6, s. 197.

<sup>207</sup> *La réforme scolaire polonaise*, dz. cyt., s. 16.

<sup>208</sup> F. Kulański, *Podstawy psychologiczne programów ministerialnych dla szkół powszechnych*, „Przyjaciel Szkoły” 15 (1936), nr 1-2, s. 6; J. Kuchta, *Psychologiczne podstawy w nowych programach*, Lwów 1936, s. 6-68; tenże, *Podstawy psychologiczne nowych programów*, „Zręb” 3 (1932), t. 10, s. 3-31.



nikogo nie wykluczał, ale wspomagał rozwój każdego ucznia, nawet tego, który reprezentował niższy poziom intelektualny. W efekcie nauczyciel, znając możliwości poszczególnych osób w klasie, miał uświadamiać im ich umiejętności i ukazywać dalsze perspektywy z uwzględnieniem nie tylko szkół średnich, ale także zawodowych, po to, by jak najefektywniej wykorzystać ich potencjał dla dobra społeczeństwa<sup>209</sup>. Z tej racji miał on ściśle współpracować z rodzicami. Współdziałanie z nimi nie ograniczało się jedynie do konsultacji w sprawie postępów w nauce czy problemów wychowawczych ich dzieci. W założeniach reformy mieli oni brać współodpowiedzialność za szkołę, działając w komitetach rodzicielskich, w kołach przyjaciół organizacji uczniowskich, wspierając materialnie i pracując społecznie na jej rzecz, ale także uczestnicząc w jej życiu kulturalnym (akademie, imprezy sportowe, wycieczki, koncerty itp.) czy obserwując lekcje<sup>210</sup>.

Ważną cechą nowych programów była ich elastyczność. W ramach nakreślonych przez program nauczyciel posiadał pewną swobodę w dobieraniu materiału naukowego, przy czym musiał to czynić w taki sposób, by zostały zrealizowane założone cele. Rozwinięcia elementów treściowych zawartych w programach niektórych przedmiotów stanowiły jedynie propozycję metodycznego ułożenia materiału, nie były jednak obligatoryjne. Nauczyciel mógł zatem dokonać wyboru, pomijając niektóre tematy lub omawiając je sumarycznie, a inne znacznie poszerzając. Zawsze jednak musiał zrealizować minimum programowe dokładnie zdefiniowane dla każdego przedmiotu szkolnego. Nowe programy dążyły do wyraźnego wyznaczenia pewnego zakresu wiadomości i sprawności, których opanowanie obowiązywało każdego ucznia<sup>211</sup>. W praktyce oznaczało to, że nauczyciel miał rozszerzać i pogłębiać wyznaczony jako obowiązkowy i wspólny zakres materiału w kierunkach wskazanych w elastycznej części programu.

<sup>209</sup> S. Seweryn, *La loi de l'organisation de l'enseigment en Pologne*, dz. cyt., s. 102.

<sup>210</sup> J. Michałowska, *Collaboration de la famille et de l'école à la formation de son caractère*, w: *Communications présentées au 5-e congrès international d'éducation familiale, Bruxelles 31 juillet - 4 août 1935*, Varsovie 1935, s. 111-116; A. Rudnicki, *Benefits derived by the polish nation from the co-operation between the home and the school*, w: *Towards New Education. Papers Prepared by the Polish Section of the VII-th International Congress of the New Education, Cheltenham 31-th July - 14-th August 1936*, Warsaw 1936, s. 171-176; tamże, Z. Greniewska, *Benefits derived by the children from the co-operation between home and school*, s. 151-157; L. Zapolski, *La coopération des parents et des écoles primaires*, w: *L'Éducation en Pologne*, dz. cyt., s. 50-55; tamże, A. Żebrowska, *La coopération des parents et des écoles secondaires*, s. 55-64; F. Bursa, *Organizowanie pracy dydaktycznej i wychowawczej w szkole powszechnej na zasadach statutu*, Kraków [1936], s. 64-72.

<sup>211</sup> H. Pohoska, *Elastyczność programów szkolnych*, „Zrąb” 3 (1932), t. 10, s. 49-54.

Dzięki temu rozwiązaniu stawał się on samodzielnym konstruktorem programu nauczania, co miało pobudzać jego twórczość i czynić pracę bardziej kreatywną, wychodzącą poza rutynę, schematyczność i powtarzalność<sup>212</sup>.

W programach zalecano również kierowanie się zasadą koncentracji treści, zwłaszcza w młodszych klasach szkoły powszechnej. Zasada ta miała wpływać na dobór materiału nauczania i łączyć wszystkie przedmioty przez uwzględnienie i podkreślenie w każdym z nich wspólnych treści<sup>213</sup>. Program zmierzał ku temu, by różne zajęcia w danym dniu były powiązane tematycznie, skupiając się wokół wybranego zagadnienia, jakiegoś ośrodka zainteresowań, dopełniając się wzajemnie, tworząc całość jak najbardziej jednolitą i ciągłą, organiczną i naturalną. Dotychczas bowiem dzieci zmieniały w ciągu dnia przedmioty nauczania, a co za tym idzie tematy lekcji, co w dużym stopniu obniżało wartość ich pracy i ujemnie wpływało na ich wyniki. Nowe programy proponowały omawianie zagadnień w blokach tematycznych, w sposób zintegrowany. Co prawda dalej w tygodniowym planie dnia istniały przedmioty, ale nauczyciel – wychowawca prowadził zajęcia bez podziału na poszczególne lekcje, tylko według ustalonego przez siebie planu, dostosowując treści, czas, metody i formy zajęć do aktywności uczniów<sup>214</sup>. Przy czym musiał pamiętać, by czas zaplanowanych w ciągu tygodnia zajęć odpowiadał liczbie godzin wskazanych przez program dla każdego przedmiotu nauczania<sup>215</sup>.

Z zasadą koncentracji treści łączy się korelacją. Nowy program zakładał, że różne dziedziny wiedzy, reprezentowane przez poszczególne przedmioty szkolne, nie mogą być traktowane w sposób odrębny, ale winny łączyć się ze sobą i wzajemnie uzupełniać. Wprowadzał on dla korelacji dogodne warunki przez przyjęcie takiego rozkładu materiału nauczania, który umożliwiał powiązanie poszczególnych przedmiotów<sup>216</sup>. Korelację rozumiano w dwojaki sposób: jako związek między dwoma przedmiotami, polegający na tym, że jeden z nich tworzy dla drugiego podbudowę lub jako możli-

<sup>212</sup> Zob. B. Kubski, *Twórczość nauczyciela a nowe programy*, Warszawa [1933].

<sup>213</sup> S. Bąkowski, *Zagadnienie syntezy w koncentracji programów szkół ogólnokształcących*, „Zrąb” 3 (1932), t. 10, s. 43.

<sup>214</sup> M. Kotarbiński, *Organizacja pracy w klasie I na podstawie nowych programów*, Warszawa [1935], s. 65-72; J. Starościak, *Ogólne założenia programu klasy I*, „Praca Szkolna” 12 (1933), nr 1, s. 7-8.

<sup>215</sup> K. Sobolski, *Na marginesie łącznego nauczania. Program nauki w publicznych szkołach powszechnych trzeciego stopnia w świetle najnowszych metod dydaktycznych*, Lwów 1934, s. 28.

<sup>216</sup> S. Bąkowski, *Zasady konstrukcji nowego programu szkoły powszechnej i gimnazjum*, „Oświata i Wychowanie” 5 (1933), z. 5, s. 361; J. Bystroń, *Zagadnienie programu szkolnego*, „Zrąb” 4 (1933), t. 16, s. 18.

wość wykorzystania przez ucznia w nauce danego przedmiotu umiejętności i sprawności, jakie nabył w trakcie zajęć z innego. Program zalecał, by współpraca nauczycieli w zakresie korelacji wyrażała się w dwóch zasadniczych formach, a mianowicie jako doraźne porozumiewanie się zainteresowanych nauczycieli i przemyślany plan pracy. Chodziło o to, by mniej więcej w tym samym czasie podejmować pokrewne tematy, by dane zagadnienie naświetlić uczniowi z różnych stron, pokazując, jak pewne kwestie się zazębiają, tworząc organiczną całość. Warunkiem takiego działania była dobra znajomość programów nauczania wszystkich przedmiotów. Z tej racji zachęcano do ich lektury i tworzenia planu zajęć z uwzględnieniem konsultacji przedmiotowych<sup>217</sup>.

Niezwykle wielką wagę przywiązywano do środowiska, w którym funkcjonowała szkoła. W założeniach nowych programów brano pod uwagę jej lokalizację, mając świadomość, że położenie szkoły i topografia najbliższej okolicy mogą wpływać na sposób realizacji treści poszczególnych przedmiotów. Oczywiście różnice środowiskowe nie wpływały na zmianę w zasadniczym, obowiązującym materiale nauczania, lecz na wykorzystanie warunków otoczenia szkoły przy doborze środków do opracowania tematu<sup>218</sup>. Chodziło o aktualizowanie treści nauczania, chociażby w formie praktycznych przykładów, doboru lektur, problemów, obliczeń, ilustracji, rekwizytów odzwierciedlających życie na danym terenie. Lekcje miały być inspirowane tym, co uczeń widzi wokół siebie, by nie były abstrakcyjne, ale konkretne, nawiązujące do codziennych zajęć domowych, lokalnego środowiska, znanych osób, a więc bliskie uczniom<sup>219</sup>. Naczelnym postulatem przy opracowywaniu programów wszystkich przedmiotów była zasada dydaktyczna: od rzeczy najbliższych i znanych do coraz dalszych i obcych<sup>220</sup>. W ten sposób wraz z rozwojem ucznia i przechodzeniem do szkół wyższego szczebla zataczano coraz większe kręgi, wychodząc od rodziny i szkoły, poprzez gminę i powiat, dochodząc do województwa

<sup>217</sup> S. Bąkowski, *Realizacja nowego programu w I kl. czteroletniego gimnazjum*, „Oświata i Wychowanie” 5 (1933), z. 6-7, s. 484.

<sup>218</sup> A. Litwin, *Ogólne założenia nowych programów szkół powszechnych I i II stopnia*, „Praca w Klasach Łączonych” 2 (1934/35), nr 6, s. 125-128; B. Suchodolski, *Program liceum pedagogicznego*, „Oświata i Wychowanie” 9 (1937), z. 6, s. 529; E. Wolter, *Edukacja ekologiczna w Drugiej Rzeczypospolitej*, Warszawa 2013, s. 270.

<sup>219</sup> S. Dobraniecki, *Organizacja pracy w klasie II na podstawie nowych programów*, Warszawa [1935], s. 9-12.

<sup>220</sup> F. Eitze, *Die Gesamtunterrichtsbewegung. Ein Querschnitt durch die Lösungsversuche im In- und Auslande*, Breslau 1933, s. 62.

i państwa. Na kolejnych etapach edukacyjnych poszerzano je o kontynenty i świat. Przy okazji omawiania kwestii środowiska trzeba też wspomnieć o sprawie regionalizmu. Zasada ta została mocno wyartykułowana w nowych programach, zresztą po raz pierwszy w dziejach polskiego szkolnictwa. Programy wprowadzały dzieci i młodzież nie tylko w kulturę polską, ale także w kulturę regionu. To miało silnie wiązać uczniów emocjonalnie z danym terytorium, przyczyniać się do zachowania jego tożsamości, charakterystycznych cech i języka, a poprzez to do wzbogacenia kultury całego narodu i państwa<sup>221</sup>. Działania te wpisywały się również w zakres wychowania estetycznego, widocznego w nowych programach, które zmierzało do pogłębienia życia uczuciowego ucznia, rozwoju aktywności twórczej i samoekspresji, umiejętności dostrzegania i przeżywania piękna (np. przyrody, dzieł sztuki) oraz umożliwienia mu kontaktu z różnymi dziedzinami sztuki, w tym także ludowej<sup>222</sup>.

Kluczową kwestią wyeksponowaną w zreformowanych programach był uczeń i jego aktywność. Uczeń został postawiony w centrum zainteresowania szkoły, a nie przedmiot czy nauczyciel<sup>223</sup>. Przyjęto zasadę, że szkoła winna być dla ucznia, to znaczy ma służyć jego dobru, wspomagać jego rozwój. W uwagach do programu podkreślano fakt, że uczeń winien być uważany za badacza, twórcę, konstruktora, działającego zgodnie ze swoją inteligencją i predyspozycjami; ważne, by czynił obserwacje, eksperymenty i doświadczenia, żeby jego ciekawość intelektualna była zaspokojona, żeby czuł satysfakcję i pragnął się uczyć z własnej woli, a nie z przymusu nauczyciela<sup>224</sup>. Zgodnie z wytycznymi nowego programu nie było ważne jedynie poszerzenie wiedzy z danego przedmiotu, ale przede wszystkim szukanie i znalezienie przez ucznia dobrej dla niego metody uczenia się i radość pracy. W tych działaniach miał go wspomagać nauczyciel, inspirując do samodzielnego dochodzenia do wiedzy<sup>225</sup>. Aktualne programy odrzuciły koncepcję

<sup>221</sup> J. Menzel, *Regionalizm w nowych programach dla szkół powszechnych*, „Przyjaciel Szkoły” 13 (1934), nr 9, s. 391-404; J. Michałowska, *Oblicze nowych programów*, dz. cyt., s. 50.

<sup>222</sup> Zob. J. B. Konstantynowicz, *Wychowanie estetyczne w nowoczesnej szkole. Część I. (Teoretyczna)*, Lwów 1936; tenże, *Wychowanie estetyczne w nowoczesnej szkole. Część II. (Praktyczna)*, Lwów 1936.

<sup>223</sup> K. Guńka, *Refleksja na temat nowych programów*, „Miesięcznik Pedagogiczny” 42 (1933), nr 10, s. 226.

<sup>224</sup> A. Jakiel, *Les tendances actuelles dans l'éducation en Pologne*, w: *Congrès international de l'enseignement...*, dz. cyt., s. 117.

<sup>225</sup> L. Jaxa-Bykowski, *W sprawie metod nauczania w przyszłych liceach*, „Muzeum” 51 (1936), z. 1, s. 15; H. K[aufman], *Uwagi ogólne w sprawie realizacji nowych programów*,

starej szkoły, według której nauczanie składało się wyłącznie z przyswajania pojęć (odejście od encyklopedyzmu i werbalizmu), prowadzenia formalnego wychowania, gdzie osobowość, inicjatywa i siła twórcza mogły się zagubić, która faworyzowała mentalność formalizmu. Nowe programy wprowadzały do szkoły działania kreatywne i poszanowanie dla osobowości<sup>226</sup>. Położono w nich akcent na metody aktywizujące, często poprzez zabawę i działanie. Wprowadzono różne formy pracy, jak chociażby grupową, która miała sprzyjać kreatywności uczniów, współdziałaniu, integracji i rozwojowi postaw społeczno-moralnych<sup>227</sup>. Było to w opozycji do tradycyjnej szkoły, która dbała zazwyczaj o właściwą dyscyplinę i metody utrwalające wiedzę niż o uatrakcyjnienie lekcji i liczenie się z zainteresowaniami i potrzebami ucznia, co z kolei było charakterystyczną cechą nowej, twórczej szkoły. Uczeń miał być aktywny i zdobywać wiedzę oraz umiejętności nie tylko w systemie klasowo-lekcyjnym, ale także w pracowniach, bibliotekach, laboratoriach, warsztatach, ogródkach szkolnych<sup>228</sup>, podczas wycieczek<sup>229</sup> i zajęć w plenerze<sup>230</sup>.

W nowych programach nie narzucano żadnej metody. Miały być jedynie odpowiednie dla wieku ucznia i umożliwiające jak najlepszy przekaz treści, a przy tym różnorodne i wspomagające jego postępy w nauce i nabywaniu potrzebnych sprawności<sup>231</sup>. W tym celu szkolono nauczycieli, zapoznając ich z nowymi metodami i umiejętnym ich zastosowaniem w praktyce szkolnej. Warto nadmienić, iż wiele szkół w Polsce po 1918 r. czerpało już w tym zakresie z osiągnięć pe-

---

„Oświata i Wychowanie” 5 (1933), z. 6-7, s. 447.

<sup>226</sup> *La réforme scolaire polonaise*, dz. cyt., s. 15-16.

<sup>227</sup> A. Jakiel, *La genese du travail par equipe*, w: *Congrès international de l'enseignement...*, dz. cyt., s. 255-256; K. Szostak, *Praca grupowa w szkole jako środek nauczania i wychowania*, „Przyjaciel Szkoły” 14 (1935), nr 20, s. 961-969.

<sup>228</sup> G. Bertier, *La renaissance de l'éducation en Pologne*, „L'Éducation” 23 (1932), nr 10, s. 584-586; B. Kielski, *Le régime scolaire en Pologne*, dz. cyt., s. 605.

<sup>229</sup> Zob. A. Janowski, *Les excursions scolaires*, w: *L'Éducation en Pologne*, dz. cyt., s. 73-77; A. Litwin, *Organizacja szkolnych wycieczek na podstawie nowych programów szkoły powszechnej*. [cz.] II. *Wycieczki w nauczaniu różnych przedmiotów*, Warszawa 1934; tenże, *Organizacja wycieczek na podstawie nowych programów szkoły powszechnej*. [cz.] I. *Znaczenie wycieczek w wychowaniu i nauczaniu, rodzaje i organizacja wycieczek szkolnych, wycieczki w klasach łączonych*, Warszawa 1934.

<sup>230</sup> Zob. B. Kielski, *Les écoles de plein air en Pologne*, w: *Second congrès international des écoles de plein air, Bruxelles, 6-11 avril 1931. Rapports et comptes rendus*, Bruxelles 1931, s. 167-173; M. Weber, *Un voyage d'étude en Pologne*, „L'Université nouvelle” (1930), nr 39-40, s. 19-20; *Quelques écoles polonaises*, „L'Éducation” 23 (1932), nr 10, s. 632-652.

<sup>231</sup> *Les normes légales de la réforme scolaire en Pologne*, dz. cyt., s. 46-47; S. Racinowski, *Metoda nauczania a nowe programy*, „Przyjaciel Szkoły” 13 (1934), nr 8, s. 316-318; tamże, F. Korniszewski, *Metody nauczania według nowych programów nauki w kl. I i II szkoły powszechnej*, s. 319-322.



dagogiki amerykańskiej i europejskiej, stosując w pracy dydaktycznej i wychowawczej metody aktywne nowej szkoły<sup>232</sup>. Zreformowane programy wzmocniły jedynie tę tendencję<sup>233</sup>.

W programach specjalny nacisk położono na znaczenie wychowania fizycznego i higieny, a nadzór medyczny, nieznan w Polsce przed wojną, został zapewniony prawie w każdej szkole<sup>234</sup>. Ćwiczenia cielesne miały wspomagać rozwój fizyczny i sprawność motoryczną, rozwijać zamiłowanie do sportu, do ruchu, aktywnego wypoczynku i zdrowego trybu życia<sup>235</sup>. Działania te miały prowadzić do przygotowania uczniów do spełnienia zadań związanych z obronnością państwa. Z kolei zabiegi higieniczne, podane w programach nauczania, miały służyć celom profilaktycznym, chroniąc przed chorobami i wprowadzać w istotę kultury życia codziennego<sup>236</sup>. Promowanie zdrowia nie odbywało się jedynie w ramach chociażby takich przedmiotów jak ćwiczenia cielesne i zajęcia praktyczne, ale również poprzez gry i zabawy ruchowe w wolnym czasie w szkole, wprowadzenie krótszych i dłuższych przerw przeznaczonych na relaks, aktywność i dożywanie, gimnastykę śródlekyjną, wizyty w gabinetach lekarskich i dentystrycznych. Ponadto poprzez uświadamianie zagrożeń wynikających ze spożywania alkoholu czy nikotyny, i wiele innych form, które lansowały nowe

<sup>232</sup> Zob. P. Theulière, *L'Éducation manuelle en Pologne*, „L'Université nouvelle” (1919), t. 1, 86-89; A. Oderfeld, *L'éducation nouvelle en Pologne*, „Pour L'Ère Nouvelle” 5 (1926), nr 20, s. 57-58; B. Kielski, *L'éducation nouvelle*, „Pour L'Ère Nouvelle” 6 (1927), nr 32, s. 257; tamże, H. Radlińska, *La nouvelle éducation en Pologne*, s. 269-270; M. Evard, *La psychologie génétique dans ses rapports avec le thèses de l'École active*, „Pour L'Ère Nouvelle” 7 (1928), nr 37, s. 77-79; tamże, F. Walser, *Quelques écoles publiques de tendances nouvelle à Varsovie*, s. 79-81; tamże, H. Radlińska, H. Rowid, *La réalisation de l'École active en Pologne*, s. 81-82; S. Tatrzancka, *Une réalisation d'école active à l'école primaire de Turkowicze*, „Pour L'Ère Nouvelle” 9 (1930), nr 57, s. 85-88; tamże, A. Ferrière, *Voyage d'études en Pologne*, s. 89-95, tamże, M. S[okalowa], *Documents sur l'éducation en Pologne*, s. 95-99; J. Mirski, *Quelques remarques sur la science de l'éducation*, „Pour L'Ère Nouvelle” 12 (1933), nr 86, s. 68-69; B. Kielski, *L'instruction publique en Pologne, ses progrès et ses problèmes*, w: *L'Éducation en Pologne*, dz. cyt., s. 20-22; tamże, J. Młodowska, *Les Écoles nouvelles en Pologne*, s. 176-184; B. Ensor, D. Halbach, *The outlook tower*, „The New Era” [Pioneer Education in Poland] (1930), t. 11, nr 41, s. 7; tamże, *Vignettes of Polish education*, s. 9-11.

<sup>233</sup> B. Kielski, *Education in Poland*, dz. cyt., s. 917.

<sup>234</sup> M. Witek, *L'éducation physique au service de l'idéal*, w: *Communications présentées au 5-e congrès international d'éducation familiale, Bruxelles 31 juillet - 4 août 1935*, Varsovie 1935, s. 91-100; B. Kielski, *Le régime scolaire en Pologne*, s. 15.

<sup>235</sup> L. Dufestel, *L'éducation physique en Pologne*, „Médecine Scolaire” (1930), t. 19, nr 4, s. 1-9.

<sup>236</sup> Tenże, *L'hygiène scolaire en Pologne 1929*, „Médecine Scolaire” (1929), t. 18, nr 12, s. 197-208.



programy, dbając o harmonijny rozwój ucznia i stwarzając w tym celu jak najkorzystniejsze warunki pod względem higieny ciała i ducha<sup>237</sup>.

Zgodnie z wytycznymi reformy, praca szkolna dydaktyczna i wychowawcza powinna przysposabiać ucznia do życia, przygotowywać go do podjęcia różnych funkcji – adekwatnych do jego predyspozycji – w strukturach państwa. Z tej racji określano ją mianem szkoły życia. Nauczane przedmioty pozostały w ścisłym związku z życiem codziennym kraju i odpowiadały na jego realne potrzeby. W programach położono więc nacisk na użyteczność wiedzy, czyli na praktyczne jej wykorzystanie dla odbudowy i rozwoju ojczyzny. Uczeń miał być dobrze przygotowany do pełnienia ról życiowych<sup>238</sup>. W programach wyeksponowano ów fakt poprzez wprowadzenie wychowania gospodarczego (techniczno-uitylitarne)<sup>239</sup>. Kierując się tą zasadą, zredukowano liczbę przedmiotów w szkole, pozostawiając te, które – zdaniem ministerstwa – były najważniejsze i można było wyniesioną z nich wiedzę i sprawności zaaplikować w społeczeństwie. Jednak, jak podkreślano, nie chodziło w nowych programach o płytki utylitaryzm, ale o łączenie i wzajemne przenikanie się pierwiastków kulturowych (duchowych) z praktyczno-życiowymi. W ten sposób uwypuklono fakt, iż dla właściwego funkcjonowania państwa polskiego ważna jest rzetelnie wykonana praca na każdym odcinku społecznym<sup>240</sup>.

Nowe programy podkreślały też wartość czynnika moralnego. Reforma nie wprowadziła specjalnych zajęć z zakresu moralności, ale tak ustawiła cele poszczególnych przedmiotów, by zawierały one różne aspekty wychowania moralnego. Szkoła miała stać się sprzyjającym środowiskiem rozwijania cech moralnych, miała nastawiać ucznia na wartości i wspomagać go w ich asymilacji i wdrażaniu w codzienność. Zalecano odchodzenie od moralizowania a ukazywanie konkretnych zastopowań w życiu. Chodziło o inspirowanie ucznia, by dążył do rozwoju dobra w sobie, do samowychowania, stając się osobowością silną moralnie, a przy tym przygotowaną do życia społecznego, respektującą normy i obyczaje w niej obowiązujące. Dobór treści w programach prowadził do tworzenia całego katalogu pożądanych cech osobowości ucznia, które miały charakteryzować zdrowego fi-

<sup>237</sup> S. Kopczyński, *L'éducation physique et l'hygiène scolaire*, „L'Éducation” 23 (1932), nr 10, s. 623-625; *Travail et congés solaires*, Genève 1933, s. 88; J. Michałowska, *Oblicze nowych programów*, dz. cyt., s. 32.

<sup>238</sup> J. Kuchta, *L'école polonaise a l'heure actuelle*, „L'Éducation” 23 (1932), nr 10, s. 607-610.

<sup>239</sup> Zob. S. Machowski, *Wychowanie gospodarcze w nowych programach*, Warszawa 1933.

<sup>240</sup> J. Balicki, *Prace Ministerstwa nad programami szkół...*, dz. cyt., s. 460.

zycznie i moralnie obywatela Rzeczypospolitej<sup>241</sup>. Niewątpliwie ważną rolę, biorąc pod uwagę kontekst społeczno-kulturowy państwa polskiego, miała tu do odegrania religia, która w sposób istotny przyczyniała się do rozwijania co najmniej niektórych ważkich stron życia moralnego<sup>242</sup>. Stąd wychowanie to określano mianem wychowania religijno-moralnego<sup>243</sup>.

Z powyższego jasno wynika, iż szkoła nie była traktowana jako jedynie instytucja nauczająca, ale przede wszystkim wychowująca, a programy nie zawierały jedynie materiału nauczania, ale również wskazania wychowawcze. Całość aktywnych działań edukacyjnych ujmowano w szczegółowe plany pracy dydaktycznej<sup>244</sup> i wy-

<sup>241</sup> M. Majkowska, *The organisation of moral education in secondary schools*, „The New Era“ [Pioneer Education in Poland] (1930), t. 11, nr 41, s. 19; J. Mirski, *Die Selbsterziehung und ihre Stellung innerhalb der moralischen Erziehung*, w: *VI-e Congrès International d'Éducation Morale. Résumés des communications présentées au Congrès, Cracovie 1934*, [cz.] I, *Thème général*, Cracovie 1934, s. 93-112; tamże, B. Nawroczyński, *Die Wirklichkeits- und Wertfaktoren der moralischen Erziehung*, s. 113-114; tamże, F. Znaniecki, *Social tendencies as moral forces*, s. 191-195.

<sup>242</sup> M. Pradines, *O naturze sił moralnych, których źródłem może być religia*, w: *Siły moralne wspólne wszystkim ludziom, ich źródła i rozwój przez wychowanie*, red. H. d'Abancourt de Francqueville, [Kraków] 1934, s. 259.

<sup>243</sup> J. Kuchta, *Psychologiczne podstawy nowych programów*, dz. cyt., s. 19-65.

<sup>244</sup> *Rozkład szczegółowy materiału naukowego z ćwiczeń cieleśnych dla publicznych szkół powszechnych na klasę III, IV, V, VI i VII opracowany wg programu Ministerstwa W. R. i O. P.*, Poznań [1938]; *Rozkład szczegółowy materiału naukowego dla publicznych szkół powszechnych II stopnia: klasa VI – kurs A*, Łódź [1936]; *Rozkład szczegółowy materiału naukowego dla publicznych szkół powszechnych I stopnia: klasa III – kurs A*, Łódź [1936]; *Rozkład szczegółowy materiału naukowego dla publicznych szkół powszechnych I stopnia: klasa IV – kurs B*, Łódź [1936]; *Rozkład szczegółowy materiału naukowego dla publicznych szkół powszechnych na klasę I i II podzielony na tygodnie oraz ujęty ośrodkami zainteresowań: okres pierwszy (jesienny)*, Łódź [1935]; *Nowoprogramowy rozkład materiału nauczania ze wszystkich przedmiotów na klasę IV szkoły powszechnej. Materiał rozprowadzony na poszczególne miesiące roku szkolnego*, opr. P. Letniowski, Jarosław 1935; *Nowoprogramowy rozkład materiału nauczania ze wszystkich przedmiotów na klasę VII-q szkoły powszechnej. Materiał rozprowadzony na poszczególne miesiące roku szkolnego i zaopatrzone odpowiednimi wskazówkami praktycznymi*, opr. P. Letniowski, Jarosław 1935; S. Zbawnicki, *Podział materiału nauczania na miesiące w klasie piątej szkoły powszechnej*, Włocławek 1935; tenże, *Podział materiału nauczania na miesiące w klasie pierwszej szkoły powszechnej*, Włocławek 1936; tenże, *Podział materiału nauczania na miesiące w klasie drugiej szkoły powszechnej*, Włocławek 1936; tenże, *Podział materiału nauczania na miesiące w klasie czwartej szkoły powszechnej*, Włocławek 1936; tenże, *Podział materiału nauczania na miesiące w klasie szóstej szkoły powszechnej*, Włocławek 1936; tenże, *Dodatek do Podział materiału nauczania na miesiące w klasie czwartej szkoły powszechnej*, Włocławek 1937; tenże *Dodatek do Podział materiału nauczania na miesiące w klasie drugiej szkoły powszechnej*, Włocławek 1937; tenże, *Dodatek do Podział materiału nauczania na miesiące w klasie piątej szkoły powszechnej*, Włocławek 1937; tenże, *Dodatek do Podział materiału nauczania na miesiące w klasie pierwszej szkoły powszechnej*, Włocławek 1936; S. Irzyk, *Dzienny rozkład materiału naukowego dla oddziału 3 i 4 1-5 klasowych szkół po-*

chowawczej<sup>245</sup>, prowadząc do kształtowania nowego człowieka, uspołecznionego, zdolnego do tworzenia cennych wartości materialnych i duchowych, ubogacającego siebie, swoją rodzinę, społeczeństwo i państwo.

\* \* \*

Odrodzone państwo polskie, które przez ponad stulecie pozostawało pod zaborami trzech mocarstw, rozpoczęło proces integracji narodowej w bardzo trudnych warunkach społeczno-politycznych i gospodarczych. Pośród wielu wyzwań na pierwszy plan wysuwano między innymi sprawy szkolnictwa, jego organizacji i legislacji, tak aby ujednoczyć system edukacji w całym kraju. Kluczową rolę w tym zakresie odegrała *Ustawa o ustroju szkolnictwa* 1932 r., którą przygotował minister WRiOP Janusz Jędrzejewicz. O ile przed jej ustanowieniem koncentrowano się na unifikacji szkolnictwa i prawie oświatowym, o tyle po jej zatwierdzeniu przez Sejm skupiono się na dogłębnej reformie ustrojowej oraz programowej, którą – od nazwiska jej twórcy – nazwano reformą jędrzejewiczowską. Zgodnie z intencją ustawy jej zasadniczym celem było upowszechnienie edukacji, ułatwienie kształcenia i wychowania, tak by szkoła przygotowywała odpowiedzialnych i twórczych obywateli Rzeczypospolitej. Szczególnie podkreślano ten drugi aspekt, zmierzając do pogłębienia wychowania religijnego, moralnego, umysłowego i fizycznego. Szkoła miała przygotowywać w sposób bardziej praktyczny niż dotychczas do życia i dawać możliwość podnoszenia swoich kompetencji na wszystkich szczeblach nauczania.

Trzy wektory wyznaczały charakterystyczne linie całej reformy szkolnej, a mianowicie: wspólnota, aktywność i spójność. U jej podstaw znajdowała się najpierw idea wspólnoty-państwa. Wszelkie działania edukacyjne miały koncentrować się na dobru najwyższym, którym było odrodzone państwo polskie. Epoka niewoli narodowej doprowadziła do dewaluacji poję-

---

wszecznych, Lwów-Warszawa 1932; tenże, *Dzienny rozkład materiału naukowego dla 1 klasy szkół powszechnych*, Lwów-Warszawa 1933; tenże, *Dzienny rozkład materiału naukowego dla 2 klasy szkół powszechnych*, Lwów-Warszawa 1935; tenże, *Dzienny rozkład materiału naukowego dla 3 klasy szkół powszechnych*, Lwów 1935; tenże, *Dzienny rozkład materiału naukowego dla 5 klasy szkół powszechnych*, Lwów 1933; tenże, *Dzienny rozkład materiału naukowego dla 6 klasy szkół powszechnych*, Lwów 1935.

<sup>245</sup> Zob. *Wytyczne przy opracowaniu planu wychowawczego szkoły powszechnej*, Wilno 1934; *Plan pracy wychowawczej dla kl. I-IV szkół powszechnych państwowych i prywatnych I, II i III stopnia*, Lwów 1937; S. Łotocka, *Plan pracy wychowawczej dla kl. I-VII szkół powszechnych*, Warszawa-Lwów-Kraków [1937].

cia państwa, po odzyskaniu niepodległości należało na nowo budować jego autorytet, świadomość utożsamiania się z nim, pragnienie współtworzenia jego dobrobytu i potęgi oraz poczucie jego wartości i dumy z należenia do niego. Szkoła jako mała wspólnota miała uczyć mechanizmów właściwego funkcjonowania w nim, co realizowano w ramach programu wychowania państwowego.

Niezwykle ważnym czynnikiem konstytuującym reformę była aktywność. Szkoła miała być całkowicie ukierunkowana na ucznia, na jego rozwój intelektualny i fizyczny. Z tej racji dostosowano dobór treści nauczania do jego faz rozwojowych, co było ewenementem w skali europejskiej. Ponadto czerpano z dorobku nauk pedagogicznych, tworząc dla ucznia nową szkołę zrywającą z dotychczasowym stylem prowadzenia lekcji, a szukając metod aktywizacji i nowych form prowadzenia zajęć, po to, by je uatrakcyjnić i podnieść ich efektywność. Działania te miały motywować ucznia do nauki i pracy, rozwijać jego zainteresowania, predyspozycje i talenty, by w sposób kompetentny i praktyczny przygotowywać go do życia.

Trzecim, i wyjątkowo cennym wektorem reformy szkolnej, była zasada spójności. Sprowadzała się ona do udrożnienia systemu edukacji w taki sposób, by uczeń mógł kontynuować naukę niezależnie od statusu społecznego i materialnego, korzystając ze wspólnego kształcenia od samego początku (szkoła powszechna), a następnie kontynuując naukę w szkołach średnich ogólnokształcących lub zawodowych, zgodnie z ich wiedzą i umiejętnościami, nie wykluczając podjęcia studiów wyższych. W pierwszej dekadzie XX w. taki tok nauczania miał charakter elitarny, zarezerwowany uprzywilejowanym grupom, teraz stał się powszechny i wyrównujący szanse ogółu obywateli. Niezwykłej nobilitacji poddała reforma jędrzejewiczowska szkolnictwo zawodowe, tworząc różne jej stopnie i typy w powiązaniu z rozwijającymi się gałęziami gospodarki. Podjęcie nauki w każdej ze szkół, z punktu widzenia władz oświatowych, było ważne, przygotowywało bowiem w sposób teoretyczny i praktyczny wykwalifikowanych pracowników, którzy wykorzystując swój potencjał intelektualny i techniczny, mieli przyczynić się do budowania dobrobytu i potęgi państwa polskiego.

Te trzy wektory, charakteryzujące w pewien sposób zainicjowaną w 1932 r. reformę oświaty, wytyczały zasadnicze kierunki dla nowych programów nauczania. Musiały one dostosować się nie tylko do zmienionej struktury szkolnictwa, pojawiły się bowiem nowe typy szkół, a dotychczas istniejące uległy wewnętrznym przeobrażeniom, ale również wdrożyć założenia dydaktyczne i wychowawcze, jakie niosła ze sobą *Ustawa o ustroju szkolnictwa* i uzupełniające ją dokumenty wykonawcze.

---

Chociaż rozdział ten prezentuje jedynie w ogólnym zarysie kwestię reformy jędrzejewiczowskiej, to wydaje się on istotny w kontekście podjętego tematu. Stanowi bowiem panoramę, na tle której można dopiero ukazać zmiany zachodzące w nauczaniu religii w szkołach. Przedmiot ten, jak wszystkie inne, musiał się bowiem dopasować do nowych struktur organizacyjnych szkolnictwa, z drugiej zaś strony podjąć refleksję nad treścią nauczania, tak by licząc się z założeniami reformy, zachować jednak swoją tożsamość.





## ROZDZIAŁ II

### Reforma programów nauczania religii w szkołach powszechnych

Rozwiązania systemowe dotyczące nauczania religii w okresie II Rzeczypospolitej zostały ukształtowane przez przepisy *Konstytucji marcowej* (17.03.1921) oraz *Konkordatu* (10.02.1925). Zgodnie z ich treścią nauka religii stała się przedmiotem obowiązkowym dla uczniów poniżej osiemnastego roku życia. Dokumenty te o charakterze ogólnym domagały się szczegółowych aktów wykonawczych. Jednym z nich było rozporządzenie ministra WRiOP o nauce szkolnej religii katolickiej (9.12.1926)<sup>1</sup>. W kontekście podjętego tematu istotny staje się jego zapis traktujący o programach nauki religii. Dokument nie precyzował dokładnie tej kwestii, wskazał jedynie, że programy ustala Ministerstwo WRiOP w porozumieniu z kompetentnymi władzami kościelnymi. Początkowo nie było w tym zakresie żadnych nieporozumień. W ramach uprawnień do nauczania religii Kościół katolicki opracowywał programy nauki religii, które następnie były zatwierdzane przez resort oświaty. Polaryzacja na tym polu nastąpiła dopiero w trakcie wdrażania złożenia reformy jędrzejewiczowskiej. Chcąc wprowadzić w szkołach powszechnych wszystkie jej istotne elementy, ministerstwo opracowało programy wszystkich przedmiotów szkolnych, w tym również nauki religii. Ten fakt nie mógł spotkać się z uznaniem strony kościelnej, która była zdania, iż treść nauczania religijnego może być określona jedynie przez Kościół katolicki. W ten sposób pojawił się spór kompetencyjny, który skutkowało negocjowaniem kolejnych propozycji programowych wydanych przez jedną, jak i drugą stronę. Impas został przełamany dopiero po kilku latach, prowadząc do opublikowania wspólnej wersji programowej.

W tym rozdziale zostanie podjęta próba ukazania, w jaki sposób ewoluował program nauki religii dla szkół powszechnych, przechodząc długą drogę od wskazań dla autorów programu, aż po wersję finalną.

---

<sup>1</sup> K. Misiaszek, *Koncepcja nauczania religii katolickiej...*, dz. cyt., s. 74-78; A. Mezglewski, *Polski model edukacji religijnej w szkołach publicznych. Aspekty prawne*, Lublin 2009, s. 15-17.

## 1. Ewolucja programu nauki religii do 1931 r.

Przed reformą jedrzejewiczowską obowiązywał program z 1931 r., w oparciu o który prowadzono lekcje religii w szkole. Ministerstwo WRiOP wydało właśnie wtedy *Program nauki w publicznych szkołach powszechnych*<sup>2</sup>, którego integralną częścią był program nauki religii rzymskokatolickiej. Geneza tego programu związana jest jednak z rokiem 1919, a nawet z wcześniejszym okresem.

Jeszcze w czasie niewoli narodowej, na kilka lat przed odzyskaniem niepodległości, podejmowano próby opracowania jednolitego programu nauki religii, zwłaszcza w zaborze rosyjskim i austriackim<sup>3</sup>. Słusznie zauważa jednak ks. R. Murawski, że działania te były normowane z jednej strony przez przepisy szkolne zaborców, z drugiej zaś przez postanowienia poszczególnych biskupów miejsca i katolickie tradycje ich diecezji<sup>4</sup>. Stąd były to programy raczej o zasięgu lokalnym, często opracowywane przez nauczycieli religii, wykładowców teologii, stowarzyszenia oświatowe czy katechetów.

W odrodzonym państwie polskim do priorytetowych zadań władze kościelne zaliczyły unifikację nauczania i wychowania religijnego. Środkiem do jej osiągnięcia miały być wspólne programy nauki religii. Z tej racji Episkopat

<sup>2</sup> *Program nauki w publicznych szkołach powszechnych*, Lwów 1931.

<sup>3</sup> *Plan nauki religii w szkołach ludowych wiejskich Królestwa Polskiego*, w: *Program nauczania religii rzymsko-katolickiej w szkołach Królestwa Polskiego*, Warszawa 1906, s. 3-18, tamże, *Program nauczania religii rzymsko-katolickiej w szkołach początkowych miejskich*, s. 19-22; *Ustawa i program szkół początkowych miejskich prywatnych (Projekt)*, Warszawa 1907; *Ustawa i program szkół początkowych wiejskich Polskiej Macierzy Szkolnej*, Warszawa 1907; *Program nauki religii rzymsko-katolickiej w szkołach niższych i seminariach nauczycielskich*, Warszawa 1908; *Plany naukowe dla szkół ludowych pospolitych pięcio- i sześcioklasowych męskich, żeńskich i mieszanych wraz z instrukcją*, Lwów 1911; *Instrukcja i plany dla nauki religii w szkołach ludowych pospolitych*, wydane przez Ordynariat Metropolitalny Lwowski, Lwów 1913; *Program nauki religii rzymsko-katolickiej dla szkół ludowych i miejskich*, Częstochowa 1915; *Plany nauki religii dla szkół ludowych i wydziałowych w diecezji tarnowskiej*, Tarnów 1915; *Program oraz instrukcja dla prowadzenia szkół początkowych dla dzieci wygnańców*, Moskwa 1916; *Программа по Закону Божию римско-католического вероисповедования в начальных училищах*, Кельцы [brw.]; *Program nauki religii rzymsko-katolickiej w szkołach niższych i seminariach nauczycielskich oraz wskazówki metodyczne*, Warszawa 1916/17; *Program nauk w polskiej 4-kl. szkole miejskiej w Łodzi*, [Łódź 1918]; *Tymczasowy program dla niższych szkół początkowych Rady Polskiej Ziemi Mińskiej wraz z regulaminem szkolnym*, Mińsk 1918, s. 20 - 23.

<sup>4</sup> R. Murawski, *Polen*, w: *Lexikon der Religionspädagogik*, t. 2, red. N. Mette, F. Rickers, Neukirchen-Vluyn 2001, s. 1525.

Polski powołał specjalną Komisję Międzydiecezjalną do opracowania programu. Już w lutym 1918 r. powstał, opracowany w warszawskim środowisku katechetycznym, tymczasowy program nauki religii dla szkół początkowych czterooddziałowych<sup>5</sup>, a następnie dla pięciooddziałowych<sup>6</sup>. Ostateczna wersja programu dla tego typu szkół, a więc o niższym stopniu organizacyjnym, została zatwierdzona na konferencji biskupów w Warszawie w dniach 12-14 marca 1919 r.<sup>7</sup>. Natomiast dla szkół wyżej zorganizowanych, tj. siedmioklasowych, projekt programu przygotował ks. Marcei Ślepiński<sup>8</sup>. Po korekcie dokonanej przez samego autora<sup>9</sup> i po konsultacjach z kuriami diecezjalnymi<sup>10</sup>, został on przyjęty przez biskupów polskich 29 sierpnia 1919 r. w Gnieźnie<sup>11</sup>. Bardzo szybko ten program stał się podstawą nauczania religii we wszystkich typach szkół powszechnych, z pewnymi modyfikacjami jedynie dla szkół posiadających niższy stopień organizacyjny niż siedmioklasowa szkoła<sup>12</sup>. Przewidywał on dwie godziny lekcji religii tygodniowo<sup>13</sup>.

<sup>5</sup> ADK ON-A/5. *Program tymczasowy nauki religii w szkołach wiejskich początkowych 4-ro oddziałowych*, s. 385-388.

<sup>6</sup> ADS AO KSE, t. 1. *Pismo ks. A. Cieplińskiego do Prześwietnej Kurii Biskupiej Diecezji Podlaskiej w Siedlcach* (10.01.1918).

<sup>7</sup> *Program szkoły powszechnej jednoklasowej czterooddziałowej i dwuklasowej cztero i pięciooddziałowej. Religia rzymsko-katolicka*, Warszawa 1919; *Plan nauki religii w szkole powszechnej jednoklasowej i dwuklasowej*, „Miesięcznik Katechetyczny i Wychowawczy” 8 (1919), z. 4-5, s. 165-166. Rok wcześniej władze państwowe wydały *Program szkoły powszechnej jednoklasowej czterooddziałowej i dwuklasowej cztero- i pięciooddziałowej, cz. 1. Rozkład godzin i przykłady planów lekcyjnych*, Warszawa 1918, który zawierał dane dotyczące liczby godzin przeznaczonych na lekcje religii i propozycje tygodniowych planów zajęć w różnych wariantach w zależności od stopnia organizacyjnego szkoły.

<sup>8</sup> ADS AO KSE, t. 1. *Program nauki religii rzymsko-katolickiej dla szkół powszechnych w Rzeczypospolitej Polskiej*; ADK ON-A/5. *Protokół Stałej Komisji Międzydiecezjalnej*, s. 399.

<sup>9</sup> *Program nauki religii rz.-kat. w siedmioklasowych szkołach powszechnych*, „Miesięcznik Katechetyczny i Wychowawczy” 10 (1921), z. 2, s. 34.

<sup>10</sup> ADS AO KSE, t. 1. *Pismo ks. A. Cieplińskiego wizytatora szkół średnich Ministerstwa W. R. i O. P. do bp. H. Przeździeckiego* (15.07.1919); tamże, *Program nauki religii rzymsko-katolickiej w 7-io klasowej szkole powszechnej*.

<sup>11</sup> *Program nauki w szkołach siedmioklasowych. Religia rzymsko-katolicka*, Warszawa 1920; *Nowe programy do nauki religii*, „Kronika Diecezji Przemyskiej” 21 (1921), z. 10-11, s. 117.

<sup>12</sup> A. Ciepliński, *Wskazówki przy prowadzeniu nauki religii rzymsko-katolickiej w szkołach powszechnych I-VI klasowych*, w: *Program nauki w szkołach powszechnych siedmioklasowych. Religia rzymsko-katolicka*, Warszawa 1927, s. 26-28; AAK ARZ 1696. *Wskazówki do prowadzenia nauki religii rzymsko-katolickiej w szkołach powszechnych I-VI klas*.

<sup>13</sup> *Rozkład godzin w szkołach powszechnych*, Warszawa 1919, s. 3-9.

Program składał się z czterech bloków: cele nauczania, program ogólny, program szczegółowy i wskazówki metodyczne. Nadrzędnym celem nauki religii w szkole powszechnej było nadanie wychowaniu szkolnemu charakteru religijno-moralnego, poznanie fundamentalnych prawd wiary i przyjęcie ich za swoje, pamięciowe utrwalenie nauki chrześcijańskiej i kształtowanie w oparciu o nią prawego sumienia, ożywienie sfery wolitywnej i emocjonalnej w życiu religijnym, przygotowanie do świadomego uczestniczenia w obrzędach liturgicznych i do korzystania ze środków uświęcających oraz do utrzymywania żywego związku z Kościołem<sup>14</sup>.

Program ogólny wyznaczał zasadniczy kierunek pracy katechetycznej w danej klasie. I tak w klasie pierwszej przewidywał pogadanki religijne i opowiadania biblijne, by na tej bazie przekazać podstawowe prawdy wiary. W klasie drugiej następowało przygotowanie do pierwszej spowiedzi i Komunii św. W kolejnej klasie nawiązywano do opowiadań biblijnych, omówionych we wcześniejszych latach, przy czym znacznie je pogłębiano, dodając kolejne historie ze Starego i Nowego Testamentu, łącząc je z prawdami wiary zawartymi w Składzie Apostolskim. W tej klasie uczeń miał znaleźć odpowiedź na pytanie: co Bóg uczynił dla nas? Z kolei w klasie czwartej szukano odpowiedzi na pytanie: co powinniśmy uczynić dla Boga? Podpowiedzią miały być opowiadania biblijne i hagiograficzne, z których czerpano wskazania moralne oraz katechizm na podstawie którego omawiano obowiązki chrześcijanina wynikające z przykazań boskich i kościelnych, uwzględniając przy tym wiadomości liturgiczne. W klasie piątej ponownie wracano do pytania: co Bóg uczynił dla nas? Opierając się na poznanych wcześniej historiach biblijnych i prawdach katechizmowych, utrwalano je i znacznie poszerzano o nowe elementy ze Starego i Nowego Testamentu oraz Składu Apostolskiego wraz z kolejnymi informacjami z zakresu liturgii, zwłaszcza dotyczącymi roku kościelnego. Natomiast w klasie szóstej wracano do treści prezentowanych w klasie czwartej i odpowiadano na to samo pytanie, które program tam stawiał. Czynniono to jednak w sposób bardziej pogłębiony, czerpiąc z opowiadań etycznych Starego i Nowego Testamentu, historii Kościoła i katechizmu (Dekalog, przykazania kościelne) wraz z elementami liturgii (formy kultu, paramenty liturgiczne). W ostatniej klasie program stawiał pytanie: co ludzkość w ostatnich dziewiętnastu wiekach pod wpływem nauki Jezusa Chrystusa rzeczywiście uczyniła? Podstawą do poszukiwania na nie odpowiedzi były dzieje Kościoła prezentowane w zarysie przez cały rok szkolny w siódmej klasie<sup>15</sup>.

<sup>14</sup> *Program nauki w szkołach siedmioklasowych. Religia rzymsko-katolicka*, dz. cyt., s. 3.

<sup>15</sup> Tamże, s. 3-17.

Dopełnieniem programu ogólnego był program szczegółowy. Przygotowany był dla każdej klasy w kilku blokach tematycznych z określonym czasem realizacji poszczególnych zagadnień w ciągu całego roku szkolnego<sup>16</sup>.

Ostatnią część stanowiły wskazania metodyczne, które dotyczyły realizacji programu nauczania religii w szkole powszechnej. Zwrócono w nich uwagę, by religia nie była traktowana jedynie jako jeden z przedmiotów nauczania, ale by sposób prowadzenia tej lekcji ukazywał jej specyficzny charakter. Nauka religii miała być prowadzona zgodnie z doktryną Kościoła katolickiego, czerpiąc elementy treściowe z opowiadań biblijnych, katechizmu, liturgii i historii Kościoła. Katecheta miał być świadkiem wiary, jego sposób prowadzenia zajęć, kultura osobista oraz znajomość psychologii dziecka i wiedza merytoryczna miały wspomagać zdobywanie wiedzy religijnej przez ucznia i jego duchowy rozwój. Sporo miejsca poświęcono na omówienie struktury katechezy, metod i form pracy czy środków dydaktycznych<sup>17</sup>. W tym kontekście ważna jest też informacja zamieszczona w programie o porzuceniu dawnego zwyczaju prowadzenia zajęć z przeznaczeniem jednej godziny na naukę historii biblijnej, a drugiej – katechizmu. Należało prowadzić lekcje religii w taki sposób, by jej nie rozdzielać na dwa odrębne przedmioty, ale łączyć w ramach tych samych zajęć opowiadanie biblijne z prawdą katechizmową<sup>18</sup>.

Program nauki religii w szkołach powszechnych był programem koncentrycznym. Treści nauczania zostały w nim podzielone na trzy cykle. Pierwszy obejmował pierwszy i drugi rok katechizacji, drugi z kolei trzeci i czwarty, a ostatni piaty, szósty i siódmy. Poszczególne cykle pozostawały w stosunku kół współśrodkowych, zataczając coraz większe kręgi, od pierwszego do trzeciego, po to, aby systematycznie poszerzać zakres przewidzianego przez program materiału nauczania, z uwzględnieniem rozwoju umysłowego dzieci oraz po to, aby ułatwić im przyswojenie go przez ciągłe powtarzanie poznanych już treści. Koncentryczny układ programu sprowadzał się więc do powtarzania w paroletnich odstępach tych samych treści nauczania, w coraz szerszym i pogłębionym wymiarze<sup>19</sup>.

Nowy program nauki religii w szkołach powszechnych nie odpowiadał jednak potrzebom wszystkich diecezji. Nauczyciele religii pochodzący z trzech zaborów mieli problem z jego realizacją. Wynikało to z różnic

<sup>16</sup> Tamże.

<sup>17</sup> Tamże, s. 17-24.

<sup>18</sup> Tamże, s. 18; *Wskazówki metodyczne do podręcznika p. t. Nauka religii rzymsko-katolickiej*, Poznań-Warszawa-Wilno-Lublin 1926, s. 3-12.

<sup>19</sup> T. Długosz, *Nauczanie religii rzymsko-katolickiej*, „Rocznik Pedagogiczny” (seria 2) (1921), t. 1, s. 177-178.

ustrojowych i organizacyjnych w szkolnictwie oraz z prawa oświatowego, jakie istniało na tych terenach. Z tej racji adaptowano go w takim zakresie, jaki odpowiadał ustrojowi szkolnemu i zwyczajom kościelnym w danych diecezjach<sup>20</sup>.

W zaistniałej sytuacji rozpoczęto pracę nad jego ulepszeniem. Najwięcej poczynił w tym zakresie Zarząd Główny Związku Diecezjalnych Kół Księży Prefektów<sup>21</sup>, który powołał specjalną komisję programową, ponadto na łamach *Miesięcznika Katechetycznego i Wychowawczego*<sup>22</sup> zamieścił ankietę w sprawie programów nauki religii w szkołach powszechnych, dzięki której czasopismo stało się platformą wymiany myśli na ten temat, oraz organizował kursy katechetyczne, na których podejmowano tę problematykę<sup>23</sup>. Analizując wyniki ankiety, artykuły i referaty związane z tą kwestią można wskazać na pewne zagadnienia, które były przedmiotem częstych dyskusji. Na pewno można do nich zaliczyć sprawę przygotowania do pierwszej spowiedzi i Komunii św. (drugi czy trzeci rok katechizacji), rozkładu materiału nauczania na poszczególne lata (ulożenie Nowego i Starego Testamentu, liturgiki, historii Kościoła), bazowania w nauczaniu religii w większym zakresie na opowiadaniach biblijnych czy katechizmie

---

<sup>20</sup> Zob. *Szczegółowe plany nauki religii katolickiej w 7-klasowej szkole powszechnej*, Kraków 1924.

<sup>21</sup> Związek Diecezjalnych Kół Księży Prefektów, reprezentowany przez Zarząd Główny, łączył i koordynował w całym kraju działalność Kół Diecezjalnych, zachowujących swoją autonomię i pozostających pod władzą biskupa diecezjalnego. W skład Kół Diecezjalnych wchodziły z kolei Koła Miejskowe, zrzeszające prefektów szkolnych w jakimś określonym rejonie w granicach diecezji. Tak uformowana struktura organizacyjna sprawiała, iż Związek był jednostką nadrzędną dla wszystkich Kół Księży Prefektów w Polsce z zachowaniem ich odpowiednich uprawnień i odpowiedzialności. Zob.: R. Ceglarek, J. Kapuściński, *Zarząd Diecezjalnego Koła Księży Prefektów w Częstochowie (1929-1949)*, Częstochowa 2015, s. 51.

<sup>22</sup> Czasopismo miało charakter naukowo-praktyczny, popularyzowało osiągnięcia w dziedzinie katechetycznej i pedagogicznej, szerzyło nowe idee w metodzie nauczania, podejmowało zagadnienia osobowości katechety, omawiało kwestie prawne w szkolnictwie, zwłaszcza z dziedziny nauczania i wychowania religijnego, informowało o zjazdach i kursach katechetycznych oraz działalności poszczególnych stowarzyszeń księży prefektów. Było urzędowym organem Związku Diecezjalnych Kół Księży Prefektów. Zob.: R. Czekalski, *Czasopisma katechetyczne w Polsce w okresie międzywojennym*, „Miesięcznik Pasterski Płocki” 82 (1997), nr 12, s. 544; R. Ceglarek, *Koło Księży Prefektów w Wieluniu*, „Rocznik Wieluński” (2014), t. 14, s. 332.

<sup>23</sup> J. Stroba, *Geneza nowego programu katechezy*, dz. cyt., s. 156; R. Czekalski, *Przedmiot i programy nauczania katechetycznego w Polsce w pierwszej połowie XX wieku*, dz. cyt., s. 66; tenże, *Szkolne i parafialne nauczanie religii w II Rzeczypospolitej na przykładzie diecezji płockiej*, dz. cyt., s. 120-121.



(lekcja biblijna czy katechizmowa) oraz unifikacji programu trzech najstarszych klas szkoły powszechnej z programem gimnazjum niższego (punktem wyjścia program szkoły powszechnej czy gimnazjum). Opinie na te tematy były bardzo rozbieżne, a co za tym idzie ukazały wielość nowych propozycji programowych<sup>24</sup>.

W tym czasie Ministerstwo WRiOP podjęło działania zmierzające do udrożnienia systemu nauczania pomiędzy szkołą powszechną i gimnazjum. Ujednolicenie treści programowych w klasach analogicznych tych szkół, czyli piątej, szóstej i siódmej szkoły powszechnej oraz pierwszej, drugiej i trzeciej gimnazjum niższego, miało ułatwić uczniom kontynuowanie nauki w gimnazjum. Już 2 stycznia 1929 r. resort oświaty wydał zarządzenie w sprawie uzgodnienia planów godzin w tychże szkołach, uwzględniając także lekcje religii<sup>25</sup>. Z tej racji prace nad programem nauczania religii skoncentrowały się w zasadzie na tym zagadnieniu, uważając skorelowanie treści nauczania za priorytetowe. Powstały trzy propozycje programowe, które wraz z ankietą rozesłano prefektom szkolnym w celu oceny i wyboru jednej z wersji, mającej być podstawą ostatecznego opracowania nowego programu. Pierwszy projekt zakładał w klasie piątej (pierwszej gimnazjum) omówienie w pierwszym półroczu Starego, a w drugim Nowego Testamentu wraz z katechizmem. W klasie szóstej (drugiej gimnazjum) przewidziano Nowy Testament i historię Kościoła, a w klasie siódmej (trzeciej gimnazjum) syntetyczny wykład prawd katechizmowych wraz z nauką liturgiki. Drugi projekt zakładał następujące treści nauczania: w klasie piątej (pierw-

<sup>24</sup> J. Rychlicki, *Do wspólnej roboty*, „Miesięcznik Katechetyczny i Wychowawczy” 16 (1927), z. 1-2, s. 1-7; tamże, J. Waclawski, *W sprawie programu nauki religii w szkołach powszechnych – słów kilkoro*, s. 17-27; J. Mazanek, *W sprawie planów nauki religii dla szkół powszechnych*, „Miesięcznik Katechetyczny i Wychowawczy” 16 (1927), z. 4, s. 136-141; tamże, W. Budzik, *Odpowiedź na ankietę „Miesięcznika Katechetycznego” co do programów nauki religii katolickiej w szkołach powszechnych*, s. 141-149; tamże, H. Weryński, *Plany i podręczniki w szkołach powszechnych*, s. 149-152; tamże, J. Mikoś, F. Witeszczak, *Odpowiedź na ankietę „Miesięcznika Katechetycznego” co do planów nauki religii katolickiej w szkołach powszechnych i średnich*, s. 154-156; tamże, *Wyniki ankiety „Miesięcznika” w sprawie programów szkolnych*, s. 156-164; S. Korzonkiewicz, *Stosowanie obowiązujących programów nauczania religii w szkołach niżej zorganizowanych*, w: *Księga pamiątkowa kursu katechetycznego w Krakowie*, Kraków 1929, s. 274-282; tamże, J. Gacek, *Stosowanie obowiązujących programów w nauczaniu religii w szkołach niżej zorganizowanych*, s. 283-291; A. Prumbs, *Uwagi krytyczne o lekcji religii na tle koncentracji historycznej*, w: *Pamiętnik kursu katechetycznego w Poznaniu*, Poznań 1929, s. 63-79; tamże, Z. Powel, *Uwagi krytyczne o lekcji religii na tle koncentracji logicznej*, s. 79-87.

<sup>25</sup> *Plany godzin dla siedmioklasowych publicznych szkół powszechnych i gimnazjów państwowych*, „Miesięcznik Katechetyczny i Wychowawczy” 18 (1929), z. 5, s. 230-232.

szej) Stary Testament wraz z katechizmem; w klasie szóstej (drugiej) Nowy Testament w powiązaniu z katechizmem, a w klasie siódmej (trzeciej) systematyczny wykład prawd katechizmowych w oparciu o materiał z poprzednich lat. Ostatni projekt zakładał w klasie piątej (pierwszej) omówienie wybranych zagadnień ze Starego Testamentu i tych części Nowego Testamentu, które prezentują ukryte życie Jezusa Chrystusa, połączone z utrwalaniem i poszerzaniem prawd katechizmowych i kwestii związanych z liturgią. W klasie szóstej (drugiej) kontynuowano nauczanie katechizmu i liturgiki wraz z omówieniem publicznej działalności Jezusa Chrystusa, aż do Jego śmierci. Z kolei w klasie siódmej (trzeciej) w pierwszym półroczu przewidziano takie zagadnienia, jak chrystofanie i początki Kościoła. Większość opowiedziała się za trzecim rozwiązaniem. Propozycję tę przesłano do Koła Księży Prefektów z Krakowa, które miało opracować finalną wersję programową<sup>26</sup>.

Ostatecznie program prezentował się w sposób następujący: w klasie pierwszej – najważniejsze wydarzenia ze Starego i Nowego Testamentu oraz podstawowe prawdy katechizmowe; w klasie drugiej – powtórzenie, pogłębienie i rozszerzenie poznanych rok wcześniej opowiadań biblijnych wraz z katechizmem; w klasie trzeciej – przygotowanie do pierwszej spowiedzi i Komunii św.; w klasie czwartej – całokształt wiary w zakresie małego katechizmu; w klasie piątej (pierwszej gimnazjum) – dzieje Starego Testamentu i Nowego (dzieciństwo i początek publicznej działalności Jezusa) wraz z trzema artykułami Składu Apostolskiego; w klasie szóstej (drugiej) – dalsze dzieje Jezusa Chrystusa, pozostała część Składu Apostolskiego oraz najważniejsze wydarzenia z historii Kościoła, a w klasie siódmej (trzeciej) – systematyczny wykład prawd katechizmowych na tle opowiadań biblijnych połączony z liturgiką<sup>27</sup>.

W takim kształcie projekt trafił w 1929 r. do Komisji Szkolnej Episkopatu Polski, która po naniesieniu poprawek formalnych i stylistycznych przekazała go do akceptacji prymasowi kard. Augustowi Hlondowi<sup>28</sup>. Program spotkał się z jego pozytywną oceną i został przekazany do resortu oświaty

<sup>26</sup> A. Siara, *Drugi kongres katechetyczny w Monachium*, „Miesięcznik Katechetyczny i Wychowawczy” 17 (1928), z. 8, s. 400; tamże, *Nasza ankieta*, s. 416; *Wyniki ankiety programowej*, „Miesięcznik Katechetyczny i Wychowawczy” 17 (1928), z. 9, s. 469-480; tamże, *Wyniki ankiety programowej*, s. 521-523.

<sup>27</sup> A. Ciepłiński, *Nowe plany nauki religii dla szkół powszechnych*, w: *Księga pamiątkowa kursu katechetycznego w Krakowie*, dz. cyt., s. 166; Z. Mastowski, *Sprawozdanie z ogólnopolskiego kursu katechetycznego w Krakowie*, w: *Pamiętnik kursu katechetycznego w Poznaniu*, dz. cyt., s. 59.

<sup>28</sup> AKMK TS, t. 14, nr 1. *Posiedzenie Komisji do spraw szkolnych (21.01.1929)*.

i – jak podaje ks. A. Ciepliński – ministerstwo go zatwierdziło, nie czyniąc w nim żadnych poważniejszych zmian<sup>29</sup>.

Propozycje skorelowanych programów szkoły powszechnej i gimnazjum państwowego Ministerstwo WRiOP przesłało do konsultacji nauczycielom wszystkich przedmiotów przed rozpoczęciem roku szkolnego 1929/30<sup>30</sup>. Niestety, nie było wśród nich programu nauki religii<sup>31</sup>. Jediną informację, jaką otrzymali katecheci od ks. A. Cieplińskiego – pracownika resortu oświaty, to tę, że mogą w bieżącym roku szkolnym korzystać z dotychczasowych podręczników do nauki religii w klasie piątej szkoły powszechnej i w pierwszej gimnazjum<sup>32</sup>. Wyjaśnienie tej sprawy pojawiło się w połowie

<sup>29</sup> A. Ciepliński, *Nowe plany nauki religii dla szkół powszechnych*, dz. cyt., s. 165.

<sup>30</sup> *Projekt programu nauki w siedmioklasowych publicznych szkołach powszechnych i w trzech niższych klasach gimnazjum państwowego (gimnazjum niższym)*. Śpiew, Warszawa 1929; *Projekt programu nauki w siedmioklasowych publicznych szkołach powszechnych i w trzech niższych klasach gimnazjum państwowego (gimnazjum niższym)*. Roboty ręczne, Warszawa 1929; *Projekt programu nauki w siedmioklasowych publicznych szkołach powszechnych i w trzech niższych klasach gimnazjum państwowego (gimnazjum niższym)*. Historia, Warszawa 1929; *Projekt programu nauki w siedmioklasowych publicznych szkołach powszechnych i w trzech niższych klasach gimnazjum państwowego (gimnazjum niższym)*. Geografia, Warszawa 1929; *Projekt programu nauki w siedmioklasowych publicznych szkołach powszechnych i w trzech niższych klasach gimnazjum państwowego (gimnazjum niższym)*. Ćwiczenia cielesne, Warszawa 1929; *Projekt programu nauki w siedmioklasowych publicznych szkołach powszechnych i w trzech niższych klasach gimnazjum państwowego (gimnazjum niższym)*. Rysunek, Warszawa 1929; *Projekt programu nauki w siedmioklasowych publicznych szkołach powszechnych i w trzech niższych klasach gimnazjum państwowego (gimnazjum niższym)*. Higiena w szkole, Warszawa 1929; *Projekt programu nauki w siedmioklasowych publicznych szkołach powszechnych i w trzech niższych klasach gimnazjum państwowego (gimnazjum niższym)*. Nauka o przyrodzie w oddziałach III-VI szkoły powszechnej oraz w klasach I i II gimnazjum, Warszawa 1929; *Projekt programu nauki w siedmioklasowych publicznych szkołach powszechnych i w trzech niższych klasach gimnazjum państwowego (gimnazjum niższym)*. Język polski, Warszawa 1930; *Projekt programu nauki w siedmioklasowych publicznych szkołach powszechnych i w trzech niższych klasach gimnazjum państwowego (gimnazjum niższym)*. Nauka o przyrodzie: fizyka i chemia, Warszawa 1930; *Projekt programu nauki w siedmioklasowych publicznych szkołach powszechnych i w trzech niższych klasach gimnazjum państwowego (gimnazjum niższym)*. Nauka o Polsce współczesnej, Warszawa 1930; *Projekt programu nauki w siedmioklasowych publicznych szkołach powszechnych i w trzech niższych klasach gimnazjum państwowego (gimnazjum niższym)*. Rachunki z geometrią, Warszawa 1930.

<sup>31</sup> *Projekt programu nauki w siedmioklasowych publicznych szkołach powszechnych i w trzech niższych klasach gimnazjum państwowego (gimnazjum niższym)*. Zestawienie ogólne. Plany godzin szkolnych, Warszawa 1930, s. 3.

<sup>32</sup> *Co dalej?*, „Miesięcznik Katechetyczny i Wychowawczy” 18 (1929), z. 6, s. 272; *O plany do nauki religii*, „Miesięcznik Katechetyczny i Wychowawczy” 19 (1930), z. 2, s. 107.

roku 1930 na łamach *Miesięcznika Katechetycznego i Wychowawczego*. Wynika z niego, że Kazimierz Świtalski – minister WRiOP, chciał w określonym terminie przeprowadzić unifikację szkoły powszechnej z gimnazjum niższym. Z tej racji naciskał na ks. A. Ciepłińskiego, by jak najszybciej dokonano rekonstrukcji programu nauki religii w klasie piątej, szóstej i siódmej szkoły powszechnej oraz pierwszej, drugiej i trzeciej gimnazjum. Działając pod presją czasu, naczelny wizytator nauki religii postarał się o szybkie zatwierdzenie programu w powyższych szkołach przez episkopat. Po wpłynięciu projektu do Ministerstwa WRiOP okazało się, że programy poszczególnych przedmiotów, w tym także religii, zostaną przesłane do oceny środowiskom nauczycielskim. Na to nie zgodził się ks. A. Ciepłiński, który uważał za nie stosowne, by projekt programu nauki religii przyjęty przez Episkopat Polski podlegał różnym dyskusjom poza Kościołem. W zaistniałej sytuacji w liście z dnia 26 maja 1930 r. pisał: „Program religii będzie wydrukowany przed wakacjami, lecz nie będzie wprowadzony w życie we wrześniu, a więc w przyszłym roku szkolnym 1930/31 będzie obowiązywać stary program i stare podręczniki”<sup>33</sup>.

Program ten nie został jednak wydany, natomiast 31 lipca 1930 r. Ministerstwo WRiOP opublikowało specjalną instrukcję dotyczącą nauczania w siedmioklasowych publicznych szkołach powszechnych i w gimnazjach państwowych w roku szkolnym 1930/31, podając propozycje programowe wszystkich przedmiotów za wyjątkiem religii<sup>34</sup>. Był to kolejny etap konsultacji resortu oświaty z nauczycielami, który prowadził do stworzenia ostatecznej wersji programu<sup>35</sup>. Nowy program został wydany przez Ministerstwo WRiOP w 1931 r. W tej publikacji znalazł się również program nauki religii<sup>36</sup>. Był to jednak ten sam program, jaki biskupi polscy zatwierdzili w 1919 r.<sup>37</sup>. Nie-

<sup>33</sup> *Nowe plany nauki religii*, „Miesięcznik Katechetyczny i Wychowawczy” 19 (1930), z. 5-6, s. 275.

<sup>34</sup> Dz. Urz. MWRiOP 1930, nr 8, poz. 135. *Okólnik Ministra Wyznań Religijnych i Oświecenia Publicznego do Kuratoriów Okręgów Szkolnych, Śląskiego Urzędu Wojewódzkiego, Liceum Krzemienieckiego, Inspektorów Szkolnych, oraz Dyrekcji Kierowników i Nauczycielstwa szkół powszechnych i szkół średnich ogólnokształcących w sprawie określenia materiału nauczania w siedmioklasowych publicznych szkołach powszechnych i gimnazjach państwowych w roku szkolnym 1930/31*.

<sup>35</sup> *Programy*, „Miesięcznik Katechetyczny i Wychowawczy” 20 (1931), z. 1, s. 48; K. Makuch, *Cele i zadania szkoły polskiej na tle postulatów Kongresu Pedagogicznego w Poznaniu*, w: *II Kongres Pedagogiczny Związku Nauczycielstwa Polskiego w Wilnie od 4-8 lipca 1931 r.*, Warszawa 1932, s. 12.

<sup>36</sup> *Program nauki w publicznych szkołach powszechnych*, dz. cyt., s. 3-14.

<sup>37</sup> AKMK TS, t. 13, nr 103. Bp C. Sokołowski, *Stan i trudności w obecnym szkolnictwie pod względem religijnym (wylącznie nauki religii)*.

wielkie zmiany dotyczyły jedynie strony stylistycznej, ale nie merytorycznej. W tej wersji odrzucono jedynie wskazówki metodyczne, pozostawiając wyłącznie dwa ostatnie punkty, które zatytułowano – praktyki religijne. Warto nadmienić, iż zmianie nie uległy także programy innych wyznań. Nadal obowiązywały dawne programy dla religii prawosławnej z 1927 r., a dla religii ewangelicko-reformowanej i mojżeszowej z 1928 r.<sup>38</sup>

Może dziwić zachowanie strony kościelnej, która mając gotowy program, nie doprowadziła jednak do jego opublikowania. Trudno dzisiaj stwierdzić jednoznacznie, co było rzeczywistym powodem takiej decyzji. Na pewno sprawy nie ułatwił fakt, że w czasie prac nad programem nastąpiła zmiana na stanowisku ministra WRiOP (od czerwca 1929 r. był nim S. Czerwiński). Z listu ks. A. Ciepłińskiego wynika, iż mimo zaistniałych perturbacji planowano go wydać. Zakładano, iż nowy program będzie obowiązywać od roku szkolnego 1931/32. W tym czasie jednak trwały już bardzo intensywne prace nad reformą ustroju szkolnego i było wiadomo, że powstaną nowe typy szkół, dla których trzeba będzie przygotować nowe programy. Dotyczyło to zwłaszcza szkoły powszechnej i gimnazjum, które miały ulec głębokim przeobrażeniom. Wprowadzanie w takim momencie nowego programu religii było w zasadzie bezcelowe.

Napięcie, jakie powstało w tym okresie pomiędzy stroną kościelną a państwową, rzutowało na dalszy przebieg reformy programowej w zakresie nauczania religii. Można tak przypuszczać, śledząc losy powstania kolejnej wersji programowej, bowiem po wejściu w życie *Ustawy o ustroju szkolnictwa* projekt nowego programu nauki religii powstał w ministerstwie, a nie w środowisku prefektów szkolnych, a zatwierdzenie jego ostatecznej wersji było blokowane przez kilka lat przez biskupów polskich.

Program z 1931 r., będący kopią programu z 1919 r., funkcjonował – zdaniem ks. Ryszarda Czekalskiego – do 1935 r., kiedy to zatwierdzono nowy program nauki religii<sup>39</sup>. Generalnie można przyjąć tę datę, bowiem publikacja nowego programu kończyła w sposób formalny czas obowiązywania starego. W praktyce jednak stary program funkcjonował do wybuchu drugiej wojny światowej, systematycznie wypierany przez stopniowo wdrażany program z 1935 r., a wraz z nim dotychczasowe podręczniki do nauki religii<sup>40</sup>.

<sup>38</sup> Tamże, s. 15.

<sup>39</sup> R. Czekalski, *Rys historyczny lekcji religii katolickiej w Polsce*, dy. czt., s. 114.

<sup>40</sup> *Spis książek szkolnych i środków naukowych dozwolonych do użytku w szkołach powszechnych na rok szkolny 1934/35 oraz spis książek pomocniczych dla nauczycieli*, Lwów 1934, s. 5-7, 23-24, 39-40, 55, 81-82.



## 2. Wytyczne Ministerstwa WRiOP dla autorów programów

Wydanie programów nauki religii poprzedziły wytyczne dla autorów, wydane drukiem przez resort oświaty w 1932 r.<sup>41</sup>. Podawały one główne linie ich pracy, wskazując na dwa istotne czynniki, a mianowicie psychologiczny i wychowawczy oraz merytoryczny, którymi mieli się kierować przy opracowywaniu nowych programów.

Część pierwsza wytycznych poświęcona była zagadnieniom psychologicznym i wychowawczym, którym Ministerstwo WRiOP przypisywało wielką wagę. Znalazł się w nich opis faz rozwojowych dzieci w szkole powszechnej. Charakterystyka psychologiczna miała pomóc autorom w dopasowaniu działań wychowawczych oraz treści nauczania, metod, form pracy i pomocy dydaktycznych do możliwości psychofizycznych uczniów. Dotychczasowym bowiem programom nauczania religii zarzucano nieraz znaczną indolencję w tym zakresie<sup>42</sup>. Nowe programy miały zniwelować te braki, dostosowując się do wymagań stawianych wszystkim przedmiotom szkolnym.

W tej części wytycznych wyodrębniono wychowanie religijno-moralne, które w sposób bezpośredni wiązano z nauką religii. Zalecano autorom, by na etapie fazy średniej dzieciństwa (do siedmiu lat) podstawą kształtowania religijno-moralnego były przeżycia dziecka. Zachęcano natomiast, by odchodzono od moralizowania, od pouczeń i upomnień, które nie są podparte konkretnym przykładem wchodzącym w zakres osobistych doświadczeń ucznia. Punktem odniesienia w formowaniu właściwych postaw religijnych i moralnych miały być sytuacje bezpośrednio dotyczące dzieci, zaczerpnięte raczej ze środowiska rodzinnego czy szkolnego niż ze specjalnie przygotowanych opowiadań. Chodziło o to, by były osadzone w realiach, a nie abstrakcyjne. Cenną informacją dla autorów było również i to, że dziecko „w tym okresie nie jest zdolne do poznawania praw religijnych w ich istocie wewnętrznej; jego stosunek do Boga i ideałów jest raczej zewnętrzny. Boga wyobraża sobie jako najlepszego Ojca – obrazowo, konkretnie”<sup>43</sup>. Oznacza-

<sup>41</sup> *Wytyczne dla autorów programów szkół ogólnokształcących. Szkoła powszechna. Gimnazjum*, Warszawa 1932.

<sup>42</sup> S. Somorowski, *Rola poszczególnych przedmiotów nauczania jako środków umożliwiających osiągnięcie celów wychowawczych: indywidualnych, społecznych i państwowych*, w: *II Kongres Pedagogiczny Związku Nauczycielstwa Polskiego w Wilnie od 4-8 lipca 1931 r.*, Warszawa 1932, s. 95.

<sup>43</sup> *Wytyczne dla autorów programów szkół ogólnokształcących. Szkoła powszechna...*, dz. cyt., s. 11.



ło to, że o przymiotach Boga dowiaduje się poprzez poznawanie objawów Jego działania. Ukazywanie sposobów Jego zaangażowania na rzecz człowieka i świata miało odkrywać przed dzieckiem prawdziwy obraz Boga. Na tym etapie jego rozwoju ujęcie to miało mieć charakter wyłącznie pozytywny. Dlatego wykluczano podejmowanie na lekcji religii takich tematów, które budziłyby u dzieci przerażenie i strach, na przykład związanych z rzeczywistością piekła<sup>44</sup>.

Na drugim etapie rozwojowym – faza późnego dzieciństwa (do dwunastego roku życia), kontynuowano pracę nad rozwojem postaw religijno-moralnych, odwołując się do osobistych doświadczeń dzieci. Wytyczne wskazywały na konieczność podejmowania zagadnień wziętych z ich codzienności, by na ich podstawie uczyły się oceniać moralnie czyn. Działania te musiały być bezpośrednio związane z koniecznością poznawania pewnych norm, zasad i wzorców ułatwiających ocenę zachowań. Dalej też zachęcano do kształtowania miłości do Boga poprzez ukazywanie Jego dobroci, upodabniania się do Niego poprzez naśladowanie Jego przymiotów<sup>45</sup>.

Wychowanie religijno-moralne podejmowane w kolejnym okresie – faza przedpokwitaniowa (od dwunastego do czternastego roku życia) – jak to ujmowano w wytycznych, miało iść w dwóch kierunkach i zmierzać do „spotęgowania sił, mogących umożliwić w pewnym stopniu osłabienie objawów przekory i krnąbrności, a nadto zwalczać wewnętrzne poczucie własnej niepełnowartościowości dziecka”<sup>46</sup>. Były to charakterystyczne cechy tego etapu rozwojowego związane z fazą negacji w odniesieniu do dotychczasowych autorytetów, rodząc w dziecku upór i nieposłuszeństwo, ale także porównywanie się do innych i krytyczną ocenę samego siebie. Nauka religii miała wspomóc proces przezwyciężania tych cech negatywnych poprzez wskazywanie na pewne postaci, które potrafiły pokonać swoje słabości oraz prowadzić ciekawe i wartościowe życie. W tym celu zalecano sięgać po interesujące opowiadania, niekoniecznie religijne, ale historyczne, przyrodnicze czy geograficzne. Taki dobór literatury związany był z chęcią poznawania przez ucznia świata, pędem do przygód i działania. To również miało być wykorzystane na lekcjach religii, tak by tę energię ukierunkować na pogłębienie religijności i wiary w Boga<sup>47</sup>.

---

<sup>44</sup> Tamże.

<sup>45</sup> Tamże, s. 15-16.

<sup>46</sup> Tamże, s. 20.

<sup>47</sup> Tamże, s. 20-21.

Druga część wytycznych dotyczyła treści nauczania. W partii zawierającej ogólne wskazówki dla wszystkich przedmiotów zaznaczono, iż osią programową w szkole powszechnej powinna być Polska i jej kultura, o czym powyżej była już mowa. Na poszczególnych szczeblach programy miały uwzględniać odpowiednie dziedziny wiedzy, jakie powinny wchodzić w skład wykształcenia ogólnego. W wytycznych resort oświaty zdefiniował te wiadomości i sprawności w blokach tematycznych, wyznaczając dla nich naczelną ideę, wokół której miały być tworzone programy. Te same zasady przyjęto dla autorów programów nauki religii<sup>48</sup>.

Zgodnie z wytycznymi ministerstwa na pierwszym szczeblu programowym – w zakresie nauczania religii – należało przedstawić życie Jezusa Chrystusa i związane z nim podstawy wiary i obyczajów. Na drugim szczeblu programowym wymagano, by na podstawie Ewangelii zaprezentować uczniom Jego życie i działalność w szerszym kontekście z odniesieniem do Starego Testamentu oraz pogłębić znajomość prawd wiary i wskazać na potrzebę ich zastosowania w codzienności. Z kolei na trzecim szczeblu program miał uwzględniać wybrane postaci, dla których wiara w Jezusa stała się czynnikiem prowadzącym do świętości<sup>49</sup>. Jasno z tego wynika, iż celem nauczania religii na wszystkich szczeblach szkoły powszechnej miało być zapoznanie uczniów z postacią Jezusa Chrystusa, z Jego życiem i nauczaniem w taki sposób, by Jego słowa i czyny były źródłem i podstawą życia chrześcijańskiego każdego dziecka<sup>50</sup>.

Takie postulaty pojawiały się już w lipcu 1931 r. na drugim kongresie pedagogicznym w Wilnie, przed zredagowaniem wytycznych dla autorów programów. Niektórzy sądzili, iż „byłoby rzeczą najzupełniej wystarczającą, gdyby treścią szkolnej nauki religii było życie i nauka Chrystusa, ujęte w formę jak najbardziej pozytywną i dla dzieci dostępną, tzn. obejmującą głównie życie młodzieńcze Chrystusa i najbardziej dla dzieci dostępne części jego nauki”<sup>51</sup>. W zakresie wychowania sugerowano, by nauka religii prowadziła uczniów do pragnienia naśladowania Jezusa w Jego odnoszeniu się do bliźnich.

W wytycznych, po informacji o ukierunkowaniu programu na Jezusa, pojawił się zapis, iż w nauczaniu religii należy kierować się zasadą od przeżycia do czynu. Ponownie zwrócono uwagę na moment przeżyciowy, tym

<sup>48</sup> Tamże, s. 39.

<sup>49</sup> Tamże, s. 40-41.

<sup>50</sup> Tamże, s. 46.

<sup>51</sup> S. Somorowski, *Rola poszczególnych przedmiotów nauczania...*, dz. cyt., s. 95.

razem w odniesieniu do treści nauczania<sup>52</sup>. Decyzję tę można wyjaśnić charakterem nauczania przeżyciowego. Ks. R. Murawski pisze, że: „Charakterystyczną cechą nauczania przeżyciowego jest to, iż pragnie ono kształcić nie tyle umysł i przekazywać samą tylko wiedzę, ile przeniknąć do głębi duszy wychowanek i poruszyć w ten sposób wszystkie jego dynamizmy”<sup>53</sup>. W odniesieniu do nauki religii oznacza to, że powinna ona przekazywać nie tylko suche fakty historyczne czy definicje katechizmowe, ale doprowadzić do zetknięcia się z rzeczywistością, która za tymi wydarzeniami czy pojęciami się kryje<sup>54</sup>. Z analizy wytycznych widać, iż w taki właśnie sposób należało przybliżyć uczniom osobę Jezusa Chrystusa. Chodziło o dostrzeżenie prawdy, iż dziecko jest bardziej wrażliwe na osobę, na kontakt z nią, niż na wiedzę o niej. Ponadto dość często podkreślano fakt, że uczniowie w szkole powszechnej w tym okresie rozwojowym potrzebują jakiegoś wzorca – ideału (jak to określono w wytycznych), który byłby punktem odniesienia, a zarazem pociągałby przykładem i zachęcałby do naśladowania, do pracy nad sobą i podporządkowania się pewnym wyższym ideałom. Analizując wytyczne, można dojść do wniosku, że w pierwszym rzędzie chodzi o Jezusa Chrystusa. Spotkanie z Nim na lekcjach religii miało więc inspirować do konkretnych czynów, zgodnych z tym, co On nauczał<sup>55</sup>.

W wytycznych ogólnych dla nauki religii zdefiniowano też cele nauczania tego przedmiotu. Całość edukacji religijnej w szkole powszechnej miała być ukierunkowana na kształtowanie światopoglądu religijnego i przygotowanie do życia w duchu zasad religii katolickiej. Zalecano, by oferować uczniom możliwości zdobywania użytecznych wiadomości i praktycznych umiejętności, ściśle związanych z jego życiem. W praktyce oznaczało to, że należy podawać tylko te prawdy wiary i moralności, które dziecko na różnych etapach rozwoju psychofizycznego, w czasie pobierania nauki podstawowej, może sobie przyswoić i związać ze swoim życiem<sup>56</sup>.

Ministerstwo, oprócz wytycznych ogólnych, przygotowało również wytyczne szczegółowe – specjalne wskazówki dotyczące opracowania programu nauki religii. W materiale tym określono cel nadrzędny i naczelną ideę programową dla każdego oddziału (klasy) w szkole powszechnej. Za główny cel nauki

<sup>52</sup> Tamże.

<sup>53</sup> R. Murawski, *Etapy rozwoju katechezy*, „Ateneum Kapłańskie” 71 (1978), t. 417, s. 57.

<sup>54</sup> M. Finke, *Odnowa katechetyczna*, w: *Pod tchnieniem Ducha Świętego*, red. M. Finke, Poznań 1964, s. 561.

<sup>55</sup> R. Ceglarek, *Realizacja zasady chrystocentryzmu w programach nauki religii w polskich szkołach powszechnych w latach 1932-1939*, dy. cyt., s. 573-574.

<sup>56</sup> *Wytyczne dla autorów programów szkół ogólnokształcących. Szkoła powszechna...*, dz. cyt., s. 46.

religii przyjęto: „Ukochanie i naśladowanie Jezusa Chrystusa przez poznanie Jego życia i nauki”<sup>57</sup>. W uwagach do realizacji tego celu mocno wyartykułowano, iż charakter dziecka ma się kształcić przez pracę indywidualną i w grupie oraz przez realizowanie w życiu wskazań Jezusa, zwłaszcza przykazania miłości Boga i bliźniego, jako prawa życia chrześcijańskiego. Jeśli zaś chodzi o wskazówki programowe na każdy oddział, to zapisano je w formie krótkich tez. W oddziale pierwszym tak należało konstruować program, by znalazły się w nim pogadanki na temat życia religijnego dzieci oraz opowiadania o dzieciństwie Jezusa i o tych wydarzeniach z Jego życia, które swobodnie mogły być przyswojone na tym etapie przez uczniów. W kolejnym oddziale treści nauczania miały się koncentrować wokół przygotowania dzieci do pierwszej spowiedzi i Komunii św., a więc na podjęciu przez uczniów współpracy z Jezusem, który wspomaga, oczyszcza i uświęca. Ponadto należało omówić przykazanie miłości na tle życia Jezusa i świętych. W oddziale trzecim była kontynuowana prezentacja życia i nauczania Chrystusa wraz z omawianiem roku kościelnego. Zalecano również zapoznanie uczniów z wybranymi postaciami świętych, a przede wszystkim z matką Jezusa. Z kolei w oddziale czwartym przewidziano podanie dzieciom najważniejszych prawd wiary i zasad moralnych w powiązaniu z działalnością Jezusa i świętych. Co do oddziału piątego, to we wskazaniach ujęto treści programowe następująco: „Najważniejsze postacie i wydarzenia ze Starego Testamentu jako wstęp do życia i nauki Pana Jezusa. Życie i nauka Pana Jezusa i wypływające stąd zasady wiary”<sup>58</sup>. W oddziale szóstym zaplanowano natomiast zaprezentowanie nauczania Jezusa i wypływających z niego zasad moralnych wraz z odniesieniem ich do życia uczniów. W tym oddziale, jak i we wcześniejszym, elementy treściowe miały być podawane wraz z odniesieniami do najważniejszych wydarzeń roku kościelnego. Na zakończenie edukacji w szkole powszechnej przewidziano omówienie życia chrześcijańskiego w obrzędach i prezentację sylwetek wybranych świętych (uwzględniając ich kult w lokalnym Kościele). W tym oddziale (siódmy) zamierzano zaznajomić uczniów z liturgią mszalną, z sakramentami czy świętami kościelnymi<sup>59</sup>.

W 1934 r. Ministerstwo WRiOP opublikowało kolejne wytyczne dla autorów programów szkół powszechnych. Były one dopełnieniem wcześniejszych wytycznych, dlatego nie podawały już wiadomości psychologicznych i merytorycznych, ale jedynie wskazówki techniczne związane ze sposobem organizowania zajęć w szkołach o niższym stopniu organizacyjnym, a więc

<sup>57</sup> Tamże, s. 46.

<sup>58</sup> Tamże, s. 47.

<sup>59</sup> Tamże.

I i II stopnia. Chodziło o to, by autorzy uwzględnili w większym zakresie te stopnie organizacyjne szkół powszechnych i wzięli pod uwagę fakt, iż znaczna ich część to szkoły wiejskie i małomiasteczkowe<sup>60</sup>. Wcześniejsze wytyczne w sprawie tworzenia programów dotyczyły w zasadzie szkół wyżej zorganizowanych, czyli stopnia III z większą liczbą nauczycieli. Nowe wytyczne wymagały się dostosowania treści programowych do możliwości organizacyjnych szkół niżej zorganizowanych. Przy tym określały one różne warianty programu w zależności od stopnia organizacyjnego szkoły (nauczanie w kompletach – dwie klasy razem czy każda osobno) i liczby zatrudnionych w niej nauczycieli (1, 2 lub więcej). Dotyczyło to również nauki religii.

Przygotowując programy w tego typu szkołach, autorzy mieli uwzględnić zasadę cykliczności i ściśle z tym powiązaną formę prowadzenia lekcji – nauka cicha lub głośna. Było to konieczne, ponieważ w szkołach o niższym stopniu organizacyjnym niektóre klasy były zorganizowane w formie kursów dwu lub trzyletnich, a to skutkowało prowadzeniem zajęć w sposób cykliczny związany z powtarzaniem treści programowych w takich samych odstępach czasu i w takiej samej kolejności. Zgodnie ze statutem szkół powszechnych w klasach o kursie rocznym program nauki miał być realizowany w ciągu każdego roku szkolnego<sup>61</sup>. Budowa takiego programu była prosta: całość materiału nauczania zawartego w programie należało podzielić na tyle części, ile klas było w danej szkole; poszczególne fragmenty miały następować po sobie w ustalonej i niezmienniej kolejności. Był to więc układ programu prostolinijny<sup>62</sup>. Zmieniał się on w sytuacji, gdy klasa miała kurs nauki więcej niż jednoroczny, wtedy program przybierał charakter cykliczny, przy czym ta cykliczność mogła być całkowita lub częściowa. Cykliczność całkowita polegała na tym, iż program danego przedmiotu składający się w klasie dwuletniej z dwóch, a w trzyletniej z trzech odmiennych części, przeznaczony był na kolejne lata nauki i powtarzał się w tym samym porządku i to w taki sposób, że można było rozpocząć naukę od którejkolwiek z tych części. Jeśli zaś chodzi o cykliczność częściową, to polegała ona na tym, że znaczna część programu, będąca jego trzonem, powtarzała się co roku dla wszystkich roczników, natomiast resztę programu stanowiły tematy, różne z roku na rok i powtarzające się w klasie o kursie dwuletnim po dwóch, a w klasach

<sup>60</sup> *Wytyczne dla autorów programów szkół ogólnokształcących. Szkoły Powszechne I i II stopnia...*, dz. cyt., s. 3.

<sup>61</sup> *Statut szkół powszechnych...*, dz. cyt., s. 15.

<sup>62</sup> A. Litwin, *O konstrukcję programu w szkołach niższych stopni organizacyjnych*, „Praca w Klasach Łączonych” 1 (1933/34), nr 2, s. 27.

o kursie trzyletnim po trzech latach. Przy zastosowaniu tego typu cykliczności główna część programu, powtarzająca się co roku, była urozmaicana – z roku na rok – nowymi przykładami i ćwiczeniami dobranej do zasadniczej treści programowej<sup>63</sup>.

### Cykliczność trzyletnia całkowita

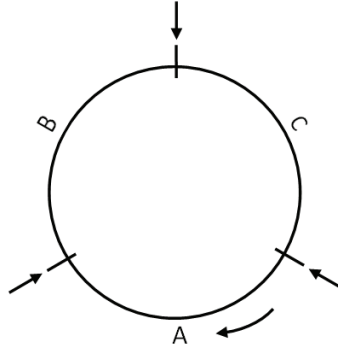

Strzałki skierowane do koła oznaczają przybywające roczniki. Jeden rocznik przechodzi po kolei części A, B, C cyklu, drugi B, C, A, a trzeci C, A, B.

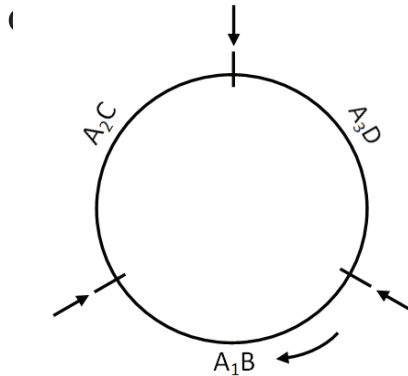

Litery  $A_1, A_2, A_3$  oznaczają wspólny trzon programowy, a z kolei B, C, D części programu, różne z roku na rok. Jeden rocznik przechodzi po kolei kursy  $A_1B, A_2C, A_3D$ , drugi  $A_2C, A_3D, A_1B$ , a trzeci  $A_3D, A_1B, A_2C$ .

Źródło: A. Litwin, *Organizacja pracy w szkołach niższych stopni ustrojowych w okresie przejściowym*, „Praca w Klasach Łączonych” 2 (1934/35), nr 3, s. 52.

<sup>63</sup> S. Wiącek, *Podstawowe zasady konstrukcji programu dla szkół I i II stopnia i jego charakterystyka w zakresie poszczególnych przedmiotów nauczania*, „Praca w Klasach Łączonych” 3 (1935/36), nr 1, s. 12-13; M. Szymczak, *Cykliczność w programach szkół pierwszego stopnia*, „Przyjaciel Szkoły” 15 (1936), nr 13, s. 525-526.



W praktyce miało to wyglądać w ten sposób, że w dwuletniej klasie trzeciej program nauki religii miał obejmować dwa kursy roczne A i B realizowane na przemian, w jednym roku kurs A, a w następnym kurs B. W ten sposób uczeń, w zależności od momentu wstąpienia do klasy trzeciej, przyswajałby najpierw albo materiał wchodzący w zakres kursu A, a w następnym roku kurs B, albo rozpoczynałby od kursu B, a kończył na kursie A. Podobna sytuacja miała dotyczyć klasy czwartej, przy czym funkcjonowały w niej trzy kursy w zakresie nauki religii A, B i C, wyznaczając rytm pracy na trzy kolejne lata katechizacji. Wraz z rozpoczęciem nowego roku szkolnego miał się zmieniać rotacyjnie kurs, dla którego program wyznaczał właściwy materiał nauczania na kolejne lekcje religii z zachowaniem jego zasadniczego trzonu wspólnego dla każdego kursu<sup>64</sup>.

Autorzy, przygotowując projekty programów, mieli też uwzględnić prowadzenie zajęć cichych i głośnych<sup>65</sup>. Było to zrozumiałe, skoro niektóre klasy szkoły powszechnej I czy II stopnia posiadały klasy kilkuroczne, ucząc się w tej samej izbie lekcyjnej. W dodatku w wytycznych zalecono takie opracowanie programu, by zawierał on również warianty pobierania nauki religii w kompletach, to znaczy łącząc kolejne dwie klasy ze sobą, na przykład klasę pierwszą z drugą. W takim układzie zawsze jakaś część zajęć miała być prowadzona przez katechetę (nauka głośna), a inna stawała się pracą indywidualną ucznia (nauka cicha) w jednej i drugiej klasie<sup>66</sup>. Oznacza to, że zawsze te formy nauczania miały być stosowane jednocześnie. W wytycznych nie dopuszczano możliwości, by w przypadku nauki religii stosować je naprzemiennie, to znaczy jedna lekcja religii w formie nauki cichej, a druga głośnej<sup>67</sup>.

Ponadto autorzy mieli wziąć pod uwagę liczbę nauczycieli zatrudnionych w szkole. Licząc się z tymi kryteriami, należało tworzyć warianty programowe nawet w trzech wersjach: nauka religii w kompletach z klas

<sup>64</sup> R. Ceglarek, *Katechizacja w diecezji częstochowskiej...*, dz. cyt., s. 208.

<sup>65</sup> *Wytyczne dla autorów programów szkół ogólnokształcących. Szkoły Powszechne I i II stopnia...*, dz. cyt., s. 17.

<sup>66</sup> S. W[iącek], *Publiczne szkoły powszechne z klasami łączonymi w świetle nowego ustawodawstwa szkolnego*, „Praca w Klasach Łączonych” 2 (1924/35), nr 5, s. 98; tenże, *Nauka głośna i cicha*, „Praca w Klasach Łączonych” 2 (1934/35), nr 1, s. 8-10; S. Racinowski, *Zajęcia ciche w klasach łączonych*, „Przyjaciel Szkoły” 14 (1935), nr 14, s. 664-666; S. Brodecki, *Sposoby prowadzenia zajęć cichych w kl. I i II w oddziałach połączonych*, „Przyjaciel Szkoły” 14 (1935), nr 14, s. 667-669.

<sup>67</sup> *Wytyczne dla autorów programów szkół ogólnokształcących. Szkoły Powszechne I i II stopnia...*, dz. cyt., s. 19.

pierwszych i drugich oraz trzecich i czwartych; nauka religii osobna dla każdej klasy (niemożność połączenia w komplety ze względu na zbyt dużą liczebność klas); nauka religii z przydzieleniem jej nadliczbowych godzin<sup>68</sup>.

Uwzględniając powyższe dane, w wytycznych podano też wskazania programowe dotyczące nauki religii. W zakresie szkoły powszechnej I stopnia przyjęto, iż w sytuacji gdy klasy pierwsze i drugie tworzą jeden komplet, to winny realizować nieco skrócony materiał naukowy programu klasy pierwszej i drugiej szkoły III stopnia w postaci cyklu dwuletniego. Natomiast gdy uczą się osobno, wtedy winny pracować w oparciu i ten sam program szkoły III stopnia za wyjątkiem jedynie przygotowania do pierwszej spowiedzi i Komunii św., które należało przesunąć, w jednym i drugim przypadku, do programu klasy trzeciej. W wariantcie pierwszym (nauka w komplecie) proponowano, by na początku każdego roku podejmować pogadanki na temat najprostszych form życia religijnego i utrwać poznane już modlitwy, by później w jednym roku przyjąć program klasy pierwszej szkoły III stopnia, zaznajamiając uczniów z wydarzeniami z dzieciństwa Jezusa oraz z kolejnych etapów Jego życia, a w drugim roku przyjąć materiał nauczania zaczerpnięty z działu pierwszego i drugiego programu klasy drugiej szkoły III stopnia, zwłaszcza przykazanie miłości i Dekalog<sup>69</sup>.

W klasie trzeciej i czwartej, niezależnie od tego, czy tworzyłyby jeden komplet, czy też nie, miały zawsze realizować dwa odrębne programy z zastosowaniem w klasie trzeciej cykliczności dwuletniej, a w klasie czwartej cykliczności trzyletniej. W zakresie klasy trzeciej zakładano przyjęcie programu klasy trzeciej szkoły III stopnia (życie Jezusa Chrystusa) z uwzględnieniem niektórych opowiadań biblijnych z klasy czwartej (nauka Jezusa Chrystusa), przy czym jedna część cyklu winna dotyczyć w szerszym zakresie życia i działalności Jezusa, a druga Jego matki i świętych. W każdym zaś roku należało rozwinąć przygotowanie do pierwszej spowiedzi i Komunii św. Jeśli zaś chodzi o klasę czwartą, to suponowano w jednym roku opracowanie zasad wiary na tle życia i działalności Chrystusa, w drugim zasad moralności również w bezpośrednim związku z Nim, z kolei w trzecim – życie chrześcijańskie w obrzędach i życie parafialne. To oznacza, że w jednym roku trzeba było przyjąć za podstawę programu najważniejsze treści klasy piątej szkoły III stopnia, w drugim roku – klasy szóstej, a w trzecim – klasy siódmej<sup>70</sup>.

„Jak widać z powyższego przeglądu, należy opracować: program cykliczny dla kompletu złożonego z klasy I i II, wariant programu osobnego

<sup>68</sup> Tamże, s. 18-23.

<sup>69</sup> Tamże, s. 23-24.

<sup>70</sup> Tamże, s. 24.

klasy II na wypadek, gdy klasa ta ma naukę osobno, oraz swoiste programy cykliczne dla klasy III i IV, bądź z zaznaczeniem różnic w różnych warunkach, bądź w dwu wariantach<sup>71</sup>.

Wytyczne dla szkół II stopnia w części ogólnej, były w dużym stopniu zbliżone do tych stopnia I. Co prawda w tego typu szkole tylko klasa szósta była dwuletnia, ale i tak należało tworzyć programy, biorąc pod uwagę komplety składające się z różnych klas, liczbę nauczycieli w szkole czy przydział godzin na poszczególne przedmioty<sup>72</sup>. W kontekście podjętego tematu istotne były wskazania programowe dotyczące nauki religii. Zalecano autorom, by program czterech niższych klas był zbieżny z programem tychże klas w szkole III stopnia. Zasada ta miała obowiązywać z pewnymi modyfikacjami w przypadku, gdy klasa trzecia i czwarta uczą się w komplecie, wtedy miał być opracowany program cykliczny, zakładający wyłącznie naukę głośnie, wspólny w danym roku dla obu tych klas. W jednym roku należało realizować program klasy trzeciej (życie Jezusa Chrystusa), a w drugim program klasy czwartej (nauka Jezusa Chrystusa). Przy końcu każdego roku należało poświęcić pewien czas na usystematyzowanie najważniejszych prawd wiary i zasad moralnych z trzech, względnie czterech ostatnich lat nauki. Z kolei w klasie piątej przewidziano program analogicznej klasy szkoły III stopnia z pewnymi uproszczeniami (redukcją materiału), gdy klasa piąta i szósta tworzą komplet. Dla dwuletniej klasy szóstej polecano ułożyć program cykliczny składający się z dwóch części, z której każda będzie miała za fundament program klasy szóstej szkoły III stopnia (zasady moralne), przy czym winny się one różnić między sobą sposobem ujęcia treści nauczania, opowiadaniem czy ćwiczeniami. Ponadto w tej klasie przewidziano zaprezentowanie najważniejszych elementów treściowych programu klasy siódmej szkoły III stopnia. Mogło to wyglądać w ten sposób, że w jednym roku podawano by wiadomości na temat Mszy św. i sakramentów, a w drugim informacje o roku kościelnym i życiu parafialnym. Oprócz tego zwracano uwagę na fakt, iż w zależności od tego, czy klasa szósta uczy się w komplecie z klasą piątą, czy też osobno, zakres materiału mógł być mniejszy lub większy, i to należało też uwzględnić przy tworzeniu programu. Zalecano również wskazać w programie tematy dla pracy głośnej lub cichej albo opracować dwa odrębne warianty<sup>73</sup>.

W wytycznych z 1934 r., oprócz wskazań do opracowania programu nauki religii dla szkół powszechnych I i II stopnia, pojawił się dodatek, który

<sup>71</sup> Tamże, s. 25.

<sup>72</sup> Tamże, s. 49-63.

<sup>73</sup> Tamże, s. 63-64.

dotyczył również szkół III stopnia. Chodziło o sporządzenie wersji programu w sytuacji, gdy w szkole o najwyższym stopniu organizacyjnym pracowało mniej niż siedmiu nauczycieli. Ministerstwo wymagało od autorów programów, aby opracowali też warianty dla szkół o pięciu i sześciu nauczycielach. Nie wymagało to wielkiego wysiłku, raczej należało dokonać pewnych dostosowań i uzupełnień, bazując na programie szkoły III stopnia. Jeśli chodzi o naukę religii, to w zakresie klas od pierwszej do piątej nie zachodziły żadne zmiany w stosunku do programu szkoły III stopnia. Jedynie w klasie szóstej i siódmej należało opracować wskazówki dotyczące nauki cichej i w komplecie, jeżeli organizacja zajęć w szkole wymagała tej postaci pracy<sup>74</sup>.

Programy dla wyżej wymienionych szkół miały być opracowane od strony redakcyjnej w taki sam sposób, jak te w szkołach najwyżej zorganizowanych o siedmiu nauczycielach. Powinny więc posiadać podział na materiał nauczania, wyniki nauczania oraz uwagi do całości programu. Ministerstwo wymagało, by programy te były zredagowane jako osobne wydawnictwo i dawały nauczycielowi szkoły I i II stopnia, w tym także katechecie, właściwą orientację i kompletne wiadomości w zakresie każdego przedmiotu bez potrzeby odwoływania się do tekstu dla szkół III stopnia. Nowe programy miały być więc integralne w swojej strukturze, tworząc organiczną całość<sup>75</sup>.

### 3. Projekt rządowy programu nauki religii z 1933 r.

Pierwsze projekty programów dla zreformowanej szkoły powszechnej, jakie zostały opracowane przez komisję ministerialną, pojawiły się już w 1933 r., ale dotyczyły wyłącznie szkół trzeciego stopnia. Wśród opracowanych propozycji znalazł się również projekt programu nauki religii<sup>76</sup>. W ogólnym swym zarysie był on zbliżony do układu pozostałych programów. W jego strukturze można wyróżnić dwie części: pierwsza – to programy dla poszczególnych klas; druga – to uwagi do całości programu. W części pierwszej, w każdej klasie, umieszczono materiał nauczania, wyniki nauczania, praktyki religijne i uwagi. Z kolei w drugiej znalazły się takie punkty jak: cele i charakter nauczania, dobór i układ materiału nauczania, uwagi metodyczne i korelacja z innymi przedmiotami.

To, co w wytycznych resortu oświaty podano jedynie w formie krótkich wątków tematycznych przeznaczonych na daną klasę w zakresie nauki re-

<sup>74</sup> Tamże, s. 87.

<sup>75</sup> Tamże, s. 80-81.

<sup>76</sup> *Program nauki w publicznych szkołach powszechnych trzeciego stopnia. Religia rzymsko-katolicka (Projekt)*, Lwów 1933.

ligii, w projekcie znacznie rozwinięto i uszczegółowiono. Całość materiału nauczania zogniskowano wokół postaci Jezusa Chrystusa. Wskazuje na to wyraźnie przyjęty w projekcie programu cel nauczania religii. Zaplanowano, iż będzie nim dążenie do tego, by dzieci ukochały i naśladowały Jezusa Chrystusa, poznając Jego życie i naukę. Przyjaźń z Nim miała być głównym źródłem i podstawą ich życia religijnego<sup>77</sup>.

Chrystocentryczne ukierunkowanie programu widać już na pierwszym szczeblu programowym, w klasie pierwszej i drugiej. W wytycznych pojawiło się jedynie zalecenie, by na tym etapie nauczania zaznajomić uczniów z najważniejszymi faktami z życia Jezusa, w projekcie dokładnie je określono. W klasie pierwszej Jego życie podzielono na dwa etapy: dzieciństwo i dorosłość. W pierwszym z nich, po przeprowadzeniu kilku pogadań na temat najprostszych form życia religijnego, należało przybliżyć dzieciom takie wydarzenia jak: narodziny w Betlejem, ucieczkę do Egiptu, życie w Nazarecie czy pobyt w świątyni w Jerozolimie. W oparciu o nie należało ukazać Jezusa jako wzór modlitwy i posłuszeństwa, wskazać na przykłady dzieci naśladowujących w tym zakresie Jego przymioty i wezwać uczniów do podobnego postępowania. W drugim etapie trzeba było w wielkim skrócie zaprezentować uczniom wybrane wydarzenia takie jak: chrzest w Jordanie, powołanie Apostołów, cudowny połów ryb, uciszenie burzy, spotkanie z dziećmi, wjazd do Jerozolimy, Ostatnia Wieczerza, męka, zmartwychwstanie, chrystofanie, wniebowstąpienie i zesłanie Ducha Świętego<sup>78</sup>. W klasie drugiej nauka religii szła zasadniczo w dwóch kierunkach. Dzieci należało zaznajomić z przykazaniem miłości Boga i bliźniego oraz z Dekalogiem, odwołując się przede wszystkim do przykładów z życia Jezusa i świętych oraz wskazując na to, w jaki sposób oni je realizowali. Drugi kierunek związany był z przekazem elementarnych wiadomości na temat sakramentów pokuty i Eucharystii. Przygotowanie do spowiedzi miało być prowadzone w oparciu o analizę przypowieści Jezusa, między innymi o dobrym pasterzu, zaginionej owcy czy synu marnotrawnym, a przygotowanie do Komunii św. na tle pogadań o obietnicy ustanowienia Eucharystii i Ostatniej Wieczerzy. Poza tekstami biblijnymi należało prowadzić formację dzieci przed pierwszą spowiedzią i Komunią św., sięgając po teksty hagiograficzne, zwłaszcza świadectwa polskich świętych. Ponadto należało wpoić uczniom cześć do Najświętszego Sakramentu, rozwijając w nich pragnienie

---

<sup>77</sup> Tamże, s. 18.

<sup>78</sup> Tamże, s. 3-4.

przyjęcia Jezusa w Komunii św. i zapoznać ich z odpowiednimi modlitwami i sposobem zachowania się podczas Mszy św.<sup>79</sup>.

Począwszy od klasy trzeciej, program każdej klasy otrzymał swój tytuł, który wskazywał na główny wątek treściowy. W klasie trzeciej było nim *Życie Chrystusa Pana*. Na treść katechezy miały złożyć się wybrane opowiadania ze Starego Testamentu mieszczące w sobie zapowiedź przyjścia Chrystusa oraz wydarzenia z Jego życia podane w szerszym kontekście niż dotychczas i uzupełnione o nowe elementy, których do tej pory na lekcjach religii nie było. Wraz z tym należało zaznajomić dzieci z fundamentalnymi prawdami wiary zawartymi w Składzie Apostolskim oraz z wybranymi obrzędami kościelnymi (zwyczaje świąteczne w Polsce)<sup>80</sup>. Z kolei w klasie czwartej, zgodnie z tytułem programu – *Nauka Pana Jezusa*, nauczyciel religii miał zapoznać uczniów z katalogiem przypowieści ewangelicznych, by na tym tle podać uczniom podstawowe zasady moralne, odwołując się do przykazań boskich i kościelnych. Ponadto miał wskazać przykłady świętych, którzy przyjęli ewangeliczny styl życia naśladując Chrystusa<sup>81</sup>. Oprócz tematów poświęconych moralności miały pojawić się również zagadnienia związane z kultem maryjnym w Polsce<sup>82</sup>.

Na drugim szczeblu programowym, projekt – przyjmując układ koncentryczny – przewidywał pogłębienie i rozszerzenie prawd wiary i zasad moralnych, które zostały zainicjowane na pierwszym szczeblu. I tak program klasy piątej *Wierzę w Boga na tle życia i nauki Chrystusa Pana* prowadził do pogłębienia wiary w Niego w oparciu o wybrane perykopy ze Starego, a przede wszystkim Nowego Testamentu i artykuły Składu Apostolskiego. Dopelnieniem tych treści miały być żywoty świętych polskich, których życie było przykładem służby z wiarą oraz wydarzenia z historii ojczystej, gdzie wiara była źródłem sił duchowych narodu lub postaci historyczne, których wiara i czyny miały wpływ na losy kraju. Natomiast w klasie szóstej program zatytułowany *Zasady moralne* prowadził do poznania reguł życia chrześcijańskiego w oparciu o teksty ewangeliczne związane z nauczycielską działalnością Jezusa. W większym zakresie sięgał on jednak po opowiadania hagiograficzne, których celem było kształtowanie i promowanie wzorów moralnego i religijnego postępowania w ścisłej korelacji z Dekalogiem i przykazaniami kościelnymi<sup>83</sup>.

<sup>79</sup> Tamże, s. 4-6.

<sup>80</sup> Tamże, s. 6-7.

<sup>81</sup> Tamże, s. 8-9.

<sup>82</sup> M. Zajac, *Katecheza maryjna w Polsce w latach 1905-2005*, dz. cyt., s. 103-104.

<sup>83</sup> *Program nauki w publicznych szkołach powszechnych trzeciego stopnia. Religia rzymsko-katolicka (Projekt)*, dz. cyt., s. 10-14.



W ostatniej klasie (szczebel trzeci) program przewidywał zapoznanie uczniów z obrzędami kościelnymi i życiem parafialnym, odwołując się do liturgii i postaci świętych. Koncentrował się na takich elementach treściowych jak części Mszy św., sakramenty czy święta kościelne. Pokazywał, iż parafia jest wspólnotą wzrastania w wierze i świętości oraz uświadamiał rolę, jaką powinni w niej pełnić duchowni i świeccy. Zgodnie z tytułem programu *Życie parafialne*, całość materiału nauczania była ukierunkowana na to zagadnienie<sup>84</sup>.

W projekcie uwzględniono wszystkie wytyczne Ministerstwa WRiOP, jakie stawiano przed nowymi programami, oczywiście w takim zakresie, jaki był możliwy przy tak specyficznym przedmiocie nauczania, jakim była religia. Treści zostały osnute wokół osi programowej wyrażonej w idei: Polska i jej kultura. W przypadku lekcji religii chodziło o kulturę duchową. Z roku na rok uczeń poznawał wartość wiary w życiu osobistym i społecznym, w nawiązaniu do tradycji i zwyczajów religijnych, historii kraju i Kościoła oraz sylwetek wybitnych postaci (patriotów, świętych) w ścisłym powiązaniu z państwem polskim, z inklinacjami ojczyźnianymi. Rysem charakterystycznym programu stała się hagiografia polska, prezentując cały kalejdoskop świętych, zwłaszcza żywoty świętych dzieci. Chodziło o wskazanie na konkretny wzór osobowy godny naśladowania i bliski dziecku, ale także na fakt, że dobór świętych rodaków „pogłębi niewątpliwie ukochanie wszystkiego, co polskie”<sup>85</sup>.

Za tym ujęciem szedł profil wychowania państwowego przyjęty w projekcie programu nauki religii. Jego egzemplifikacją była przede wszystkim wprowadzona codzienna modlitwa za państwo polskie. Jak stwierdzono w programie: „Ta modlitwa, jako stała praktyka religijna, winna potęgować uczucia miłości dziecka dla naszego państwa i łączyć jego myśl państwową z religijnymi ideałami”<sup>86</sup>. Do tego dochodziła zachęta do udziału w uroczystościach państwowych, lektury odpowiednich pism religijnych kształtujących postawy patriotyczne czy udziału w nabożeństwach szkolnych, w czasie których należało rozwijać uczucia miłości do ojczyzny i szacunku do przedstawicieli państwa polskiego<sup>87</sup>.

Projekt programu religii został opracowany z uwzględnieniem faz rozwojowych dziecka. Resort oświaty przywiązywał do tego wielką wagę, dla-

<sup>84</sup> Tamże, s. 15-17.

<sup>85</sup> J. Kuchta, *Nauka religii rzymsko-katolickiej w projektach nowych programów dla szkół powszechnych*, „Przyjaciel Szkoły” 13 (1934), nr 3, s. 76.

<sup>86</sup> *Program nauki w publicznych szkołach powszechnych trzeciego stopnia. Religia rzymsko-katolicka (Projekt)*, dz. cyt., s. 28.

<sup>87</sup> Tamże, s. 29.

tego materiał nauczania powiązано z rozwojem psychofizycznym ucznia na poszczególnych szczeblach nauczania w szkole powszechnej. Elementy treściowe tak rozłożono, by na kolejnych etapach swojego rozwoju najlepiej i z jak największą dla siebie korzyścią duchową je asymilował, by budziły zainteresowanie sprawami religii i prowadziły do wiary pogłębionej<sup>88</sup>. Z tej racji dokonano redukcji materiału nauczania, w stosunku do wcześniejszego programu, co było ówczesną tendencją, prowadząc do jego uproszczenia, a zarazem wyeksponowania rzeczy najistotniejszych. Powiązано go z programem innych przedmiotów, wskazując na konkretne zagadnienia, które powinny być skorelowane z nauką religii<sup>89</sup>. Elementy treściowe zostały powiązane ze środowiskiem ucznia (rodzina, szkoła, kościół), zataczając coraz większe koła, prowadząc do poznania najpierw w najbliższej okolicy miejsc kultu (maryjnego, świętych), zwyczajów i świąt religijnych czy regionalnych pieśni kościelnych, a później w całym kraju. Brano to pod uwagę przy doborze opowiadań, przykładów i ćwiczeń, po to, by aktualizować przekaz na lekcji religii, czyniąc go bliskim i konkretnym, odwołując się przy tym do osobistych przeżyć dziecka, jego doświadczeń, wiedzy i emocji. W tym celu należało też odwoływać się do bieżących wydarzeń w szkole i parafii. Projekt programu uwzględniał również aktywizację ucznia. Zalecano ożywienie przekazu poprzez stosowanie ciekawych opowiadań, obrazów biblijnych, ilustracji, rekwizytów, prac manualnych, tekstów źródłowych, wycieczek (kościół parafialny) czy śpiewu (w różnych częściach lekcji). W stosowaniu pomocy dydaktycznych suponowano, by były dostosowane do wieku dzieci, starannie wykonane, odpowiedniego formatu, widoczne dla wszystkich, niezawierające zbyt wielu szczegółów. Miały stać się nośnikami konkretnych treści, pomagając im w uzmysłowieniu sobie pewnych prawd wiary. W aktywizowaniu ucznia miały pomóc odpowiednio dobierane metody nauczania. W projekcie nie podano jednak żadnej propozycji, ale wskazywano na potrzebę odejścia od werbalizmu i encyklopedyzmu.

W projekcie programu przyjęto zasadę, iż nauczanie religii powinno mieć życiowo-praktyczny charakter. Stąd wyszczególniono w nim specjalny dział poświęcony praktykom religijnym. Nauczanie i wychowanie religijno-moralne na lekcjach religii miało prowadzić do tego, by praktykowanie różnych form wiary wpływało z wewnętrznej potrzeby ucznia, a nie z rutyny, i było czymś

<sup>88</sup> J. Kuchta, *Nauka religii rzymsko-katolickiej w projektach nowych programów...*, dz. cyt., s. 73-74.

<sup>89</sup> *Program nauki w publicznych szkołach powszechnych trzeciego stopnia. Religia rzymsko-katolicka (Projekt)*, dz. cyt., s. 32.

stałym, towarzyszącym mu przez całe życie, a nie epizodycznym. Zdobyte na religii wiadomości miały przekładać się na praktykę życia chrześcijańskiego. W projekcie przyjęto regułę, że „religia nie ma być czymś ponad życiem tylko, ani czymś obok życia, ale całe życie ma być religią”<sup>90</sup>. Chodziło o to, by poznane zasady wiary i moralności były wprowadzane w czyn<sup>91</sup>. W programach innych przedmiotów określano to mianem utylitaryzmu, czyli praktycznego wykorzystania, użyteczności zdobytej wiedzy.

Szczegółowa analiza projektu programu nauki religii mogłaby uwioczyć jeszcze inne elementy, które miały charakteryzować nowe programy. Generalnie można je ująć zgodnie z tym, co zapisano w podsumowaniu projektu, będącego zarazem wskazówką dla tworzenia ostatecznej wersji programu. Zawarto w nim następującą konstatację: „Jako naczelną wytyczną należy więc przyjąć w nauczaniu religii następujące zasady: nawiązać do własnych przeżyć religijnych dziecka i do jego rodzinnego środowiska miejskiego, wiejskiego, proletariackiego itp.; budzić przez nauczanie przeżycia religijne, a zaniechać wyłącznie pamięciowego opanowania materiału (przy czym jednak wyniki nauczania muszą być osiągnięte); dostosować jakość materiału nauczania do poziomu rozwoju psychicznego dziecka, a w miarę możliwości także do jego zainteresowań, w związku z tym budzić samorzutną aktywność dziecka i wewnętrzną potrzebę oraz ukochanie praktyk religijnych; przeżywać z dziećmi życie Chrystusa Pana, przejawiające się w roku kościelnym i doprowadzać młodzież w ten sposób do ściślejszego połączenia z Jezusem Chrystusem i odrodzenia w Jego duchu; otoczyć bardzo troskliwą opieką praktyki religijne i doprowadzić do tego, by uczestnictwo w nich nie było wyłącznie formalne, ale potęgowało życie Chrystusowe w duszach dzieci”<sup>92</sup>.

Projekt programu nauki religii, podobnie jak programy pozostałych przedmiotów, został przesłany do konsultacji. Zgodnie z tym, co przedłożono już na konferencji Episkopatu Polski 22 listopada 1932 r., miał on trafić do ordynariuszów diecezjalnych w celu zapoznania się z nim i naniesienia ewentualnych poprawek. Po ich uwzględnieniu Ministerstwo WRiOP miało go ponownie przesłać do episkopatu do ostatecznego zatwierdzenia w terminie dziesięciu dni<sup>93</sup>. Strona kościelna nie zaaprobo-

<sup>90</sup> Tamże, s. 27-28.

<sup>91</sup> Tamże, s. 18-31.

<sup>92</sup> Tamże, s. 31.

<sup>93</sup> AKMK TS, t. 13, nr 89. *Konferencja Plenarna Episkopatu Polskiego w Warszawie (22.11.1932)*.

wała jednak projektu ministerialnego i nie zezwoliła na jego wdrożenie. W zaistniałej sytuacji wszystkie projekty, za wyjątkiem religii, zostały zatwierdzone przez resort oświaty jako tymczasowe programy nauki w publicznych szkołach powszechnych III stopnia i weszły w życie wraz z rokiem szkolnym 1934/35. Natomiast religia miała być nauczana w oparciu o dotychczasowy program nauki z 1931 r.<sup>94</sup>

#### 4. Prace Komisji Szkolnej Episkopatu Polski i Ministerstwa WRiOP nad wspólnym projektem programu

Prace nad projektem nowego programu nauki religii dla szkoły powszechnej rozpoczęły się już w 1932 r. Tworzyli go przedstawiciele Ministerstwa WRiOP. Na łamach *Miesięcznika Katechetycznego i Wychowawczego* wyrażono zaniepokojenie faktem, iż resort oświaty nie podjął konsultacji w tej materii z prefektami szkolnymi, którzy mieli nadzieję, iż będą mogli, jeśli nie współtworzyć, to chociażby odnieść się do tworzonego projektu. Byli zdania, iż dyskusja nad jego kształtem powinna być przeprowadzona w Kołach Księży Prefektów w poszczególnych diecezjach. Sądziли, iż: „doświadczeniem zdobytym na terenie szkolnym właściwie oświetlić mogą wszelkie poczynania programowe, jakie potem przyjdzie im wykonać”<sup>95</sup>.

Kilka tygodni po ukazaniu się projektu ministerialnego zwołano w Warszawie zebranie prezesów i delegatów Diecezjalnych Kół Księży Prefektów z terenu całego kraju (17-18.08.1933), by poddać szczegółowej analizie propozycję programową rządu<sup>96</sup>. Punktem wyjścia do dyskusji był referat ks. Mieczysława Węglewicz<sup>97</sup>. Prelegent w swoim przedłożeniu zaznaczył najpierw, iż wydanie nowego programu jest znaczące, ale nie decydujące o jakości nauczania oraz wychowania religijnego i sam fakt jego powstania o niczym nie przesądza. Jego bowiem zdaniem: „każdy program jak i podręcznik, jest li tylko narzędziem w rękę nauczyciela, którego osobistość od-

<sup>94</sup> Zob. *Instrukcja dotycząca programów nauki w oddziałach I, II i V w publicznych szkołach powszechnych i zmian w programach nauki w oddziałach III, IV, VI i VII publicznych szkół powszechnych*, Tarnopol 1933, s. 3.

<sup>95</sup> J. C[iemieniewski], *Komunikaty*, „Miesięcznik Katechetyczny i Wychowawczy” 21 (1932), z. 2, s. 91.

<sup>96</sup> *Sprawozdanie ze zjazdu*, „Miesięcznik Katechetyczny i Wychowawczy” 22 (1933), z. 9, s. 359-360.

<sup>97</sup> M. Węglewicz, *Ks. Ks. prefekci w obliczu reformy programów*, „Miesięcznik Katechetyczny i Wychowawczy” 2 (1933) z. 9, s. 324-336.

grywa decydującą rolę w wychowaniu<sup>98</sup>. Zaznaczył, iż program ma charakter ramowy, jest elastyczny, przekazuje zatem najważniejsze elementy treściowe, a nie szczegóły, co daje znaczną swobodę katechecie w prezentacji materiału nauczania. Ponadto podkreślił, iż jego układ jest koncentryczny, co oznacza, że te same cykle materiału wracają w odstępach paruletnich, dzięki czemu pewne treści przedstawione w zarysie w młodszych klasach są poszerzane i pogłębiane w klasach starszych programowo<sup>99</sup>.

Ks. M. Węglewicz o ile pozytywnie ocenił projekt nauki religii w klasie pierwszej, to już negatywnie odniósł się do propozycji programowej w klasie drugiej. Był zdania, iż nie można forsować przystąpienia w tej klasie do pierwszej spowiedzi i Komunii św. Zachęcał, by nie była to zasada o charakterze obligatoryjnym. Raczej widział w tym zakresie pewną dowolność, umożliwiającą przyjęcie tych sakramentów w klasie trzeciej. Czynnikiem decydującym miał być rozwój psychiczny dziecka oraz zdanie rodziców i katechety. Program miał być więc tak skonstruowany, by przewidywał też ten drugi wariant<sup>100</sup>. Mankamentem projektu rządowego – w jego ocenie – był jego układ koncentryczny, który sprawiał, że w zasadzie te same treści nauczania co w klasie trzeciej i czwartej (pierwszy szczebel programowy) znalazły się w programie klasy piątej i szóstej (drugi szczebel programowy), ale w formie pogłębionej i rozszerzonej. Według ks. M. Węglewicza, stwarzało to: „wielką monotonię dydaktyczną, na którą ciągle uskarżają się nauczyciele religii i młodzież, gdyż przez 4 lata przechodzi się ciągle to samo”<sup>101</sup>. Poza tym stawiał zarzut, iż łączenie na lekcjach religii tekstów biblijnych i katechizmowych jest błędem dydaktycznym projektu, który przejął tę zasadę z dotychczasowego programu. Jego zdaniem, takie spajanie treści prowadzi do chaosu i pewnej fragmentaryczności, dostarczając naprzemiennie elementów zaczerpniętych z Biblii i z katechizmu, co sprawia, że nie można w sposób właściwy zapoznać ucznia ani z jednym, ani z drugim, i tak naprawdę utrudnia ich należytą edukację religijną<sup>102</sup>. Jak widać, należał on do sporej grupy katechetów, którzy byli zwolennikami prowadzenia lekcji religii jako osobnych zajęć, tj. historii biblijnej i katechizmu, przeznaczając na nauczanie religijne po jednej godzinie dla każdej z nich. Za główny przedmiot uważał katechizm,

<sup>98</sup> Tamże, s. 324.

<sup>99</sup> R. Ceglarek, *Problematyka programów nauczania religii w szkole powszechnej i gimnazjum...*, dz. cyt., s. 219.

<sup>100</sup> M. Węglewicz, *Ks. Ks. prefekci w obliczu reformy programów*, dz. cyt., s. 326.

<sup>101</sup> Tamże.

<sup>102</sup> Tamże, s. 327-328.

a historii biblijne miały stanowić pomoc w jego nauczaniu, w dodatku przedstawione w sposób chronologiczny. Takie ujęcie było przedłużeniem przyjętej jeszcze w epoce Oświecenia koncepcji lekcji religii<sup>103</sup>.

Kolejnym zarzutem pod adresem projektu rządowego było zredukowanie tekstów Starego Testamentu. Faktycznie, w klasie piątej i szóstej program był ujęty w pięć bloków i tylko jeden z nich zawierał materiał biblijny ze Starego Testamentu, w dodatku dobierany epizodycznie<sup>104</sup>. Konsekwencją takiego rozwiązania było pozbawienie uczniów ważnych prawd teologicznych (np. idei odkupienia) i wskazań moralnych. Ks. M. Węglewicz twierdził, iż nie można opuszczać „w programie szkolnym dziejów narodu wybranego, opuszczać idei messyanicznej, opuszczać dziejów patriarchów, proroków, sędziów i królów żydowskich, których losy mają tak wielkie znaczenie wychowawcze”<sup>105</sup>. Przejawiał też zaniepokojenie faktem, iż uszczuplenie starotestamentalnych tekstów sprawia, że dzieci są pozbawione cennych wzorców osobowych godnych naśladowania. W projekcie ministerialnym występowały one licznie, ale były czerpane nie z Biblii, a z hagiografii, co uważał za błąd<sup>106</sup>. Sądził, iż znaczna kompresja tych tekstów przyczynia się także do tego, że uczeń nie może w pełni poznać natury ludzkiej z jej zaletami i wadami, nie może być uwrażliwiony na zło, które towarzyszy człowiekowi, ponieważ nie sięga się po właściwe przykłady, które dobrze to ilustrują, a które zawarte są w Starym Testamencie. Przez to nie może wypracować w sobie prawidłowych postaw etycznych<sup>107</sup>.

Krytycznie odniósł się również do przyjętej w projekcie programu zasady przeżyciowej w nauczaniu dzieci, jako dominującej na tym etapie rozwoju. Za wielce przesadzone uznał nawiązywanie za wszelką cenę do przeżyć dziecka, do jego doświadczeń czy odczuć, do tego, co mu bliskie, konkretne i znane, co z dziedziny religijnej wie, widzi, czuje lub doświadcza. Był przekonany, iż takie ujęcie jest zbyt mocno nacechowane filozofią i pedagogiką naturalistyczną i niewłaściwe w nauczaniu wiary.

Pozytywnie natomiast ocenił propozycję rządową w zakresie programu klasy siódmej (trzeci szczebel programowy). Za atut uznał to, iż w tej klasie

<sup>103</sup> Zob. P. Braido, *Storia della catechesi*, vol. 3. *Dal «tempo delle riforme» all'età degli imperialismi (1450-1870)*, Roma 2015, s. 488-502.

<sup>104</sup> *Program nauki w publicznych szkołach powszechnych trzeciego stopnia. Religia rzymsko-katolicka (Projekt)*, dz. cyt., s. 10-14.

<sup>105</sup> M. Węglewicz, *Ks. Ks. prefekci w obliczu reformy programów...*, dz. cyt., s. 328-329.

<sup>106</sup> Tamże, s. 330-331.

<sup>107</sup> R. Ceglarek, *Problematyka programów nauczania religii w szkole powszechnej i gimnazjum...*, dz. cyt., s. 221.



zamiast skróconej historii Kościoła (stary program) pojawiło się wprowadzenie w życie parafialne<sup>108</sup>. W ten sposób program otrzymał rys liturgiczny i praktyczny, prowadząc do ukształtowania dojrzałego chrześcijanina praktykującego życie sakramentalne i otwartego na zaangażowanie się w różnego typu akcje katolickie w parafii<sup>109</sup>.

Jak już wyżej wspomniano, referat był przewidziany jako impuls do podjęcia dyskusji nad projektem programu nauki religii opracowanym przez Ministerstwo WRiOP dla szkoły powszechnej. Na łamach *Miesięcznika* zamieszczono wypowiedzi księży prefektów, które można zasadniczo zamknąć w dwóch punktach: pierwsza Komunia św. i układ treści. Co do pierwszego punktu, to nie było jednolitego poglądu na to zagadnienie. Prefekci szkolni brali bowiem pod uwagę zwyczaje obowiązujące w ich diecezjach, które były w tym zakresie różne. Czasem nawet w obrębie jednej diecezji w różny sposób podchodzono do praktyki pierwszej spowiedzi i Komunii św., zachowując tradycje danego regionu<sup>110</sup>. Z tej racji nie przesądzano, czy to przygotowanie powinno być w klasie drugiej czy trzeciej, raczej zakładano dobrowolność w tej materii.

Jeśli chodzi o układ treści, to prefekci szkolni artykułowali niezadowolenie z rozłożenia materiału nauczania na poszczególne lata. Z tej racji wypracowali alternatywną propozycję. W ogólnym swym zarysie przedstawiała się ona następująco: klasa pierwsza i druga – pogadanki religijne; klasa trzecia i czwarta – nauczanie katechizmu (prawdy wiary i zasady moralne); klasa piąta i szósta – nauczanie historii świętej (Stary i Nowy Testament), a w klasie siódmej – życie parafialne<sup>111</sup>. Za atut programu uznali zwrócenie uwagi na aspekt metodyczny i dydaktyczny lekcji religii, zwłaszcza na docenienie heurezy w katechezie, czyli sposobu nauczania polegającego na prowadzeniu ucznia na drogę samodzielnego rozwiązywania zagadnień<sup>112</sup>. Docenili także odchodzenie od pojęć abstrakcyjnych a nawiązywanie do konkretów, uwzględnienie hagiografii, w szczególności rodzimej oraz dowartościowanie praktyk religijnych.

<sup>108</sup> J. Kurosz, *Przekaz prawd wiary młodemu pokoleniu w II Rzeczypospolitej...*, dz. cyt., s. 94.

<sup>109</sup> M. Węglewicz, *Ks. Ks. prefekci w obliczu reformy programów...*, dz. cyt., s. 331; tenże, *Drogowskazy katechetyczne*, „Miesięcznik Katechetyczny i Wychowawczy” 22 (1933), z. 1, s. 4.

<sup>110</sup> Zob. R. Ceglarek, *Przygotowanie do pierwszej spowiedzi i Komunii św. w diecezji częstochowskiej w latach 1925-1990*, w: *Mojemu Kościołowi wszystko!*, red. S. Jasionek, Częstochowa 2009, s. 123-124.

<sup>111</sup> *Sprawozdanie ze zjazdu*, dz. cyt., s. 360-361.

<sup>112</sup> Zob. R. Czekalski, *Metody nauczania katechetycznego w diecezji płockiej w okresie międzywojennym*, „Studia Płockie” (1997), t. 25, s. 162-163.

Z kolei jako wadę widzieli przesadne odwoływanie się do przeżyć dziecka i pomniejszenie roli wykładu (nauki katechizmu) w nauczaniu religii<sup>113</sup>.

Ważnym ustaleniem podjętym na zjeździe było powierzenie sprawy programu nauki religii Zarządowi Głównemu Związku Diecezjalnych Kół Księży Prefektów w Warszawie. Jego prezes – ks. Roman Archutowski – miał nadzorować tę sprawę i przekazać dezyderaty ze zjazdu Episkopatu Polski<sup>114</sup>. Już 8 września 1933 r. Zarząd Związku wystosował memoriał do polskich biskupów z postulatami, jakie zostały na nim ustalone, i z prośbą, by przy układaniu programu uwzględniono ich wnioski<sup>115</sup>. Ponadto zreferował najważniejsze uchwały metropolicie warszawskiemu kard. Aleksandrowi Kakowskiemu. Oprócz tego prosił o mianowanie następcy w miejsce ks. A. Cieplińskiego na stanowisko generalnego wizytatora nauki religii przy Ministerstwie WRiOP<sup>116</sup>. Było to niezwykle ważne w kontekście powstawania programów nauki religii. Zarząd skontaktował się również z bp. Stanisławem Łukomskim – sekretarzem Episkopatu Polski<sup>117</sup>, przedstawiając mu ramowy program nauki religii, jaki opracowano w myśl przyjętych uchwał na zjeździe.

Dzięki podjętym przez prefektów szkolnych działaniom prace nad programem nauki religii nabrały tempa. Episkopat Polski otrzymał od Ministerstwa WRiOP projekt programu nauki religii (oraz projekty programów wszystkich pozostałych przedmiotów szkolnych) już 24 czerwca 1933 r.<sup>118</sup>. Resort oświaty liczył, że sprawa programu będzie potraktowana priorytetowo i szybko otrzyma ich zatwierdzenie, co sprawi, iż wejdą one w życie z początkiem roku szkolnego 1933/34<sup>119</sup>. Jednak w okresie wakacji niewie-

<sup>113</sup> *Sprawozdanie ze zjazdu*, dz. cyt., s. 361.

<sup>114</sup> Tamże, s. 361, 365.

<sup>115</sup> AKMK TS, t. 14, nr 217; *Pismo Zarządu Diecezjalnych Kół Księży Prefektów* (8.09.1933); *Sprawozdanie z działalności Zarządu Głównego Związku Diecezjalnych Kół ks. ks. prefektów za rok 1934/1935*, „Miesięcznik Katechetyczny i Wychowawczy” 24 (1935), z. 8, s. 361.

<sup>116</sup> *Z działalności Zarządu Głównego*, „Miesięcznik Katechetyczny i Wychowawczy” 22 (1933), z. 10, s. 459.

<sup>117</sup> W 1933 r. Komisja Szkolna Episkopatu Polski nie miała oficjalnego sekretarza. Był nim jednocześnie sekretarz Episkopatu Polski – bp Stanisław Łukomski. Dopiero w 1938 r. powołano pierwszego oficjalnego sekretarza tejże Komisji, a został nim – bp Juliusz Bieniek (sufragan katowicki). Zob. M. Jakubiec, *Arcybiskup Adam Stefan Sapieha jako przewodniczący Komisji Szkolnej Episkopatu Polski*, w: *Księga Sapieżyńska*, t. 2, red. J. Wolny, Kraków 1986, s. 72.

<sup>118</sup> B. Pągowski, *Z kursu katechetycznego w Krakowie*, „Miesięcznik Katechetyczny i Wychowawczy” 24 (1935), z. 9, s. 409.

<sup>119</sup> AKMK TS, t. 14, nr 215. *Pismo Ministerstwa Wyznań Religijnych i Oświecenia Publicznego do Episkopatu Polski na ręce Jego Ekscelencji Księdza Biskupa Stanisława Łukom-*

le zrobiono w tej materii. Dopiero pod koniec września zintensyfikowano działania w tym zakresie. Podczas posiedzenia Konferencji Plenarnej Episkopatu Polski w Częstochowie (19-20.09.1933)<sup>120</sup> postanowiono przekazać sprawę projektu programu Komisji Szkolnej<sup>121</sup>. Komisja po dokonaniu szczegółowej analizy odrzuciła jednak ten projekt i 14 października 1933 r. odesłała go do ministerstwa<sup>122</sup>.

W opinii Komisji Szkolnej projekt ministerialny był zbyt ogólnikowy, co mogło skutkować powstaniem dużych rozbieżności w zakresie doboru materiału nauczania. Zbyt duża swoboda w tym zakresie mogła w konsekwencji prowadzić do pominięcia pewnych kwestii doktrynalnych czy moralnych, co mogło być znaczną szkodą duchową dla ucznia. Wielkim mankamentem było pominięcie katechizmu<sup>123</sup>. W niektórych diecezjach, jak chociażby w łomżyńskiej, zarządzanej przez bp. S. Łukomskiego – członka Komisji Szkolnej, na tekście propozycji programowej rządu znalazły się zapisy potwierdzające te uchybienia, wskazujące na to, że nie ma w niej syntezy katechizmowej i definicji, których dziecko powinno wyuczyć się na pamięć, co uznano za główny błąd projektu<sup>124</sup>. Podobnie ocenił to ordynariusz diecezji sandomier-

---

*skiego Sekretarza Episkopatu Polski w Warszawie (24.06.1933); AAL AKDŁ Programy Szkolne 1923-1934. Pismo do bp. S. Łukomskiego (28.06.1933).*

<sup>120</sup> AKMK TS, t. 13, nr 91. *Konferencja Plenarna Episkopatu Polski na Jasnej Górze w Częstochowie (19-20.09.1933).*

<sup>121</sup> Początki Komisji Szkolnej Episkopatu Polski sięgają 1928 r. W jej skład wchodziłi wtedy bp Stanisław Łukomski, bp Kazimierz Tomczak i bp Stanisław Rospond. W listopadzie 1932 r. poszerzono jej grono o abp. Adama Sapię (przewodniczący), bp. Władysława Jasińskiego, bp. Stanisława Adamskiego i bp. Walentego Dymka. Powołanie nowych członków było związane z wejściem w życie *Ustawy o ustroju szkolnictwa*, a co za tym idzie konieczności opiniowania programów nauki religii, które były opracowywane dla zreformowanej szkoły. Poza tym pojawiało się wiele innych kwestii związanych z nauczaniem i wychowaniem religijnym w czasie wdrażania złożonych reformy jędrzejewiczowskiej, co wymagało zaangażowania w sprawy katechetyczne większej liczby osób. Komisja miała prowadzić rozmowy na ten temat z Ministerstwem WRiOP. W październiku 1938 r. dokonano jej reorganizacji, tworząc nowe gremium, w skład którego weszli: abp A. Sapięha (przewodniczący), bp W. Jasiński, bp S. Łukomski, bp S. Rospond, bp Wojciech Tomaka i bp Juliusz Bieniek (sekretarz). Zob. J. Szczepaniak, *Komisja Szkolna Episkopatu Polski 1928-1938*, w: *Materiały i studia do dziejów nauczania i wychowania religijnego*, t. 2, red. J. Szczepaniak, Kraków 2001, s. 125-126.

<sup>122</sup> B. Pągowski, *Z kursu katechetycznego w Krakowie*, dz. cyt., s. 409; AKMK TS, t. 13, nr 93. *Konferencja Plenarna Episkopatu Polski w Warszawie (20.02.1934).*

<sup>123</sup> ADŁ Szkoły do 1945: 7-13; 291. *Co do projektu programu nauki religii dla szkół powszechnych.*

<sup>124</sup> ADŁ Szkoły do 1945: 22-24; 289. *Program nauki religii rzymsko-katolickiej w publicznych szkołach powszechnych trzeciego stopnia.*

skiej bp Władysław Jasiński, także członek Komisji Szkolnej<sup>125</sup>. Domagano się więc, by katechizm był ujęty w programie w sposób systematyczny i całościowy, stając się podstawą nauczania w szkole powszechnej. Sądono, iż teksty biblijne czy żywoty świętych zaprezentowane w projekcie programu nie nauczą prawd wiary, mogą jedynie stanowić pomoc w ich objaśnianiu, natomiast punktem odniesienia winien być katechizm<sup>126</sup>. W podobnym stylu formułowano zastrzeżenia dotyczące przekazu zasad moralnych. Uznano, iż w ich nauczaniu należy sięgać do katechizmu, a nie hagiografii, jak to podaje projekt programu, bowiem życiorysy świętych są jedynie „przykładem, potwierdzającym naukę moralności, lecz nie podstawą lub źródłem, z którego postulat moralności chrześcijańskiej wypływa”<sup>127</sup>.

Zanegowano także koncepcję układu tekstów Starego i Nowego Testamentu oraz sposób ich doboru. W projekcie zredukowano bowiem w sposób znaczny opowiadania starotestamentalne, ograniczając je do wybranych postaci biblijnych, w dodatku dobierając je według klucza określonego w propozycji programowej jako barwne opowiadania. Tymczasem ideą przewodnią miało być objawienie Boże zarówno w Starym, jak i Nowym Testamencie wraz ze wskazaniem na mesjanizm i chrystocentryzm<sup>128</sup>.

Analizując projekt zauważono, iż akcentowano w nim zbyt mocno pierwiastek naturalistyczny, znaczenie religii naturalnej, pomijając aspekt nadprzyrodzoneści albo pomniejszając wartości nadprzyrodzone płynące z Objawienia. Dowodem na to miało być wyrugowanie nauki o cnotach teologicznych, o źródłach łaski i miłości Bożej, o dobrych uczynkach i ich znaczeniu, o życiu modlitwy czy o sakramentaliach. Ponadto zwracano uwagę na pewne niedociągnięcia związane z rokiem liturgicznym, chociażby poprzez fakt pominięcia niektórych świąt kościelnych oraz na pobieżne omówienie obowiązków chrześcijanina w kontekście przykazań boskich i kościelnych. Zauważono również, że zredukowano naukę o Kościele, jego przymiotach i strukturze, a całkowicie pominięto jego powszechność i prymat papieski oraz organizacje i stowarzyszenia katolickie, do których dzieci powinny być zachęcane podczas pobierania na-

<sup>125</sup> ADSa Programy szkolne nauki religii 1915-1960. *Uwagi krytyczne do projektu programu nauki religii w szkołach powszechnych i średnich.*

<sup>126</sup> ADŁ Szkoły do 1945: 7-13; 291. *Uwagi do projektu ministerialnego programu dla szkół powszechnych; AAK ARZ 1695. Uwagi do nowych programów nauki religii w gimnazjach i szkołach powszechnych 3 stopnia.*

<sup>127</sup> ADŁ Szkoły do 1945: 7-13; 291. *Co do projektu programu nauki religii dla szkół powszechnych.*

<sup>128</sup> ADSa Programy szkolne nauki religii 1915-1960. *Uwagi do projektu programu nauki religii w szkołach powszechnych; AAK ARZ 1697. Uwagi projektowanego programu nauki religii rzymsko-katolickiej w publicznych szkołach powszechnych trzeciego stopnia.*

uki religii w szkole. Krytycznie odniesiono się też do elementów wychowania państwowego zawartych w projekcie programu, zarzucając jego autorom nawet józefinizm, wyrażający się w dążeniu do podporządkowania całokształtu życia religijnego państwu<sup>129</sup>.

Komisja Szkolna oprócz tego, że wskazała na zasadnicze uchybienia projektu, to jeszcze zarzucała ministerstwu, iż projekt programu nauki religii został wypracowany bez udziału episkopatu, który w sprawach nauki wiary powinien mieć głos decydujący. W ten sposób zrodził się konflikt kompetencyjny. Zawarty w 1925 r. konkordat nie podejmował bezpośrednio tej kwestii. Każda ze stron utrzymywała więc, że jest właściwym organem do zredagowania programu<sup>130</sup>.

Mimo powstałych różnic strona kościelna starała się podjąć współpracę z Ministerstwem WRiOP, w celu opracowania nowego projektu programu. Suponowano, iż najlepszym rozwiązaniem będzie powołanie wspólnej komisji składającej się z delegatów wskazanych przez episkopat i przedstawicieli ministerstwa. Na posiedzeniu 16 października 1933 r. Komisja Szkolna wytypowała takie grono ekspertów, byli nimi: ks. Jan Noryśkiewicz (Poznań), ks. Jan Milik (Katowice), ks. Mieczysław Węglewicz (Warszawa) oraz ks. Szymon Hanuszek (Kraków)<sup>131</sup>. Ponadto bp S. Rospond zaprosił do współpracy ks. Adama Podwinę (Kraków) oraz ks. Adama Gerstmanną (Lwów) i ks. Karola Czesznaka (Lwów). W ten sposób powstała grupa ekspercka gotowa do wypracowania wspólnej propozycji programowej<sup>132</sup>.

Strona rządowa nie była jednak zainteresowana stworzeniem komisji mieszanej. Ministerstwo WRiOP poprosiło, by Episkopat Polski przedstawił swój projekt w terminie do 15 grudnia 1933 r. W zaistniałej sytuacji bp S. Łukomski poprosił bp. S. Rosponda, by zebrał komisję i opracował kościelną propozycję programu nauki religii<sup>133</sup>. Trzon tej komisji stanowili eksperci wskazani już wcześniej przez Komisję Szkolną<sup>134</sup>.

<sup>129</sup> AAK ARZ 1697. *Opinia w sprawie nowego programu nauki religii w szkołach powszechnych*; tamże, *Uwagi do nowego programu*; ADŁ Szkoły do 1945: 7-13; 291. *Uwagi do projektu programu religii rzymsko-katolickiej*; tamże, *Uwagi do projektu ministerialnego programu dla szkół powszechnych*; tamże, *Co do projektu programu nauki religii dla szkół powszechnych*.

<sup>130</sup> B. Pągowski, *Z kursu katechetycznego w Krakowie*, dz. cyt., s. 409; ADSa Programy szkolne nauki religii 1915-1960. *Pismo bp. S. Łukomskiego do abp. A. Sapięhy (16.12.1933)*.

<sup>131</sup> AKMK TS, t. 14, nr 4. *Konferencja Komisji Szkolnej Episkopatu (16.10.1933)*.

<sup>132</sup> *Prace przygotowawcze nad programem religii*, „Miesięcznik Katechetyczny i Wychowawczy” 22 (1933), z. 10, s. 459.

<sup>133</sup> ADSa Programy szkolne nauki religii 1915-1960. *Pismo bp. S. Łukomskiego do bp. W. Jasińskiego (16.11.1933)*.

<sup>134</sup> B. Pągowski, *Z kursu katechetycznego w Krakowie*, dz. cyt., s. 409.



Opracowany pod kierunkiem bp. S. Rosponda projekt programu nauki religii był w swoim układzie zbliżony do projektu ministerialnego. Od strony technicznej zachowano w nim podział na dwie zasadnicze części, a mianowicie programy poszczególnych klas i uwagi do całości programu. W części pierwszej zachowano dawną strukturę, ale wprowadzono podział treści nauczania na dwa półrocza. Z kolei w drugiej usunięto dobór i układ materiału nauczania, pozostawiając pozostałe punkty. Natomiast w zakresie elementów treściowych nastąpiły bardzo głębokie zmiany w stosunku do pierwotnej propozycji ministerstwa<sup>135</sup>.

Jeśli chodzi o klasę pierwszą, to zaakceptowano projekt rządowy, dokonując niewielkiej korekty. Do pierwszych pogadek dorzucono jedynie pozdrowienie chrześcijańskie, a mówiąc o religijnych przejawach życia dzieci, odwoływano się jak przedtem do świętych Kościoła katolickiego, ale już bez wskazania na konkretne postaci. Dotychczasowe pogadanki na temat początków historii zbawienia (stworzenie świata, aniołowie, człowiek w raju) zastąpiono opowiadaniem biblijnym, dołączając do nich treści związane z grzechem pierworodnym. Powyższe treści połączono z zapoznaniem dzieci z prośbami zawartymi w *Modlitwie Pańskiej*. W starym projekcie ten materiał odnoszono do postaci Jezusa Chrystusa, w nowym z kolei do Boga Ojca. W części programu poświęconej życiu i działalności Jezusa dodano znacznie więcej perykop, zwłaszcza takie, które miały obrazować Jego miłość do Boga Ojca i ludzi. Natomiast praktyki religijne zmodyfikowano w ten sposób, że w miejsce modlitwy o potęgę i dobrobyt państwa polskiego wprowadzono modlitwę za Kościół i państwo oraz pomoc w nauce<sup>136</sup>.

Dla klasy drugiej przygotowano dwa warianty: jeden koncentrował się na pogłębieniu i rozwinięciu wiadomości religijnych z klasy pierwszej, a drugi przygotowywał do spowiedzi i Komunii św. Były one diametralnie różne w stosunku do propozycji ministerstwa. Wariant pierwszy bazował na programie klasy pierwszej. Do opowiadań biblijnych ze Starego Testamentu dodano kilka nowych (np. ofiara Kaina i Abla). Generalnie kluczem doboru tekstów starotestamentalnych były ważne postaci historii zbawienia (Noe, Abraham, Józef, Mojżesz, Dawid). Podobnie postąpiono z opowiadaniem biblijnym z Nowego Testamentu. Przy prezentacji życia i nauczania Jezusa Chrystusa ponownie sięgano do epizodów znanych z klasy pierwszej, dorzucając jednak kilka nowych perykop, zwłaszcza dotyczących Jego cudotwórczej działalności. Treści te miały być podawane w nawiązaniu do

<sup>135</sup> AKMK TS, t. 15, nr 8. *Religia rzymsko-katolicka*; AKMK TS, t. 15, nr 9. *Uwagi do całości programu*.

<sup>136</sup> Tamże.



Składu Apostolskiego, tak aby dzieci poznały zawarte w nich prawdy wiary. W nauczaniu religii należało odnosić się do aktualnych wydarzeń roku kościelnego, omawiając zwyczaje i obrzędy świąteczne. Z kolei wariant drugi był adresowany do tych uczniów, którzy w klasie drugiej przystępowali do pierwszej spowiedzi i Komunii św. To, co w wariacie pierwszym nauczano przez cały rok szkolny, tutaj zostało skompresowane do jednego półrocza. Natomiast w drugim półroczu najpierw przygotowywano do sakramentu pokuty na podstawie wybranych przypowieści Jezusa (np. zagubiona owca) oraz pewnych wydarzeń związanych z Jego działalnością (np. Maria Magdalena), omawiając warunki dobrej spowiedzi, by później przygotować do pierwszej Komunii św. na kanwie tekstów ewangelicznych o Eucharystii<sup>137</sup>.

W klasie trzeciej przewidziano zapoznanie dzieci z przykazaniem miłości Boga i bliźniego w powiązaniu z Dekalogiem, na tle przykładów z życia Jezusa i świętych, oraz wynikające z niego obowiązki (bazą program ministerialny klasy drugiej). W drugim półroczu było przygotowanie do pierwszej spowiedzi i Komunii św. (dla tych dzieci, które nie przystąpiły do nich w klasie drugiej) lub utrwalenie wiadomości na ten temat i pogłębienie życia eucharystycznego (dla uczniów, którzy rok wcześniej przyjęli te sakramenty).

Materiałem nauczania w klasie czwartej miał być całokształt prawd wiary i zasad moralnych podany na podstawie katechizmu. Katechizm traktowano jako tekst źródłowy, omawiając przez cały rok szkolny poszczególne jego części, a mianowicie: o wierze, artykuły Składu Apostolskiego, o nadziei chrześcijańskiej i modlitwie, o miłości chrześcijańskiej i przykazaniach, o sprawiedliwości chrześcijańskiej, o łasce i sakramentach. Dodatkowo należało w tej klasie zapoznać uczniów z najważniejszymi miejscami kultu w Polsce.

W klasie piątej ideą przewodnią programu miało być objawienie Boże w Starym Testamencie. Na realizację tego zagadnienia program przewidywał pierwsze półrocze. W tym czasie uczniowie winni być zapoznani z najważniejszymi wydarzeniami i postaciami ze Starego Testamentu wraz z uwypukleniem prorocत्व mesjańskich. W drugim półroczu proponowano przybliżenie dzieciom życia Jezusa Chrystusa do momentu podjęcia przez Niego publicznej działalności. Elementy treściowe zaczerpnięte z perykop biblijnych miały być wiązane z katechizmem, by pogłębić prawdy wiary w zakresie pierwszych trzech artykułów Składu Apostolskiego. Ponadto przewidziano tutaj wskazanie na postaci będące wzorem wiary, ale także miłości do ojczyzny czy to z tekstów biblijnych, czy też z historii Polski<sup>138</sup>.

---

<sup>137</sup> Tamże.

<sup>138</sup> Tamże.

Z kolei w klasie szóstej ideą przewodnią miało być objawienie Boże w Nowym Testamencie. Począwszy od kazania na Górze, prezentowano życie i nauczanie Jezusa Chrystusa w oparciu o Ewangelię, ukazując Jego dzieło odkupienia. Nawiązując do tekstów ewangelicznych, należało przypomnieć i pogłębić z katechizmu prawdy wiary (kolejnych osiem artykułów Składu Apostolskiego, przykazania boskie i kościelne) poznane we wcześniejszych klasach. Poza tym uczeń miał poznać początki chrześcijaństwa i działalności Kościoła, a wraz z tym naukę o Kościele katolickim, o jego organizacji, przymiotach i przeznaczeniu oraz kilka epizodów z dziejów polskiego Kościoła.

W ostatniej klasie – siódmej, zachowano w ogólnym zarysie koncepcję projektu rządowego. Nadal mottem przewodnim pozostało życie parafialne, rozłożono jednak inaczej akcenty w zakresie materiału nauczania. Wyeksponowano sakramenty i sakramentalia, prawa i obowiązki chrześcijanina, znajomość roku kościelnego i udział w nabożeństwach związanych z jego poszczególnymi okresami<sup>139</sup>.

Powyższy projekt programu nauki religii w szkole powszechnej, opracowany przez stronę kościelną, wysłano do ministerstwa 5 grudnia 1933 r. Jednak po tygodniu – dokładnie 12 grudnia<sup>140</sup> został on przez stronę rządową odrzucony<sup>141</sup>. W piśmie skierowanym do bp. S. Łukomskiego, wiceminister WRiOP Kazimierz Pieracki informował, że różnice w ujęciu materiału nauczania w projekcie episkopatu i ministerstwa są tak zasadnicze, że resort oświaty nie może przyjąć nadesłanej propozycji za podstawę do opracowania nowego programu. Zaznaczył, iż projekt ten nie odpowiada podstawowym założeniom, na których ministerstwo oparło reformę programową. W uzasadnieniu pisał, iż projekt strony kościelnej jest za trudny dla dziecka w szkole powszechnej i niedostosowany do jego rozwoju psychicznego. Przykładem tego miały być treści zaczerpnięte ze Starego Testamentu, pojawiające się w programie za wcześnie i zbyt obszernie ujęte, czy wprowadzenie w krótkim czasie wielu trudnych dla dzieci pojęć teologicznych wskutek przyjęcia katechetycznego sposobu uczenia prawd wiary, co mogło znacznie utrudnić przyswojenie przez ucznia tych wiadomości i prowadzić do wyuczenia się ich na pamięć bez zrozumienia ich znaczenia. Wątpliwości budził też dobór

<sup>139</sup> Tamże.

<sup>140</sup> B. Pągowski, *Z kursu katechetycznego w Krakowie*, dz. cyt., s. 409.

<sup>141</sup> W *Miesięczniku Katechetycznym i Wychowawczym* znajduje się informacja, iż odrzucenie przez Ministerstwo WRiOP projektu Episkopatu Polski miało miejsce 12 grudnia 1935 r. Autor artykułu – ks. Bronisław Pągowski popełnił jednak błąd w zapisie tej daty. Faktycznie strona kościelna otrzymała pismo z ministerstwa informujące o nieprzyjęciu projektu episkopatu 12 grudnia, ale w 1933 r. Zob. AKMK TS, t. 13, nr 105.

pewnych elementów treściowych, które w swoich założeniach miały być czynnikiem kształtującym właściwe postawy ucznia. Minister zilustrował to kilkoma przykładami. Odwołał się do Marii Magdaleny, która – jego zdaniem – nie może dziecku w drugiej klasie służyć jako wzór żalu, gdyż aby ocenić jego wartość, trzeba znać istotę grzechu, której ujęcie na tym poziomie nie jest możliwe. Sądził, iż: „wprowadzenie do materiału wrogów Chrystusa już od klasy I może dziecko naprowadzić na niewłaściwe tory myślenia (kochać Chrystusa to znaczy nienawidzić jego wrogów); niezrozumiałe dla dziecka byłoby zestawienie proroków, Machabeuszów, najślawniejszych niewiast biblijnych z królową Jadwigą i Żółkiewskim; moment bratobójstwa w epizodzie o Kainie i Ablu rzuca przykry cień na współzycie rodziny w wieku, gdy dziecko zostaje w większej mierze niż później pod wpływem domu rodzinnego itd.”<sup>142</sup>. W ocenie ministerstwa posiadały one niezaprzeczną wartość wychowawczą, ale dla człowieka dojrzałego, natomiast nie dla dziecka. Takie ujęcie materiału programowego nie odpowiadało przyjętej przez ministerstwo koncepcji dostosowania treści nauczania do faz rozwoju psychofizycznego dziecka, nie mogło być więc przyjęte.

W piśmie K. Pieracki zadeklarował, iż w przeciągu pięciu dni ministerstwo przedłoży kolejny ministerialny projekt z uzupełnieniami i zmianami redakcyjnymi. Stało się to jednak dopiero 25 stycznia 1934 r.<sup>143</sup>. Kilka dni później (7.02) wysłał on do abp. Adama Sapiehy (przewodniczący Komisji Szkolnej) list, w którym wyrażał swoje wątpliwości, co do autorstwa otrzymanego w grudniu projektu. Nie był pewien, czy był to autorski projekt kilku biskupów, czy też oficjalny episkopatu. Projekt został bowiem dostarczony do ministerstwa osobiście przez bp. W. Jasińskiego i S. Rosponda. Z góry zaznaczył, że w sytuacji gdyby okazał się jednak projektem urzędowym strony kościelnej, to i tak nie ulegnie zmianie jego negatywna ocena. Ponadto sugerował, iż może dojść do sytuacji, że będzie musiał uznać aktualny program nauki religii za obowiązujący na stałe<sup>144</sup>.

W odpowiedzi Kuria Metropolitalna w Krakowie poinformowała K. Pierackiego, że projekt z grudnia był oficjalnym episkopatu, a forma

<sup>142</sup> AKMK TS, t. 14, nr 219. *Pismo podsekretarza stanu w Ministerstwie Wyznań Religijnych i Oświecenia Publicznego do Komisji Programowej Biura Episkopatu Polski na ręce Jego Ekscelencji Księdza Biskupa Stanisława Łukomskiego (12.12.1933).*

<sup>143</sup> ADSa Programy szkolne nauki religii 1915-1960. *Pismo Ministerstwa Wyznań Religijnych i Oświecenia Publicznego do bp. S. Łukomskiego (25.01.1934)*; AKMK TS, t. 13, nr 105. *Referat Biskupa Rosponda.*

<sup>144</sup> AKMK TS, t. 14, nr 223. *Pismo Podsekretarza Stanu w Ministerstwie Wyznań Religijnych i Oświecenia Publicznego do Jego Ekscelencji Księcia Arcybiskupa Adama Sapiehy Metropolity Krakowskiego (7.02.1934).*

jego doręczenia (odejście od urzędowej procedury) była szukaniem porozumienia w osobistym spotkaniu, by przyspieszyć prace nad jego ostateczną wersją. Stwierdziła również, iż w opracowanym projekcie uwzględniła już szereg wytycznych ministerstwa, że możliwe jest porozumienie w sprawach metody nauki religii, natomiast nie widzi pola do ustępstwa w kwestii materiału nauczania<sup>145</sup>. Zostało to powtórzone w piśmie kurii krakowskiej do ministerstwa z początkiem marca 1934 r. Odniesiono się w nim do zarzutów K. Pierackiego stawianych pod adresem projektu episkopatu. Uznano, iż projekt bierze pod uwagę poziom intelektualny uczniów, uwzględniając etapy jego rozwoju psychicznego, chociażby przez fakt układu koncentrycznego programu, który podaje treści teologiczne najpierw w formie elementarnej, by później, na kolejnych etapach edukacji i rozwoju dziecka, pogłębiać je i rozszerzać. W dodatku treści te są prezentowane w oparciu o opowiadania biblijne i przykłady z życia świętych. W piśmie odniesiono się również do katechizmu, twierdząc, iż jego negowanie wynika z niezrozumienia jego istoty. Wyjaśniano ministerstwu, iż „katechizm nie jest przewodnikiem metodycznym w nauczaniu religii i nie powinien zastępować żywego słowa i dostosowanych do psychiki dziecka opowiadań katechety. Jest on bowiem dla katechety tylko przewodnikiem wskazującym, które prawdy i w jakim brzmieniu ma dzieciom podawać, a dzieciom służy jako podręcznik do utrwalania w pamięci prawdziwego ujęcia prawd przedtem jasno i przystępnie metodą pogładową przedstawionych przez nauczyciela”<sup>146</sup>. Ponadto stwierdzono, iż nabycie pewnych konkretnych wiadomości i pamięciowe ich opanowanie jest widoczne w nowych programach wielu innych przedmiotów szkolnych. Nie zgodzono się również z zarzutem, iż program zawiera zbyt wiele wiadomości ze Starego i Nowego Testamentu. Ministerstwo uznało za błąd podawanie tego materiału w sposób chronologiczny i całościowy, z kolei strona kościelna była zdania, iż nie do przyjęcia jest możliwość ujmowania historii zbawienia zawartej w Biblii w sposób epizodyczny i cząstkowy. Sądono, iż przyjęta w doborze tekstów biblijnych zasada pragmatyczności i chrystocentryzmu jest właściwa i że dzieje biblijne podawane są w dostępnej dla dzieci formie.

Odniesiono się również do konkretnych przykładów wskazanych wcześniej przez wiceministra, podając kontrargumenty jak chociażby w przypadku opowiadania o Marii Magdalenie, tłumacząc, iż na lekcji religii nie oma-

<sup>145</sup> AKMK TS, t. 14, nr 225. *Pismo Kurii Metropolitalnej w Krakowie (12.02.1934)*.

<sup>146</sup> AKMK TS, t. 14, nr 228. *Pismo Kurii Metropolitalnej w Krakowie do Ministra Wyznań Religijnych i Oświecenia Publicznego w Warszawie (6.03.1934)*.

wia się z dzieckiem grzechu przez nią popełnionego, ale wskazuje się na jej żal za grzechy, bo to jest istotne w przygotowaniu do spowiedzi. Pismo skonkludowano stwierdzeniem, iż: „Po wyjaśnieniu naszego stanowiska i przyjęciu przez Episkopat uwag metodycznych i pedagogicznych nie widzimy uzasadnionych powodów, by projekt Episkopatu nie był przyjęty”<sup>147</sup>.

W zaistniałej sytuacji, gdy episkopat nie widział żadnych racjonalnych przyczyn wycofania swojej propozycji programowej, odrzucił projekt nadesłany pod koniec stycznia przez K. Pierackiego, twierdząc, iż jest on w zasadzie identyczny z pierwszym projektem, który otrzymał negatywną ocenę i nie może być zaakceptowany przez stronę kościelną<sup>148</sup>. Ponadto w specjalnym memoriale Komisja Szkolna przedstawiła prezydentowi Ignacemu Mościckiemu dotychczasowy przebieg prac nad przygotowaniem programu nauki religii, wyrażając zaniepokojenie jego stylem i brakiem współpracy ze strony Ministerstwa WRiOP<sup>149</sup>.

Impas we wspólnych rozmowach nad programem został przełamany po spotkaniu ministra Wacława Jędrzejewicza z abp. A. Sapięgą. Była to inicjatywa ministra, który przy okazji wizytacji szkół w Krakowie postanowił spotkać się z metropolitą, by poruszyć zagadnienie niezgodnionych programów nauki religii. Wspólne ustalenia dały impuls do dalszych działań<sup>150</sup>. Konkretnie kroki podjęto na spotkaniu w Warszawie 15 listopada 1934 r. podczas posiedzenia przedstawicieli ministerstwa i Komisji Szkolnej. Wiceminister Konstanty Chyliński i naczelnik Juliusz Balicki oraz biskupi: Walerj Jasiński i Stanisław Rospond przyjęli zasadę, iż w pracach nad programem za aspekt merytoryczny będzie odpowiedzialna strona kościelna, a za metodyczny państwowa. Odczytano protokół rozbieżności w zakresie programu ministerialnego i kościelnego, podejmując dyskusję i wypracowując w ogólnych założeniach rozkład materiału na poszczególne klasy. Uzgodniono, iż prace będą dalej kontynuowane w oparciu o projekt episkopatu, a K. Chyliński zobowiązał się w terminie do 24 listopada br. szczegółowo przeanalizować program i przesłać swoje spostrzeżenia, biorąc pod uwagę wypracowane na spotkaniu postulaty<sup>151</sup>.

Program klasy pierwszej został w zasadzie przyjęty bez zastrzeżeń. Jedyna uwaga dotyczyła praktyk religijnych. Ministerstwu bardzo zależa-

<sup>147</sup> Tamże.

<sup>148</sup> AKMK TS, t. 13, nr 105. *Referat Biskupa Rosponda*.

<sup>149</sup> AKMK TS, t. 14, nr 228. *Memoriał Komisji Szkolnej Episkopatu do Prezydenta Ignacego Mościckiego*; AKMK TS, t. 14, nr 229. *Memoriał (11.05.1934)*.

<sup>150</sup> J. Jędrzejewicz, *W służbie idei. Fragmenty pamiętnika i pism*, Londyn 1972, s. 120.

<sup>151</sup> AKMK TS, t. 14, nr 6. *Konferencja Komisji Szkolnej Episkopatu*.

ło na tym, by w tym punkcie, w każdej klasie, pojawił się konkretny zapis wzywający do modlitwy o błogosławieństwo dla państwa polskiego, by uwzględniano ją także w czasie nabożeństw szkolnych w niedziele i święta. Niewielkie korekty wprowadzono w klasie drugiej. Uproszczoneo materiał nauczania, kierując się predyspozycjami psychofizycznymi dziecka, akcentując przy tym odniesienia praktyczne do życia dziecka i jego otoczenia. Ponieważ w tej klasie i następnej program przewidywał przygotowanie do pierwszej spowiedzi i Komunii św., to w uwagach do programu zawarto wskazania, jak należy realizować program w sytuacji, gdy część dzieci przystępuje do sakramentu pokuty i Eucharystii w klasie drugiej, a część w klasie trzeciej. Ministerstwo dalej stało na stanowisku, iż opowiadania biblijne, zwłaszcza ze Starego Testamentu, powinny być w tej klasie zredukowane i uproszczone. W kolejnych klasach – trzeciej i czwartej, wprowadzono pewne zmiany redakcyjne, zachowując dotychczasowy materiał nauczania. Największe trudności były z rozkładem materiału nauczania w klasie piątej i szóstej. Zastanawiano się, czy prezentacja objawienia Bożego w oparciu o Biblię musi mieć aż tak wyczerpujący charakter, czy nie byłoby pożądanym ujęcie epizodyczne. Sugerowano, by utworzyć osobny blok tematyczny, w którym omawiano by zasady moralne, bazując na katechizmie (przez kilka miesięcy, a nie cały rok), odchodząc od łączenia ich z opowiadaniem biblijnymi, prawdami katechizmowymi i wiadomościami liturgicznymi. Zaproponowano, by przy tekstach biblijnych pojawiły się sigła, a przy doborze fragmentów Ewangelii uwzględniono możliwość pewnej elastyczności, dając w tym zakresie większą swobodę katechecie. Natomiast w klasie siódmej elementy treściowe były w zasadzie te same. Ministerstwo proponowało jedynie skrócenie materiału liturgicznego<sup>152</sup>.

Kilka tygodni później ministerstwo przysłało nową wersję programu religii dla szkół powszechnych trzeciego stopnia, która była przedmiotem wspólnych prac strony kościelnej i państwowej<sup>153</sup>. Okazało się, że jeszcze są konieczne pewne uszczegółowienia. W styczniu 1935 r. był już gotowy kolejny projekt programu<sup>154</sup>. Na jego egzemplarzu strona kościelna poczyniła jeszcze kilka uwag, w większości były to jednak uwagi stylistyczne i redak-

<sup>152</sup> AKMK TS, t. 15, nr 12. *Charakterystyka obecnych projektów programów Ministerstwa i motywy ich odchylen od projektu Episkopatu.*

<sup>153</sup> AKMK TS, t. 15, nr 10. *Program nauki religii rzymsko-katolickiej w publicznych szkołach powszechnych trzeciego stopnia (1934).*

<sup>154</sup> AKMK TS, t. 15, nr 11. *Program nauki religii rzymsko-katolickiej w publicznych szkołach powszechnych trzeciego stopnia z polskim językiem nauczania (Projekt zmieniony – styczeń 1935).*



cyjne. Jeśli chodzi o stronę merytoryczną, to pojawiły się w zasadzie tylko dwa zastrzeżenia, uwzględnione później w wersji ostatecznej, a mianowicie w klasie trzeciej w zakres materiału nauczania włączono obok przykazań boskich także kościelne, a w klasie piątej i szóstej zmieniono lub usunięto kilka tekstów biblijnych. Natomiast w uwagach do programu pojawił się zapis o lekturach religijnych zaaprobowanych przez władze kościelne, a dozwolone przez władze szkolne. Dotychczas figurował zapis, który sugerował, że za ich dopuszczenie do użytku odpowiada wyłącznie szkoła<sup>155</sup>.

O dalszych losach programu i posiedzeniach Komisji Szkolnej informowano katechetów w *Miesięczniku* na bieżąco<sup>156</sup>. „Dn. 4.II.1935 r. do projektu tego były tylko pewne zastrzeżenia co do nabożeństw, egzort i organizacji religijnych. Dn. 4.III.1935 r. wszystkie wątpliwości i trudności zostały uzgodnione, dnia 5.III.1935 r. projekt po usunięciu niektórych błędów stylistycznych został przyjęty, a dn. 20.III.1935 r. odesłany do komisji szkolnej Episkopatu”<sup>157</sup>, która go zatwierdziła 6 maja br.<sup>158</sup>. Następnie przekazała go Komisji Prawnej do podpisu, i ta dnia 14 września 1935 r. ostatecznie nowy program aprobowala<sup>159</sup>. Z kolei minister WRiOP W. Jędrzejewicz wydał 1 października 1935 r. rozporządzenie o nowym programie nauki religii rzymsko-katolickiej w publicznych szkołach powszechnych trzeciego stopnia z polskim językiem nauczania, dopuszczając go do użytku szkolnego<sup>160</sup>. Program miał wejść w życie od roku szkolnego 1936/37<sup>161</sup>.

<sup>155</sup> AKMK TS, t. 15, nr 13. *Uwagi do programu nauczania religii rzymsko-katolickiej (projekt programu – styczeń 1935)*.

<sup>156</sup> *Programy nauki religii*, „Miesięcznik Katechetyczny i Wychowawczy” 24 (1935), z. 3, s. 143; *Komisja szkolna Episkopatu Polski*, „Miesięcznik Katechetyczny i Wychowawczy” 24 (1935), z. 2, s. 96; *Komisja Szkolna Episkopatu Polski*, „Miesięcznik Katechetyczny i Wychowawczy” 24 (1935), z. 3, s. 191.

<sup>157</sup> B. Pągowski, *Z kursu katechetycznego w Krakowie*, dz. cyt., s. 410.

<sup>158</sup> AKMK TS, t. 15, nr 14. *Program religii rzymsko-katolickiej w publicznych szkołach powszechnych trzeciego stopnia z polskim językiem nauczania. Tekst ustalony na posiedzeniu 6 maja 1935 r.*

<sup>159</sup> B. Pągowski, *Z kursu katechetycznego w Krakowie*, dz. cyt., s. 410; J. Szczepaniak, *Episkopat w obronie katolickiego charakteru polskiej szkoły...*, dz. cyt., s. 239-240.

<sup>160</sup> Dz. Urz. MWRiOP 1936, nr 1, poz. 4. *Rozporządzenie Ministra Wyznań Religijnych i Oświecenia Publicznego z dnia 1 października 1935 r. (Nr II Pr-5481/35) o nowym programie nauki religii rzymsko-katolickiej w publicznych szkołach powszechnych trzeciego stopnia z polskim językiem nauczania.*

<sup>161</sup> *Nowe programy nauki religii*, „Miesięcznik Katechetyczny i Wychowawczy” 24 (1935) z. 8, s. 360.

## 5. Nowe programy nauki religii w szkołach powszechnych i ich główne założenia

Program w swojej warstwie redakcyjnej zachował układ z projektu episkopatu. Dzielił się na dwie części: program poszczególnych klas i uwagi do całości programu. W części pierwszej, w obrębie każdej klasy, wyodrębniono: materiał nauczania, wyniki nauczania, praktyki religijne oraz uwagi do realizacji programu. W ten sposób określono treści, z jakimi musieli zapoznać się uczniowie w poszczególnych klasach w ciągu roku szkolnego, wyznaczono zasadnicze cele, jakie należało osiągnąć zarówno w zakresie przekazu wiedzy teologicznej, jak i w realizacji praktyk religijnych oraz podano wskazówki praktyczne dla podniesienia efektywności działań dydaktycznych i wychowawczych. Warto też nadmienić, iż materiał nauczania każdej klasy posiadał swój tytuł, wskazujący na naczelną ideę realizowaną w danej klasie. Z kolei w części drugiej przyjęto podział na: cele i charakter nauczania, uwagi metodyczne i korelację z innymi przedmiotami<sup>162</sup>.

W klasie pierwszej program przewidywał pogadanki wstępne na temat najprostszyc przejawów życia religijnego u dzieci (znaki religijne, modlitwa, świątynia). Ponadto rozmawiano z nimi o stworzeniu nieba i ziemi, o aniołach i pierwszych ludziach (grzech pierworodny, protoewangelia), dotykając w ten sposób pierwszego artykułu wiary o Bogu Ojcu Stworzycielu. Najwięcej czasu przeznaczano jednak na tematy religijne dotyczące życia i działalności Jezusa Chrystusa. Uczniowie otrzymywali więc wiadomości o Nim, o Jego narodzinach, ukrytym i publicznym życiu. W stosunku do wcześniejszych projektów (ministerialnego i kościelnego) znacznie rozszerzono etap dzieciństwa. Pojawiły się tu takie opowiadania jak: zwiastowanie, narodzenie, pasterze u żłóbka, pokłon mędrców, ucieczka do Egiptu i życie w Nazarecie. W powiązaniu z nimi katecheta miał ukazać Jezusa jako wzór modlitwy, pracy i posłuszeństwa, wskazując na konkretne przykłady pobożnych dzieci (świętych), które Go naśladowały. Ponadto w tym bloku tematycznym związanym z Jego dzieciństwem należało wyjaśnić dzieciom prośby zawarte w modlitwie *Ojczy nasz*. Dalsza część programu prezentowała charakterystyczne momenty dorosłego życia Jezusa, a mianowicie: chrzest, powołanie uczniów, wybrane cuda (połów ryb, uciszenie burzy, rozmnożenie chleba), spotkanie z dziećmi, wjazd do Jerozolimy, Ostatnia Wie-

<sup>162</sup> *Program nauki religii rzymsko-katolickiej w publicznych szkołach powszechnych trzeciego stopnia z polskim językiem nauczania*, Lwów 1935, s. 7-40.

czera, męka, zmartwychwstanie, chrystofanie, wniebowstąpienie, zesłanie Ducha Świętego oraz wniebowzięcie Maryi<sup>163</sup>.

Pogram klasy drugiej koncentrował się na przygotowaniu dzieci do pierwszej spowiedzi i Komunii św. Początkowe katechezy nie dotyczyły jednak bezpośrednio tego zagadnienia, lecz prezentowały opowiadania biblijne. Były one powtórzeniem i rozszerzeniem zakresu materiału z klasy pierwszej. Do znanych już uczniom historii biblijnych ze Starego Testamentu dołożono nowe epizody, prezentujące ważne postaci tego okresu (Noe, Abraham, Józef, Mojżesz, Dawid), „mieszczące w sobie – jak to ujęto w programie – zapowiedź przyjścia Chrystusa Pana”<sup>164</sup>. Podobnie uczyniono z opowiadania-  
mi biblijnymi z Nowego Testamentu, dorzucając nowe fakty z dzieciństwa i późniejszego okresu życia Jezusa. Na ich podstawie, w połączeniu z Dekalogiem (ujęcie elementarne), prowadzono przygotowanie do sakramentu pokuty. Jego dopełnieniem były przypowieści ewangeliczne (dobry pasterz, zabłąkana owca, syn marnotrawny) ukazujące Jezusa przebaczącego winy. W tym bloku tematycznym uczniowie poznawali też warunki dobrej spowiedzi. Dopiero w ostatniej fazie następowało ukierunkowanie materiału nauczania na przygotowanie dzieci do przyjęcia Komunii św. Tutaj sięgano po kolejne teksty z Nowego Testamentu, tym razem związane z ustanowieniem Eucharystii. Miały im towarzyszyć historie świętych dzieci, by na podstawie ich życia rozwijać cześć dla Najświętszego Sakramentu i pragnienie przyjęcia Jezusa w Komunii św. Całość materiału zamykały katechezy o modlitwie<sup>165</sup>.

Program nie wprowadzał zasady obligatoryjnego przystępowania do sakramentów pokuty i Eucharystii w klasie drugiej. Brał pod uwagę predyspozycje dzieci oraz zwyczaje lokalne, dając możliwość ich przyjęcia także w klasie trzeciej. Niektórzy katecheci negatywnie oceniali zapis, jaki pojawił się w programie, wskazujący na kryterium dopuszczenia dziecka do tych sakramentów, chodzi mianowicie o zdanie: „Przystąpienie do Sakramentów św. Pokuty i Ołtarza dzieci, w tej klasie jeszcze niedostatecznie rozwiniętych, należy odłożyć do klasy trzeciej”<sup>166</sup>. Sądzono, iż takie ujęcie stygmatyzowało dzieci na lepsze i gorsze, co mogło być źle odebrane przez rodziców. Wśród samych dzieci mogło to z kolei rodzić niezdrową rywalizację, różnicowanie

---

<sup>163</sup> Tamże, s. 7-8.

<sup>164</sup> Tamże, s. 10.

<sup>165</sup> Tamże, s. 9-11.

<sup>166</sup> Tamże, s. 11.

i złe emocje<sup>167</sup>. Trzeba nadmienić, iż te obawy nie były podzielane przez ogół katechetów, raczej były to głosy odosobnione, czemu dawano wyraz na łamach *Miesięcznika*<sup>168</sup>. Nauczycielom religii zwracano uwagę, by nie koncentrowali się na terminie, ale na staraniach, by pierwsza spowiedź i Komunia św. stanowiły głęboko religijne przeżycie dla dziecka i aby odpowiednio do swych możliwości percepcyjnych rozumiało te sakramenty<sup>169</sup>.

Z powyższych względów materiał programu klasy trzeciej uwzględniał utrwalenie wiadomości o sakramencie pokuty i Eucharystii oraz omówienie przykazań boskich i kościelnych oraz podwójnego przykazania miłości, analizowanych w kontekście przykładów zaczerpniętych z życia świętych (w szczególności polskich), a przede wszystkim Jezusa. Najpierw podejmowano zagadnienie miłości Boga, bazując na trzech pierwszych przykazaniach z Dekalogu i wskazując, w jaki konkretny sposób winna się ona wyrażać wobec Niego. Później rozpatrywano przykazanie miłości bliźniego, sięgając do kolejnych przykazań, dołączając również kościelne, i odnosząc je do siebie oraz otoczenia bliższego i dalszego, ponownie wskazując na przykłady ich realizacji. Dopiero po omówieniu tych kwestii przystępowano do nauki o sakramentach pokuty i Eucharystii. W dużej mierze bazowano w tym zakresie na elementach treściowych klasy drugiej, dołączając do znanych już przypowieści nowe, przy czym znacznie rozbudowano tutaj warunki dobrej spowiedzi (poprzedzając je katechezą o łasce uświęcającej i grzechu) i wiadomości o Eucharystii (ustanowienie, kult, skutki przyjmowania Komunii św.)<sup>170</sup>.

Motywy przewodnim programu klasy czwartej były prawdy wiary i zasady moralne. Pierwsze katechezy były poświęcone wierze i jej charakterystycznym przymiotom oraz poszczególnym artykułom wiary w Składzie Apostolskim. Dalsza część dotyczyła nadziei (sens nadziei, modlitwa i jej przymioty) i miłości chrześcijańskiej (podwójne przykazanie miłości, przykazania boskie i kościelne, czynienie dobra, unikanie zła, cnoty) oraz łaski Bożej i jej źródeł (łaska uczynkowa, uświęcająca, sakramenty). Program tej klasy zamykały tematy poświęcone miejscom kultu religijnego (maryjnego)

<sup>167</sup> J. Litwin, *Z doświadczeń nad realizacją programu nauki religii w szkole powszechnej*, „Miesięcznik Katechetyczny i Wychowawczy” 27 (1938), z. 10, s. 492.

<sup>168</sup> *Z rozważań nad programem szkół powsz.*, „Miesięcznik Katechetyczny i Wychowawczy” 27 (1938), z. 10, s. 495-496.

<sup>169</sup> J. Roskwitalski, *Der elementare Religionsunterricht in Polen...*, dz. cyt., s. 36.

<sup>170</sup> *Program nauki religii rzymsko-katolickiej w publicznych szkołach powszechnych trzeciego stopnia*, dz. cyt., s. 12-14.

w Polsce. Całość materiału nauczania miała być przedstawiona na tle opowiadań biblijnych (już poznanych w klasie trzeciej i nowych), przy użyciu przykładów z hagiografii (najlepiej polskiej) i z życia codziennego dzieci<sup>171</sup>.

Ideą przewodnią w klasie piątej i szóstej było objawienie Boże. Ponieważ program miał budowę koncentryczną, wracano do tych treści z Biblii, które w formie elementarnej były podane wcześniej, teraz je powtarzano, pogłębiano i rozszerzano. I tak w klasie piątej program przewidywał zapoznanie uczniów z etapami objawienia w Starym Testamencie – najważniejsze fakty i postaci (Bóg daje się poznać, zawiera przymierza, wybiera sobie lud, mówi przez proroków, obiecuje Zbawiciela) oraz w Nowym Testamencie – pełnia objawienia w Jezusie Chrystusie (dzieciństwo i początek Jego publicznej działalności). Te opowiadania biblijne należało łączyć z utrwalaniem zasad moralnych i prawd wiary zawartych w pierwszych trzech artykułach Składu Apostolskiego, ale nie w sposób systematyczny, tylko okazjonalny stosownie do omawianych przykładów z dziejów objawienia. Ponadto trzeba było prezentować najważniejsze uroczystości liturgiczne i zwyczaje religijne w korelacji do roku kościelnego z bezpośrednim odniesieniem do analizowanych opowiadań biblijnych<sup>172</sup>. Z kolei w klasie szóstej program kontynuował zagadnienie objawienia Bożego, ale już tylko w Nowym Testamencie, prezentując najważniejsze wydarzenia z życia i nauczania Jezusa Chrystusa wraz z Jego dziełem odkupienia oraz kluczowe fakty z funkcjonowania pierwszych gmin chrześcijańskich. Przy okazji omawiania początkowej działalności Kościoła poruszano też kwestię jego przymiotów, zadań i hierarchicznej struktury. Powyższe treści miały być przedstawione na bazie opowiadań biblijnych, a w powiązaniu z nimi zaprezentowane pozostałe artykuły wiary zawarte w Składzie Apostolskim. W tej klasie nauczano również zasad moralnych w oparciu o przykazania boskie i kościelne, wskazując na postać Jezusa i świętych, dokładnie omawiając obowiązki chrześcijanina względem Boga i człowieka. Program odsyłał też do roku liturgicznego, każąc wiązać materiał nauczania z uroczystościami i obrzędami kościelnymi (nabożeństwa pasyjne, zwyczaje wielkanocne)<sup>173</sup>.

Treści zawarte w programie klasy siódmej ogniskowały się na życiu parafialnym. Najpierw podejmowano kwestie celebracji liturgii Kościoła w parafii. Znalazły się tu takie zagadnienia jak: części Mszy św., paramenty, szaty i księgi liturgiczne, sakramenty i sakramentalia oraz rok kościelny

<sup>171</sup> Tamże, s. 14-16.

<sup>172</sup> Tamże, s. 16-17.

<sup>173</sup> Tamże, s. 19-21.

z jego okresami, uroczystościami i obrzędami. Później materiał nauczania koncentrował się na parafii jako ośrodku życia religijnego. W tej części programu znalazły się takie zagadnienia jak: kościół parafialny (poświęcenie, wystrój), duszpasterze, nabożeństwa parafialne, bractwa i stowarzyszenia oraz duszpasterstwo i działalność charytatywna. Przy tej okazji ukazywano też parafię w kontekście struktury administracyjnej i hierarchicznej Kościoła, zataczając jakby coraz szersze kręgi; wychodząc od parafii, proboszcza i fary, poprzez diecezję, biskupa i katedrę aż po cały Kościół, papieża i jego bazylikę w Rzymie. Dopelnieniem tych treści były tematy o kulturotwórczej i filantropijnej roli zakonów oraz pracy misyjnej w kraju i na świecie<sup>174</sup>.

Po materiale nauczania umieszczono uwagi do całości programu. Zawarte w nich zostały wytyczne określające sposób jego realizacji w kontekście założeń, jakie stawiało Ministerstwo WRiOP nowym programom. Uwagi te miały na ogół charakter metodyczny, zgodnie z wcześniejszymi ustaleniami, które zakładały, iż za stronę merytoryczną programu odpowiada episkopat, a za metodyczną resort oświaty.

W uwagach do całości programu zdefiniowano cel i charakter programu nauki religii szkoły powszechnej. Celem nadrzędnym było „dążenie do tego, by dzieci ukochały i naśladowały Jezusa Chrystusa, poznając Jego życie i naukę. Chrystus Pan powinien być głównym źródłem i podstawą życia religijnego działwy na tym poziomie; postać Jego, słowa i czyny winny bezpośrednio przemawiać do jej duszy. Dokoła Niego ześrodkowuje się cały materiał nauczania”<sup>175</sup>. W ten sposób dobitnie podkreślono fakt, iż centralnym punktem programu jest Jezus Chrystus, którego dziecko wraz z rozwojem psychofizycznym ma poznawać coraz lepiej i przyjmować zaproponowany przez Niego styl życia, który prowadzi do komunii z Bogiem<sup>176</sup>. Jasno z tego wynika, iż program ukierunkowany był chrystocentrycznie<sup>177</sup>. Zasada ta była realizowana na każdym szczeblu edukacyjnym, choć z różnym natężeniem, co widać w układzie materiału nauczania poszczególnych klas<sup>178</sup>.

<sup>174</sup> Tamże, s. 23-25.

<sup>175</sup> Tamże, s. 26.

<sup>176</sup> M. Jagodziński, *Nowy program nauki religii rzymsko-katolickiej w szkołach powszechnych III stopnia*, „Przyjaciół Szkoły” 16 (1937), nr 4, s. 135-136.

<sup>177</sup> *Widok na przyszłość katechetyki w Polsce*, „Miesięcznik Katechetyczny i Wychowawczy” 24 (1935), z. 6-7, s. 242.

<sup>178</sup> T. Panuś, *Zasada chrystocentryzmu i jej realizacja w polskiej katechizacji*, dz. cyt., s. 351-362; R. Ceglarek, *Realizacja zasady chrystocentryzmu w programach nauki religii...*, dz. cyt., s. 580-582.



Program nabierał specyficznego charakteru poprzez przyjęcie osi programowej zawartej w idei – Polska i jej kultura, wokół której skupiony był materiał nauczania (wszystkich przedmiotów szkolnych). Zostało to mocniej wyeksponowane niż w projekcie, w dodatku w odniesieniu do każdego szczebla programowego. W programie wyartykułowano fakt, iż w szkole już „od pierwszych chwil przejawy życia religijnego dziecka winny się wiązać z Polską”<sup>179</sup>. Pierwszy szczebel programowy miał realizować tę zasadę poprzez zapoznanie ucznia z polskimi świętami i obrzędami kościelnymi, przybliżenie wybitnych postaci świętych znanych w kraju oraz zaprezentowanie słynnych miejsc kultu w Polsce. Drugi miał ukazać wkład Polski w dzieło misyjne Kościoła katolickiego (np. chrzest Litwy) oraz przybliżyć sylwetki świętych rodaków, którzy w życiu religijnym kraju odegrali znaczącą rolę, i postaci historycznych, których wiara i umiłowanie ojczyzny stały się godne naśladowania w teraźniejszości (np. Jadwiga Andegaweńska, Jan III Sobieski). Z kolei trzeci miał koncentrować się na polskich tradycjach religijnych, zwyczajach i ceremoniach kościelnych znanych w całym kraju i kultywowanych w różnych rejonach Polski<sup>180</sup>.

Nowe programy miała cechować elastyczność. Zasada ta jest widoczna także w programie nauki religii. Zapisano w nim: „Materiał jest na tyle elastyczny, że nie wyklucza swobody w stosowaniu go odpowiednio do indywidualnych warunków danej szkoły”<sup>181</sup>. Wynikało to z ramowego ujęcia treści nauczania. Program określał warunki brzegowe, ale nie precyzował w sposób szczegółowy materiału naukowego, co dawało katechecie pewne możliwości rozłożenia elementów treściowych w ciągu całego roku szkolnego i doboru środków ich realizacji w sposób przez niego uznany za najwłaściwszy. Niewątpliwie było to związane z koncentryczną strukturą programu, który co pewien czas podawał podobne treści, które należało pogłębić i rozszerzyć. W celu uniknięcia znużenia należało więc powtarzające się tematy z poprzednich lat przedstawić w nowym ujęciu, wykorzystując inne opowiadania, rekwizyty, ćwiczenia, teksty. W tym zakresie program dawał sporo swobody<sup>182</sup>. Katecheta mógł więc

<sup>179</sup> *Program nauki religii rzymsko-katolickiej w publicznych szkołach powszechnych trzeciego stopnia*, dz. cyt., s. 28.

<sup>180</sup> Tamże.

<sup>181</sup> *Program nauki religii rzymsko-katolickiej w publicznych szkołach powszechnych trzeciego stopnia*, dz. cyt., s. 29.

<sup>182</sup> *Ze spostrzeżeń nad realizacją nowego programu*, „Oświata i Wychowanie” 7 (1935), z. 4, s. 237.

autonomicznie dobierać opowiadania biblijne i fragmenty Pisma Świętego. Nawet jeśli w programie wskazano na konkretne sigła biblijne, można je było zastąpić innymi o podobnej treści, byle tylko były one w ścisłym powiązaniu z realizowanym tematem<sup>183</sup>. Ponadto program odwoływał się do wydarzeń roku liturgicznego, co sprawiało, że musiał być on mobilny. Treści nauczania musiały być elastycznie dobierane przez katechetę, by powiązać je z kolejnymi etapami roku kościelnego. Było to niezwykle ważne przy świętach ruchomych, takich jak chociażby Wielkanoc, gdzie termin ich obchodów zmienia się zasadniczo co roku. To z kolei pociągało za sobą konieczność kompresji lub rozszerzenia pewnych partii materiału, po to, by katechezy o męce, śmierci i zmartwychwstaniu zsynchronizować z datą świąt<sup>184</sup>.

Opracowując program, resort oświaty brał pod uwagę predyspozycje psychiczne i fizyczne dziecka, licząc się z poszczególnymi fazami jego rozwoju i zainteresowaniami. Fakt ten był często podkreślany we wskazaniach metodycznych, przypominając katechetom, iż treści nauczania religii muszą być podawane z uwzględnieniem psychologii dziecka. „Pogadanki i opowiadania religijne muszą odpowiednio do wieku dzieci, podawać prawdy wiary i moralności na coraz to innym tle i w sposób zawsze dostosowany do rozwijającej się psychiki i zainteresowań dziatwy”<sup>185</sup>. Chodziło o to, by wszelkie opowiadania biblijne, hagiograficzne czy też z życia dzieci uwzględniały ich wiek, by kierowano się tą zasadą również przy doborze środków dydaktycznych, a nawet przy opracowywaniu egzort szkolnych (kazań dla uczniów wygłaszanych w czasie nabożeństw szkolnych)<sup>186</sup>. Ponieważ ministerstwo nie ingerowało w materiał nauczania, apelowało jedynie, by treści religijne były podawane w sposób prosty i serdeczny, ciekawy i pozytywny, w odniesieniu do osobistych doświadczeń dziecka i środowiska, w którym wzrasta. Wzywano do umiejętnego stawiania wymagań czy to w zakresie wiedzy, czy też praktyk religijnych. Dotyczyło to chociażby modlitwy, której różne rodzaje winny być dopasowane do „wieku, zdolności, indywidualności i kultury wychowanka”<sup>187</sup>. Ich nauczanie

<sup>183</sup> *Program nauki religii rzymsko-katolickiej w publicznych szkołach powszechnych trzeciego stopnia*, dz. cyt., s. 17.

<sup>184</sup> J. Litwin, *Z doświadczeń nad realizacją programu nauki religii w szkole powszechnej*, „Miesięcznik Katechetyczny i Wychowawczy” 27 (1938), z. 10, s. 487.

<sup>185</sup> *Program nauki religii rzymsko-katolickiej w publicznych szkołach powszechnych trzeciego stopnia*, dz. cyt., s. 29.

<sup>186</sup> Tamże, s. 36.

<sup>187</sup> Tamże, s. 35.

i egzekwowanie miało brać pod uwagę jego możliwości umysłowe oraz środowisko rodzinne, które nie zawsze może mu to ułatwiać. Przykładem dostosowań do faz rozwojowych dziecka jest również sposób przedstawiania opowiadań biblijnych, hagiograficznych i historycznych w starszych klasach. Zgodnie z tym, co zawarto we wskazaniach dla autorów programów, o czym wspomniano już wcześniej, dziecko w tym wieku wchodzi w fazę realizmu, zwraca uwagę na fakty, konkrety, okoliczności, dąży do poznania świata zewnętrznego, wchodzi w rolę badacza i odkrywcy. Szanując to, ministerstwo zwracało uwagę, by w programie klasy np. piątej i szóstej tak przedstawiać opowiadania biblijne i dzieje Kościoła, by uwzględniać kontekst zdarzeń, miejsce, czas i obyczaje<sup>188</sup>. Z tej racji w programie pojawił się zapis: „Tło wydarzeń winno mieć charakter konkretny, aby mogło swym realizmem silniej przemawiać do młodzieży”<sup>189</sup>. Mieli tego świadomość prefekci szkolni, którzy jeszcze w trakcie tworzenia programu zwracali uwagę, by przy nauce objawienia Bożego w Starym Testamencie uwzględniać powyższe elementy, a nawet odkrycia archeologiczne: „Wskazujemy naszej młodzieży raczej na coś konkretnego, na wyniki dzisiejszych odkryć i wykopalisk dokonanych na Wschodzie. One to bowiem zgodnie z Pismem św. odzwierciedlają nam owe tło historyczno-kulturalne, na którym odegrały się znane nam zdarzenia historii świętej”<sup>190</sup>.

Zgodnie z założeniami reformy programowej treści nauczania należało przekazywać z uwzględnieniem środowiska dziecka i jego osobistych doświadczeń. Jeśli chodzi o katechezę, to miało to być związane z wykorzystaniem w pogadankach religijnych przykładów, opowiadań czy rekwizytów z najbliższego otoczenia dziecka lub nawiązaniem do jego przeżyć, obserwacji czy wiedzy. To z kolei miało być ukierunkowane na aktualizację, czyli podawane w związku z aktualnymi wydarzeniami lub sytuacjami egzystencjalnymi, z jakimi dziecko spotykało się w szkole, ale także w domu czy parafii. Powyższe wskazania miały być związane na lekcji religii z szukaniem potwierdzenia pewnych pożądaných cech czy praktyk chrześcijańskich u świętych będących w jego wieku, by w ten sposób pokazać dziecku, że droga, którą oni obrali, jest w zasięgu jego możliwości<sup>191</sup>. Podawanie przykładów ich naśladowania miało być osadzone w realiach życia ucznia, w odniesieniu do konkretnych

<sup>188</sup> Tamże, s. 16-22.

<sup>189</sup> Tamże, s. 22.

<sup>190</sup> J. Jelito, *Stary Testament w nauczaniu religii*, „Przegląd Powszechny” (1933), t. 198, nr 594, s. 280.

<sup>191</sup> *Program nauki religii rzymsko-katolickiej w publicznych szkołach powszechnych trzeciego stopnia*, dz. cyt., s. 14.

osób z rodziny, szkoły czy sąsiedztwa<sup>192</sup>. Ukazaniem przejawów życia religijnego w jego parafii (zwyczaje, obrzędy, nabożeństwa, pieśni) i wezwaniem do ich praktykowania. Zapoznaniem z miejscem kultu najpierw w danym środowisku (wystrój świątyni, przedmioty wykorzystywane w liturgii) czy nawiedzeniem kościoła, w celu przygotowania do pierwszej spowiedzi i Komunii św., by później zataczać coraz szersze kręgi, ukazując je w regionie, kraju czy na świecie<sup>193</sup>. Sądzone, iż dla „kształtowania charakterów religijnych wielkie znaczenie ma znajomość urzeczywistniania się wiary i życia chrześcijańskiego w dobie współczesnej i w życiu współczesnym, zwłaszcza na ziemi ojczystej. Przykłady bowiem życia z wiarą i wpływu wiary na rozwój kultury, wzięte z czasów współczesnych i z bliskiego otoczenia, mają większą siłę motywu, niż podobne przykłady z czasów dawniejszych, odległych”<sup>194</sup>.

Reforma jędrzejewiczowska zakładała skierowanie w procesie nauczania większej uwagi na ucznia. Dotychczas to aktywność nauczyciela była dominująca, w nowych programach dziecko zostało wezwane do żywego i samodzielnego udziału w lekcji<sup>195</sup>. Podkreślono to również w programie nauki religii: „Należy rozbudzić przy nauczaniu religii na tym poziomie aktywność ucznia, która wywołuje większe zainteresowanie się materiałem nauczania, pozytywne nastawienie wobec pracy samej i jej rezultatów”<sup>196</sup>. Ministerstwo postarało się, żeby w programie każdej klasy znalazły się konkretne wskazania, w jaki sposób można zdynamizować lekcje religii, uatrakcyjnić je i zaktywizować dzieci<sup>197</sup>. Z tej racji wskazywano: na wartość prac manualnych (wycinanie, klejenie), polecając chociażby robienie szopki bożonarodzeniowej czy tworzenie książeczki do nabożeństwa z obrazków religijnych<sup>198</sup>; na wycieczki szkolne do kościoła parafialnego i omówienie pewnych partii materiału z wykorzystaniem wnętrza świątyni, figur, obrazów, paramentów; na ćwiczenia praktyczne związane z przygotowaniem do

<sup>192</sup> Tamże, s. 22.

<sup>193</sup> Tamże, s. 23-25.

<sup>194</sup> Z. Bielawski, *Dydaktyka religii w szkole powszechnej*, w: *Encyklopedia wychowania*, red. S. Łempicki, Warszawa [1937], t. 2, s. 209.

<sup>195</sup> *Ze spostrzeżeń nad realizacją nowego programu w I klasie szkoły powszechnej*, „Oświata i Wychowanie” 6 (1934), z. 6-7, s. 320.

<sup>196</sup> *Program nauki religii rzymsko-katolickiej w publicznych szkołach powszechnych trzeciego stopnia*, dz. cyt., s. 33.

<sup>197</sup> G. Biancardi, U. Gianetto, *Storia della catechesi*, vol. 4. *Il movimento catechistico*, Roma 2016, s. 590-591.

<sup>198</sup> *Program nauki religii rzymsko-katolickiej w publicznych szkołach powszechnych trzeciego stopnia*, dz. cyt., s. 9.

pierwszej spowiedzi i Komunii św.; na śpiew pieśni religijnych tematycznie powiązanych z treścią katechezy, rokiem liturgicznym czy ważnym wydarzeniem (przed rozpoczęciem zajęć w szkole; przed, w trakcie i po katechezie)<sup>199</sup>; na pokaz rekwizytów i obrazów ilustrujących temat lekcji religii; na wykonywanie rysunków utrwalających treści poznane na katechezie; na korzystanie z tekstów źródłowych (podręcznik, katechizm, Biblia, mszalik, książki religijno-beletrystyczne, żywoty świętych), ale też na prace techniczne dotyczące przyozdabiania klasy w nawiązaniu do roku liturgicznego (np. w maju – obrazu Maryi, odpust parafialny – obraz świętego) czy przygotowaniu przedstawień religijnych (dramatyzacja), takich jak jasełka, czy procesji<sup>200</sup>.

Nowe programy miały mieć charakter techniczno-uitylitarny, co wiązało się z wyeksponowaniem użytkowej strony przekazywanej w szkole wiedzy. W zakresie lekcji religii chodziło o przygotowanie do życia w duchu zasad Kościoła katolickiego, czyli do praktykowania ich w codzienności. Nauczanie religii miało iść zatem w tym kierunku, by zdobyta wiedza teologiczna miała zastosowania praktyczne<sup>201</sup>. W programie zdefiniowano te wymagania dla każdej klasy w specjalnym dziale poświęconym praktykom religijnym. Katecheta miał prowadzić do tego, „by stały się one wewnętrzną potrzebą młodzieży, a później trwałym, wartościowym przyzwyczajeniem, wynikającym z wewnętrznej, głębszej religijności dziatwy”<sup>202</sup>. W pierwszym rzędzie chodziło o wdrożenie uczniów do spełniania obowiązkowych praktyk religijnych<sup>203</sup>. Począwszy od klasy pierwszej, przejawiać się one miały w codziennym odmawianiu poznanych modlitw, w udziale w nabożeństwach kościelnych w niedziele i święta, śpiewie pieśni religijnych, podtrzymywaniu tradycji religijnych związanych z okresami roku liturgicznego, częstym przystępowaniu do spowiedzi i Komunii św., świadomym i czynnym uczestnictwem we Mszy św. i nabożeństwach okolicznościowych. Ponadto nauka religii miała kształtować charakter i inspirować do ewangelicznego stylu życia. Program

<sup>199</sup> P. Jajor, *Śpiew kościelny w szkole*, „Przyjaciel Szkoły” 13 (1934), 17, s. 791-796; W. Wenderlich, *Pieśń w nauczaniu religii*, „Przyjaciel Szkoły” 16 (1937), nr 5, s. 179-181.

<sup>200</sup> *Program nauki religii rzymsko-katolickiej w publicznych szkołach powszechnych trzeciego stopnia*, dz. cyt., s. 7-39.

<sup>201</sup> J. Przewoźny, *Wychowanie religijne w szkole powszechnej*, „Przyjaciel Szkoły” 16 (1937), nr 18, s. 684-685; J. Ściesiński, *Zasady katolickiej myśli wychowawczej*, w: *Wśród problemów szkoły i wychowania*, Poznań 1937, s. 77-78.

<sup>202</sup> *Program nauki religii rzymsko-katolickiej w publicznych szkołach powszechnych trzeciego stopnia*, dz. cyt., s. 35.

<sup>203</sup> J. Szukalski, *Nasz stosunek do szkoły i nauczyciela*, w: *Wśród problemów szkoły i wychowania*, dz. cyt., s. 122-123.

zalecał troskę katechety o to, by uczeń podejmował systematyczną pracę nad sobą, rozwijał cnotę pilności, pobożności, grzeczności, koleżeństwa, solidarności, posłuszeństwa oraz walczył cierpliwie z wadami. Lekcja religii miała motywować ucznia do zastosowania prawd Bożych w domu i szkole, w stosunku do rodziców, bliskich, kolegów i nauczycieli. Miała też inspirować do realizacji przykazania miłości poprzez zaangażowanie się na rzecz biednych i wspieranie różnych akcji instytucji dobroczynnych<sup>204</sup>.

Zgodnie z przyjętą przez ministerstwo koncepcją programową, poszczególne przedmioty szkolne miały podejmować problematykę wychowania państwowego. W ten nurt weszła również lekcja religii. W nowym programie ów profil wychowawczy jest widoczny na każdym szczeblu edukacyjnym. Obowiązkiem katechety w szkole powszechnej było „rozwijać religijne pobudki miłości Ojczyzny i pracy dla dobra Państwa na każdym stanowisku”<sup>205</sup>. Należało to czynić przede wszystkim poprzez modlitwę o błogosławieństwo Boże dla państwa polskiego i wzrost jego potęgi. Odmawianie tej modlitwy przez dziecko miało prowadzić do wzrostu miłości do ojczyzny i – jak to ujęto w programie – „łączyć jego myśl państwową z religijnymi ideałami”<sup>206</sup>. Zalecenie to znalazło się w programie każdej klasy. Modlitwa miała być odmawiana przez wszystkich uczniów i nauczycieli przed rozpoczęciem zajęć w szkole. Program przewidywał, że wejdzie ona również w skład nabożeństw szkolnych wraz z modlitwą za przedstawicieli państwa i twórców jego wielkości. W momencie publikacji programu nauki religii nie była ona jeszcze opracowana<sup>207</sup>. Zalecano, by podczas uroczystości państwowych, w ramach liturgii z udziałem szkoły, głoszone egzorty o charakterze patriotycznym, pielęgnując w uczniach miłość do ojczyzny i odpowiedzialność za jej losy<sup>208</sup>. Oprócz modlitwy, ujętej w praktykach religijnych, można znaleźć pewne treści związane z wychowaniem państwowym także w materiale nauczania. Dotyczy to w zasadzie tylko klasy szóstej, gdzie program przewidywał analizę czwartego przykazania Dekalogu w kontekście stosunków społecznych, odnosząc je do obowiązków względem kraju, chociażby przez fakt rozwijania uczuć obywatelskich takich jak

<sup>204</sup> *Program nauki religii rzymsko-katolickiej w publicznych szkołach powszechnych trzeciego stopnia*, dz. cyt., s. 7-28.

<sup>205</sup> Tamże, s. 28.

<sup>206</sup> Tamże, s. 36.

<sup>207</sup> J. Noryśkiewicz, *Nasz stosunek do szkoły*, w: *Wśród problemów szkoły i wychowania*, dz. cyt., s. 64.

<sup>208</sup> *Program nauki religii rzymsko-katolickiej w publicznych szkołach powszechnych trzeciego stopnia*, dz. cyt., s. 36.



ofiarność, prawość czy podporządkowanie się prawu, co miało wyraźne zakotwiczenie w ideologii wychowania państwowego<sup>209</sup>. Zwrócono też uwagę, by przy opracowywaniu podręczników do nauki religii uwzględniono elementy państwowe, jako cenny walor wychowawczy<sup>210</sup>.

Podobnie jak w pozostałych programach, tak i w programie nauki religii nie ma wskazania, co do stosowania w nauczaniu określonej metody. Ministerstwo jej nie narzucało, ale podkreślało potrzebę dostosowania metody do predyspozycji umysłowych dziecka i wymagań dydaktycznych. Sporo na ten temat pojawiło się w programie w uwagach metodycznych, podejmujących kwestię nauki katechizmu. Jak wyżej wskazano, resort oświaty zaakceptował zakres merytoryczny programu nauki religii, ale sceptycznie podchodził do materiału katechizmowego (zwłaszcza w klasie czwartej), obawiając się, że będzie przekazywany w sposób werbalny, akcentując encyklopedyczne ujęcie treści i memoryzację. Z tych powodów zachęcał, by w nauce katechizmu kierować się zasadą pogładowości, pokazując pewne prawdy wiary i zasady moralne na konkretnych przykładach zaczerpniętych z życia dzieci, z opowiadań biblijnych czy hagiografii, podanych w formie obrazowych przedstawień. Wielu teoretyków i praktyków katechezy to rozumiało, jak chociażby Barbara Żulińska CR, która twierdziła, iż katechizm „jest konieczny i nieodzowny, ale jako uzupełnienie i ugruntowanie tego, cośmy w sposób obrazowy podali”<sup>211</sup>. Zakładano, iż dopiero takie przedstawienie treści może doprowadzić do zrozumienia jakiegoś pojęcia czy definicji katechizmowej. Stosowanie tej zasady miało też chronić dzieci przed znużeniem wywołanym częstym recytowaniem poznanych prawd wiary<sup>212</sup>. Było to ważne, bowiem treści katechizmowe pojawiały się w programie nauki religii w każdej klasie, już od najmłodszych lat, i były na coraz wyższym szczeblu utrwalane i poszerzane<sup>213</sup>, co wymagało od katechety posługiwania się różnymi metodami i pomocami, by nie prowadzić do nudy i wyuczenia się formuł katechetycznych bez ich zrozumienia. Z tej racji proponowano zmianę w strukturze katechezy, zachęcając do zrewidowania stopni formal-

---

<sup>209</sup> Tamże, s. 20.

<sup>210</sup> Tamże, s. 38.

<sup>211</sup> B. Żulińska, *Wychowanie religijno-moralne dzieci w wieku szkolnym*, w: *Katolicka myśl wychowawcza*, Poznań 1937, s. 279.

<sup>212</sup> *Program nauki religii rzymsko-katolickiej w publicznych szkołach powszechnych trzeciego stopnia*, dz. cyt., s. 31.

<sup>213</sup> R. Ceglarek, *Credo in den Lehrplänen der römisch-katholischen Religion an den Volksschulen in Polen...*, dz. cyt., s. 146-153.

nych i metody monachijskiej<sup>214</sup> powszechnie stosowanej w nauce religii. Wychodząc naprzeciw tym oczekiwaniom, ks. M. Węglewicz przedstawił układ lekcji zaczerpnięty z dydaktyki ogólnej i zaprezentował trójstopniowy układ katechezy, a mianowicie: zainteresowanie, nauka (opracowanie) i życie religijne. Proponował, by rozpocząć katechezę od znanych uczniom zdarzeń czy ich zainteresowań (tematycznie dobranych), by później przejść do tematu katechezy i przedłożyć materiał naukowy, i zakończyć pouczeniem, zachętą, wskazaniem do zastosowania w życiu<sup>215</sup>.

W niektórych środowiskach katechetycznych nie było jednak zrozumienia dla tego typu działań, jak i dla nowego ujęcia programu nauki religii, przez co zarzucano mu zredukowanie nauki katechizmu<sup>216</sup>, co oceniano negatywnie jako nawet sprzeczne z duchem nauczania papieskiego i prawa kanonicznego na ten temat<sup>217</sup>.

Ostatnim punktem w uwagach do całości programu był zapis o możliwości korelacji nauki religii z innymi przedmiotami nauczania. Zachęcano, by na lekcjach religii wykorzystać materiały z języka polskiego, historii, geografii, śpiewu i zajęć technicznych. Katecheta miał zainteresować się ich programem, by sięgnąć do tematów pokrewnych i wydobyć z nich to, co mogło pomóc w lepszym opracowaniu danego zagadnienia, w ukazaniu go w nowym kontekście lub uzupełnieniu informacji poznanych już przez ucznia na innych lekcjach<sup>218</sup>. Natomiast w programach przedmiotów szkolnych nie było apelu, by skorelować ich treści nauczania z religią, cho-

<sup>214</sup> Metoda monachijska opierała się na systemie dydaktycznym nauk świeckich, zwanym teorią stopni formalnych. Opracował ją J.F. Herbart, a później udoskonalili T. Ziller i W. Rein. Na grunt katechezy metodę monachijską przeszczepił ks. H. Stieglitz. Cały proces nauczania budowano w oparciu o zasadę poglądowości. Na lekcji religii zmierzano do poznania pozazmysłowego, rozpoczynając od poznania zmysłowego, które wychodziło od szczegółów, a dążyło do uogólnień. Chodziło o to, by w umyśle dziecka powstało pojęcie religijne, ale żeby tak się stało, trzeba je było najpierw uzmysłowić, unaocznic, uczynić przedmiotem bezpośredniego oglądu, wrażenia, doświadczenia. Nauczyciel religii miał to czynić według następujących po sobie pięciu stopni, zwanych formalnymi: przygotowanie, wykład, wyjaśnienie, streszczenie i zastosowanie. Zob. R. Czekalski, *Metody nauczania katechetycznego w pierwszej połowie XX wieku*, w: *Dydaktyka w służbie katechezy*, red. S. Dziekoński, Kraków 2002, s. 88-90.

<sup>215</sup> M. Węglewicz, *W obliczu nowych programów religii*, „Miesięcznik Katechetyczny i Wychowawczy” 24 (1935), z. 9, s. 379-380.

<sup>216</sup> AKMK TS, t. 15, nr 4. *Podręczniki do nauki religii św. Kongregacja Soboru*.

<sup>217</sup> Zob. R. Ceglarek, *Wskazania katechetyczne w dokumentach papieskich w pierwszej połowie XX wieku*, „Studia Theologica Varsaviensia” 52 (2014), nr 2, s. 235-240; R. Ceglarek, M. Borda, *Katechetisches Wirken der Kirche im Lichte des Codex des Kanonischen Rechtes von 1917*, „Salesianum” 79 (2017), s. 695-715.

<sup>218</sup> *Program nauki religii rzymsko-katolickiej w publicznych szkołach powszechnych trzeciego stopnia*, dz. cyt., s. 39-40.

ciaż uzgodnienia w tym zakresie pojawiły się już w czasie prac nad ustawą o ustroju szkolnictwa w Polsce<sup>219</sup>. Stało się tak, ponieważ w momencie wydania nowych programów nie było jeszcze programu nauki religii. Nie można więc było ustalić zasięgu współpracy poszczególnych przedmiotów, a jeśli to uczyniono, to sporadycznie i ogólnikowo<sup>220</sup>. Z tej racji Komisja Szkolna poprosiła ministra W. Świątosławskiego o wydanie polecenia nauczycielom, by podjęli korelację swoich przedmiotów z nauką religii<sup>221</sup>. Takie rozporządzenie zostało wydane 24 marca 1936 r., o czym minister poinformował abp. A. Sapięę<sup>222</sup>, i dostarczone do szkół<sup>223</sup>.

Powyższe wskazania były możliwe do realizacji przy właściwym zaangażowaniu się katechety, któremu nowy program nauki religii stawiał spore wymagania. Miał on naśladować Jezusa Chrystusa – najlepszego pedagoga, w Jego całkowitym oddaniu się sprawie nauczania. Przy tym miał być zawsze uczynny, odznaczający się empatią i umiejętnością wnikliwej obserwacji, potrafiący dostosować swój przekaz do słuchaczy, prowadzący zajęcia w sposób przystępny, ciekawy i urozmaicony, odwołujący się do sytuacji egzystencjalnych uczniów. Te działania miały mu pomóc w zachęceniu dzieci do pogłębiania swojego życia religijnego. Głoszone przez niego nauki miał potwierdzać własnym przykładem, stając się dla uczniów wiarygodnym świadkiem i prawdziwym nauczycielem na wzór Jezusa Chrystusa<sup>224</sup>.

Program nauki religii dla szkół powszechnych III stopnia zakładał prowadzenie lekcji religii dla każdej klasy osobno. Było to słuszne założenie, bowiem szkoła o najwyższym szczeblu organizacyjnym miała zatrudniać siedmiu nauczycieli, analogicznie do liczby klas w szkole. Jednak w 1934 r. resort oświaty, we wskazaniach dla autorów programów, polecił uwzględnić także sytuację, gdy szkoła zatrudnia pięciu lub sześciu nauczycieli<sup>225</sup>.

<sup>219</sup> S. Szydelski, *Z ostatnich walk o religijny charakter szkoły polskiej*, „Ateneum Kapłańskie” 18 (1932), t. 30, s. 493.

<sup>220</sup> AKMK TS, t. 13, nr 104. Bp W. Tomaka, *Nowe programy przedmiotów świeckich w korelacji do religii*.

<sup>221</sup> AKMK TS, t. 14, nr 9. *Komisja Szkolna Episkopatu do Ministerstwa W.R.iO.P. w Warszawie (8.01.1936)*.

<sup>222</sup> AKMK TS, t. 14, nr 10. *Pismo Ministerstwa Wyznań Religijnych i Oświecenia Publicznego do Jego Ekscelencji Księcia Arcybiskupa Adama Sapięę Metropolity Krakowskiego (24.03.1936)*.

<sup>223</sup> *W sprawie korelacji nauki poszczególnych przedmiotów z nauką religii rzymsko-katolickiej*, „Wiadomości Diecezjalne (Częstochowskie)” 11 (1936), nr 4, s. 43.

<sup>224</sup> *Program nauki religii rzymsko-katolickiej w publicznych szkołach powszechnych trzeciego stopnia*, dz. cyt., s. 29-30.

<sup>225</sup> *Wytyczne dla autorów programów szkół ogólnokształcących. Szkoły Powszechne I i II stopnia...*, dz. cyt., s. 82-90.

Rozwiązanie to pociągało za sobą konieczność łączenia klas w jeden komplet i prowadzenia zajęć w formie nauki głośnej i cichej. Uwzględniając taką koncepcję organizacyjną, strona kościelna i ministerialna opracowała pewne dostosowania programu z 1935 r. do zaistniałych okoliczności, przygotowując program nauki religii przy założeniu, że klasa szósta i siódma uczy się w komplecie<sup>226</sup>. Wydane w 1938 r. uzupełnienie nie wprowadzało żadnych zmian merytorycznych w zakresie treści nauczania, a jedynie techniczne związane z ich doborem. Wprowadzono bowiem wariant łączenia wspomnianych klas w jeden komplet. Uwzględniono w nim możliwość prowadzenia lekcji religii w formie zajęć głośnych i cichych (w zależności od liczby zatrudnionych w szkole nauczycieli: pięciu czy sześciu). W uzupełnieniu, w materiale nauczania oznaczono drukiem rozstrzelonym tematy obowiązujące tylko przy dwóch godzinach nauki głośnej (sześciu nauczycieli). Natomiast tam, gdzie prowadzono jedną godzinę nauki cichej, a drugą głośnej, wyróżnione w tekście tematy pomijano (pięciu nauczycieli)<sup>227</sup>. Trzeba podkreślić fakt, iż każda z klas połączonych w komplet realizowała swój program, chociaż w nieco zawężonym zakresie<sup>228</sup>. W wyjątkowych sytuacjach program dopuszczał możliwość wspólnych lekcji głośnych w komplecie, jeżeli tematy poszczególnych klas były zbliżone do siebie. Dotyczyło to zazwyczaj okresów roku liturgicznego lub postaci świętych<sup>229</sup>. Generalnie jednak były to zajęcia głośne i ciche dla każdej klasy w czasie wspólnej lekcji religii (na wszystkich szczeblach programowych). Program przewidywał kilka sposobów prowadzenia nauki cichej: uzupełnianie i utrwalanie tematu opracowanego na lekcji głośnej, samodzielne opracowanie nowego tematu oraz zebranie i przygotowanie nowego materiału na lekcję głośną. W pierwszym przypadku mogło to być indywidualne opracowanie odpowiedzi na postawione przez katechetę w czasie zajęć głośnych pytania. W drugim była to zazwyczaj samodzielna lektura fragmentu podręcznika, do której katecheta nawiązywał, rozpoczynając zajęcia głośne z daną klasą (kursem). Z kolei w trzecim przypadku mogło to być np. wyszukiwanie na mapie miejscowości, do których katecheta planował nawiązać w czasie zajęć głośnych<sup>230</sup>. Forma tych zajęć zależała w dużym stopniu od inwencji nauczyciela i możliwości technicznych w klasie<sup>231</sup>.

<sup>226</sup> *Uzupełnienie programu nauki religii rzymskokatolickiej w publicznych szkołach powszechnych trzeciego stopnia z polskim językiem nauczania*, Lwów 1938.

<sup>227</sup> Tamże, s. 5-8.

<sup>228</sup> Tamże, s. 9.

<sup>229</sup> Tamże, s. 14.

<sup>230</sup> Tamże, s. 11-13.

<sup>231</sup> J. Bialecki, *O nauce cichej w nauczaniu religii w szkołach niżej zorganizowanych*, „Przy-

Po ukazaniu się programu, który miał charakter ramowy, powstawały szczegółowe plany nauki religii. Zawierały one rozkład materiału nauczania na cały rok szkolny, określając treści, cele i wyniki nauczania, podawały tematy poszczególnych katechez, wskazywały na konkretne pomoce możliwe do wykorzystania na zajęciach oraz proponowały krótkie konspekty każdej lekcji. W tym czasie funkcjonowały materiały opracowane przez Koło Księży Prefektów w Krakowie<sup>232</sup>, ks. Adama Hausnera i ks. Franciszka Wójcika<sup>233</sup> oraz ks. Franciszka Koniecznego<sup>234</sup>, a także ks. Jana Warczaka<sup>235</sup>. Poza tym wydawnictwa pedagogiczne publikowały konspekty o charakterze ilościowym i cyklicznym dla nauczycieli, w tym również dla katechetów, bazując na nowych programach<sup>236</sup>.

Szkoła powszechna była zróżnicowana pod względem organizacyjnym, jak wiadomo, posiadała trzy stopnie. Program nauki religii z 1935 r. był adresowany wyłącznie do szkół III stopnia. Brakowało zatem programu dla szkół niżej zorganizowanych, tj. I i II stopnia. Pojawiały się próby opracowań programów autorskich dla tego typu szkół<sup>237</sup>. Oficjalny program został wydany drukiem w 1938 r., po porozumieniu się strony kościelnej i państwowej<sup>238</sup>. Tym razem procedury jego zatwierdzenia nie napotykały na większe przeszkody, bowiem uwaga episkopatu i ministerstwa nie koncentrowała się na materiale nauczania, ale na stronie organizacyjnej związanej z rozłożeniem elementów treściowych, z uwzględnieniem specyfiki

---

jacieli Szkoły” 16 (1937), nr 4, s. 139-140; S. Cerekwicki, *Cicha nauka religii w szkołach niżej zorganizowanych*, „Przyjaciel Szkoły” 16 (1937), nr 5, s. 181-183.

<sup>232</sup> *Szczegółowe plany nauki religii katolickiej dla szkół powszechnych trzeciego stopnia wraz z dyspozycją materiału do każdej lekcji*, Kraków 1938.

<sup>233</sup> A. Hausner, F. Wójcik, *Szkice katechez dla I-szej klasy szkół powszechnych wraz z rozkładem materiału nauczania w klasach I-szej i II-giej szkół powszechnych. Podręcznik dla uczącego*, Lwów 1936.

<sup>234</sup> A. Hausner, F. Konieczny, F. Wójcik, *Nauka religii rzymskokatolickiej dla klasy III szkół powszechnych*, Lwów 1936.

<sup>235</sup> *Metodyczny rozkład materiału nauczania religii rzymsko-katolickiej na pierwsze trzy lata szkoły powszechnej według nowego programu*, Piotrków Trybunalski 1936.

<sup>236</sup> M. Marski, *Daniel i Opatrzność Boża. Lekcja religii w kl. V*, „Przyjaciel Szkoły” 16 (1937), nr 4, s. 137-139; T. Urbańska, *Niepokalane Poczęcie Najświętszej Marii Panny. Lekcja religii w klasie V*, „Przyjaciel Szkoły” 16 (1937), nr 18, s. 686-689; *Lekcje wzorcowe na każdy dzień i każdą godzinę lekcyjną szkoły powszechnej*, Warszawa [1935].

<sup>237</sup> *Plan nauki religii rzymsko-katolickiej dla szkół powszechnych o jednym nauczycielu*, „Miesięcznik Katechetyczny i Wychowawczy” 27 (1938), z. 6-7, s. 335-346.

<sup>238</sup> AKMK TS, t. 14, nr 324. *Pismo Ministerstwa Wyznań Religijnych i Oświecenia Publicznego do Jego Eksceleńcy Księdza Arcybiskupa Adama Stefana Sapiehy Arcybiskupa Metropolity Krakowskiego* (23.09.1938).

szkół niżej zorganizowanych. W całości bazowano na programie dla szkół powszechnych III stopnia, czyniąc jedynie stosowne adaptacje dla szkół I i II stopnia<sup>239</sup>. Było to konieczne, bowiem niektóre klasy były dwuletnie lub trzyletnie, w dodatku zajęcia musiały być nieraz prowadzone w kompletach, w tej samej izbie lekcyjnej, co skutkowało z kolei wprowadzeniem zajęć głośnych i cichych, na przemian dla uczniów różnych klas, z zastosowaniem cykliczności całkowitej lub częściowej, o czym już wspomniano przy okazji analizy wytycznych dla autorów programów.

W przypadku programu nauki religii dla szkół powszechnych I stopnia<sup>240</sup>, w klasie pierwszej i drugiej mógł być on realizowany w dwóch wariantach. Pierwszy zakładał wspólne zajęcia w komplecie, w cyklu dwuletnim, w jednej sali lekcyjnej. Z tej racji obejmował dwa kursy A i B. Drugi z kolei przewidywał w tych klasach nauczanie oddzielne i realizację osobnych programów, to znaczy programów klasy pierwszej i drugiej szkoły powszechnej III stopnia. Jeśli chodzi o wariant pierwszy, to trzeba zaznaczyć, że uczniowie rozpoczynali naukę w szkole powszechnej albo kursem A, albo kursem B, i że zajęcia były prowadzone dla nich równocześnie z zachowaniem cykliczności częściowej. Oznacza to, że program posiadał – zgodnie z przyjętą w wytycznych terminologią – trzon wspólny dla wszystkich roczników (życie i działalność Jezusa Chrystusa), do którego dołączano co roku nowe elementy treściowe. Ponieważ programy kursu A i B były tematycznie zbliżone do siebie, podobnie jak w przypadku programu klasy pierwszej i drugiej III stopnia, to dla dzieci uczących się drugi rok, materiał nauczania nieco zmieniano, chociażby przez fakt wprowadzania nowych perykop, albo go poszerzano, bazując na tym, co poznały rok wcześniej. Jedyna istotna różnica była widoczna pod koniec roku szkolnego, gdy uczniowie pobierając naukę już drugi rok, rozpoczynali przygotowanie do pierwszej spowiedzi i Komunii św.<sup>241</sup>. Tak naprawdę kursy A i B tworzyły w zakresie nauczania religii jedną klasę programową<sup>242</sup>.

Ponieważ klasa trzecia była dwuletnia, program obejmował dwa kursy roczne A i B, realizowane na przemian. Program nauki religii na kursie A odpowiadał programowi klasy trzeciej, a program realizowany na kursie B odpowiadał programowi klasy czwartej szkoły powszechnej III stop-

<sup>239</sup> ADS AO KSE, t. 1. *Protokół posiedzenia Komisji Szkolnej Episkopatu odbytego w Krakowie (6.07.1938)*.

<sup>240</sup> *Program nauki religii rzymsko-katolickiej w publicznych szkołach powszechnych pierwszego stopnia z polskim językiem nauczania*, Lwów 1938.

<sup>241</sup> Tamże, s. 5-14.

<sup>242</sup> Tamże, s. 34.



nia. Niewielkie zmiany dotyczyły przesunięć w układzie treści nauczania w strukturze całego roku szkolnego. W kursie A rozwinięto bardziej naukę o przykazaniach, a w kursie B o artykułach wiary. Ponieważ katechezy odbywały się w komplecie, należało zredukować materiał nauczania, bowiem na jego realizację było znacznie mniej czasu niż w klasach uczących się osobno. Katecheta musiał poświęcić część lekcji na zajęcia z kursem A, a część na zajęcia z kursem B, co pociągało za sobą pewną kompresję programu. Elementy, które można było pominąć, zaznaczono drukiem rozstrzelonym. Jednak niektóre z nich, ze względu na ich wagę, były omawiane zarówno na kursie A, jak i B. Przykładem tego jest nauka o sakramentach pokuty i Eucharystii. Miało to na celu z jednej strony – przygotowanie do pierwszej spowiedzi i Komunii św. tych dzieci, które do tych sakramentów nie przystąpiły w klasie drugiej, z drugiej zaś – rozszerzenie wiadomości z tego zakresu, tak aby ożywić u dzieci pragnienie częstego przystępowania do nich. Ponieważ nauka w szkołach I stopnia miała mieć charakter jeszcze bardziej praktyczny niż w szkołach III stopnia, program w większym zakresie zwracał uwagę na naukę liturgiki w odniesieniu do okresów roku liturgicznego i wypełniania przez uczniów praktyk religijnych<sup>243</sup>.

Jak już wyżej wspomniano, program nauki religii klasy czwartej szkoły powszechnej I stopnia był realizowany przez trzy lata i obejmował kurs A, B i C. Przy konstrukcji tego programu zastosowano cykliczność częściową. Program wszystkich kursów z każdym rokiem coraz bardziej odsłaniał przed uczniami kolejne etapy życia Jezusa Chrystusa, co stanowiło jego niezmienny trzon, do którego co roku dołączano nowe elementy. I tak na kursie A omawiano dzieciństwo i początki Jego publicznej działalności oraz prawdy wiary w oparciu o pierwsze trzy artykuły Składu Apostolskiego, a także zasady moralne na bazie przykazań. Program kursu B obejmował działalność nauczycielską i cudotwórczą Jezusa Chrystusa, prawdy wiary w zakresie czwartego i piątego artykułu Składu Apostolskiego oraz naukę o Eucharystii, z odpowiednimi wiadomościami związanymi z liturgią mszalną i ważniejszymi świętami i obrzędami kościelnymi. Natomiast program kursu C podawał uczniom wybrane sceny z życia i działalności Jezusa Chrystusa, naukę o sakramentach, dalszą analizę artykułów Składu Apostolskiego oraz wiadomości o Kościele i funkcjonowaniu parafii<sup>244</sup>. Rozwiązanie to również zakładało ograniczenia w zakresie elementów treściowych.

---

<sup>243</sup> Tamże, s. 20-25.

<sup>244</sup> Tamże, s. 25-28.

Jeśli nauczanie w klasie trzeciej i czwartej odbywało się w sposób łączny, to zalecano katechetom pomijanie szeregu tematów oznaczonych w programie drukiem rozstrzelonym. Zezwalano również na opuszczanie danych geograficznych i etnograficznych załączonych do opowiadań biblijnych, podawanie pewnych wybranych zagadnień w skrócie i prostszej formie, ale wymagano jak najlepszego przekazu wiadomości dogmatycznych i etycznych<sup>245</sup>. Prowadzenie nauki religii w komplecie złożonym z klasy trzeciej i czwartej było niezwykle trudne, uczyło się bowiem wspólnie pięć roczników, a każda klasa musiała realizować swój odrębny program<sup>246</sup>.

W celu ułatwienia katechetom prowadzenia lekcji opracowywano szczegółowe plany nauki religii dla szkół powszechnych I stopnia, podobnie jak to czyniono dla szkół III stopnia. Uwzględniano w nim rozkład materiału na poszczególne kursy i naukę w kompletach<sup>247</sup>.

Bardziej przejrzysty był program nauki religii przeznaczony dla szkół powszechnych II stopnia<sup>248</sup>, bowiem dwuletnia była tylko klasa szósta, w której realizowano program według cyklu A i B. Na kursie A przerabiano część materiału nauczania z zakresu klasy szóstej szkoły powszechnej III stopnia, a na kursie B pozostała jej część i skrócony materiał nauczania z zakresu klasy siódmej<sup>249</sup>. W ten sposób realizowano cykliczność całkowitą, prowadząc dwie godziny nauki głośnej na kursie A i w kolejnym roku na kursie B.

W tego typu szkole, gdzie każda klasa (za wyjątkiem szóstej) była jednoroczna, realizowano program nauki religii analogicznej klasy ze szkoły powszechnej III stopnia. Sytuacja nieco się zmieniała, gdy trzeba było uczyć religii w kompletach. Nadal fundamentem pozostawał wtedy program z 1935 r., ale był nieco modyfikowany. Program w szkole II stopnia przewidywał lekcje religii w kompletach złożonych z klasy trzeciej i czwartej oraz piątej i szóstej. W pierwszym przypadku należało traktować te klasy tak, jakby stanowiły jedną dwuletnią klasę, która realizuje kurs A i B. Program nadał im nawet wspólny tytuł: „Przykazania boskie i kościelne, sakramenty św., prawdy wiary i zasady moralne”. Była to zarazem oś programowa (trzon programu), wspólna dla kursu A i B, choć omawiana w różnym stopniu; w jednym roku w sposób ogólny, a w drugim szczegółowy. W kursie

<sup>245</sup> Tamże, s. 36.

<sup>246</sup> Tamże, s. 34.

<sup>247</sup> *Projekt planów szczegółowych nauki religii katolickiej dla szkół powszechnych I stopnia*, Kraków 1938.

<sup>248</sup> *Program nauki religii rzymskokatolickiej w publicznych szkołach powszechnych drugiego stopnia z polskim językiem nauczania*, Lwów 1938.

<sup>249</sup> Tamże, s. 5-34.

A bardziej rozwinięto naukę o przykazaniach, w kursie B o Składzie Apostolskim, do których dochodziły co roku nowe elementy (przygotowanie do pierwszej spowiedzi i Komunii św., rola Maryi w dziele odkupienia, nauka o Duchu Świętym czy o Kościele). Taka struktura programu związana była z zastosowaniem cykliczności zmiennej i nauki głośniejszej w wymiarze dwóch godzin. Program musiał być zrealizowany w całości, nie przewidziano tutaj elementów, które można było pominąć, jak w szkole I stopnia<sup>250</sup>.

W drugim przypadku, gdy komplet tworzyły klasy piąta i szósta, mająca do dyspozycji jedną godzinę nauki cichej i jedną głośniejszej, można było dokonać redukcji tematów, odrzucając te zaznaczone w tekście drukiem rozstrzelonym. W zasadzie to była jedyna różnica między materiałem, który należało opanować, gdy klasa piąta i szósta uczyła się osobno, a materiałem podawanym w komplecie. Ucząc się wspólnie, każda z tych klas zachowywała swój odrębny program (cykliczność całkowita), choć uszczuplony w stosunku do pierwowzoru, jakim był program nauki religii klasy piątej, szóstej i siódmej szkoły III stopnia<sup>251</sup>.

Po wydaniu drukiem programu nauki religii dla szkół I i II stopnia Ministerstwo WRiOP wydało okólnik w sprawie korelacji poszczególnych przedmiotów z nauką religii<sup>252</sup>. Obowiązywały dokładnie te same zasady, co przy programie religii w szkołach III stopnia. Inspektorzy szkolni zostali zobligowani do sprawdzania w czasie wizytacji, czy nauczyciele uwzględniają we właściwy sposób korelację z nauką religii<sup>253</sup>. Strona kościelna zabiegała o to, by ta korelacja nie sprowadzała się wyłącznie do uwzględniania treści religijnych na lekcjach pozostałych przedmiotów, ale była związana z korygowaniem ich programów i podręczników, tak by nie było dysonansu pomiędzy ujęciem pewnych kwestii przez katechetę i nauczycieli przedmiotów świeckich<sup>254</sup>. Jednak ta koncepcja nie doczekała się urzędowego rozstrzygnięcia przez resort oświaty.

Nowe programy były wprowadzane w życie od roku szkolnego 1934/35, a pewne dostosowania starych programów do zreformowanej szkoły zaczęły

<sup>250</sup> Tamże, s. 13-18, 20-25.

<sup>251</sup> Tamże, s. 25-40.

<sup>252</sup> Dz. Urz. MWRiOP 1938, nr 11, poz. 340. *Okólnik nr 60 z dnia 27 października 1938 r. (II Pr-9136/38) w sprawie korelacji nauki poszczególnych przedmiotów z nauką religii rzymskokatolickiej.*

<sup>253</sup> APŁ OZS IS I 2. *Okólnik Inspektoratu Szkolnego Wieluńskiego nr 10/39 (25.01.1939).*

<sup>254</sup> S. Wiśniewski, *Stosunek do religii katolickiej w podręcznikach dla szkół powszechnych*, „Przyjaciel Szkoły” 16 (1937), nr 18, s. 690-692.

się zaraz po zatwierdzeniu *Ustawy o ustroju szkolnictwa*<sup>255</sup>. Najpierw wdrożono je w oddziałach od pierwszego do trzeciego oraz w piątym i szóstym we wszystkich szkołach powszechnych, stosując program opracowany dla szkół III stopnia<sup>256</sup>. Ponieważ w tym czasie nie było jeszcze zatwierdzonego programu nauki religii, jego wprowadzenie do szkół zostało przesunięte na późniejszy okres. Można było tego dokonać po ogłoszeniu programu nauki religii dla szkół III stopnia, co stało się wraz z początkiem roku szkolnego 1936/37<sup>257</sup>. Procedurę wdrażania programu w praktykę szkolną określała specjalna instrukcja Ministerstwa WRiOP z 7 sierpnia 1936 r. Zgodnie z jej treścią, opracowany program nauki religii z 1935 r. miał być wprowadzony do szkół powszechnych wszystkich stopni w pierwszych trzech klasach, w pozostałych obowiązywał nadal dotychczasowy program z 1931 r.<sup>258</sup>. Od tego czasu sukcesywnie, co roku, nowy program obejmował kolejne klasy (roczniki)<sup>259</sup>. Sytuacja musiała ulec zmianie, gdy resort oświaty zatwierdził 16 lipca 1938 r. programy nauki religii dla szkół I i II stopnia<sup>260</sup>. Do tej pory

<sup>255</sup> *Instrukcja dotycząca programu nauki w oddziale I publicznych szkół powszechnych i zmian w programach nauki w oddziale V i VI publicznych szkół powszechnych oraz w klasie II gimnazjów państwowych*, Lwów 1932; *Program nauki w oddziałach I, V i VI w publicznych szkołach powszechnych oraz II klasie gimnazjum na rok szkolny 1932/33*, Warszawa 1932; *Instrukcja dotycząca programów nauki w oddziałach I, II i V publicznych szkół powszechnych i zmian w programach nauki w oddziałach III, IV, VI i VII publicznych szkół powszechnych na rok szkolny 1933/34*, Lublin 1933; *Instrukcja dotycząca planów godzin i programów nauki w publicznych szkołach powszechnych w roku szkolnym 1935/36*, Warszawa-Lwów 1935.

<sup>256</sup> Dz. Urz. MWRiOP 1934, nr 6-7, poz. 104. *Okólnik nr 119 z dnia 12 lipca 1934 r. (II Pr-2859/34) w sprawie programów nauki w publicznych szkołach powszechnych na rok szkolny 1934/35*.

<sup>257</sup> Dz. Urz. MWRiOP 1936, nr 1, poz. 4. *Rozporządzenie Ministra Wyznań Religijnych i Oświecenia Publicznego z dnia 1 października 1935 r. (II Pr-5481/35) o nowym programie nauki religii rzymsko-katolickiej w publicznych szkołach powszechnych trzeciego stopnia z polskim językiem nauczania*.

<sup>258</sup> Dz. Urz. MWRiOP 1936, nr 7, poz. 128. *Instrukcja dotycząca programów nauki w publicznych szkołach powszechnych w roku szkolnym 1936/37*.

<sup>259</sup> Dz. Urz. MWRiOP 1937, nr 11, poz. 335. *Instrukcja dotycząca programów nauki w publicznych szkołach powszechnych w roku szkolnym 1937/38*; Dz. Urz. MWRiOP 1938, nr 4, poz. 100. *Okólnik nr 22 z dnia 12 kwietnia 1938 r. (II Pr-2514/38) w sprawie organizacji roku szkolnego 1938/39 w szkolnictwie powszechnym*.

<sup>260</sup> Dz. Urz. MWRiOP 1938, nr 8, poz. 222. *Rozporządzenie Ministra Wyznań Religijnych i Oświecenia Publicznego z dnia 16 lipca 1938 r. (II Pr-6647/38) o nowym programie nauki religii rzymskokatolickiej w publicznych szkołach powszechnych pierwszego stopnia z polskim językiem nauczania*; Dz. Urz. MWRiOP 1938, nr 8, poz. 223. *Rozporządzenie Ministra Wyznań Religijnych i Oświecenia Publicznego z dnia 16 lipca 1938 r. (II Pr-6645/38) o nowym programie nauki religii rzymskokatolickiej w publicznych szkołach powszechnych drugiego stopnia z polskim językiem nauczania*.

realizowano bowiem, niezależnie od typu szkoły, program nauki religii szkół III stopnia, od roku szkolnego 1938/39 należało uwzględnić nowe programy dla szkół niżej zorganizowanych. Kwestie te regulował okólnik ministerstwa z 31 sierpnia 1938 r.<sup>261</sup>. W szkołach III stopnia nadal kontynuowano naukę w oparciu o program z 1935 r. Natomiast w szkole I stopnia, w pierwszych trzech klasach, obowiązywał już nowy program, przy czym wszędzie tam, gdzie uczono się w komplecie, należało rozpocząć jego realizację zawsze od kursu A, z pominięciem tematów oznaczonych drukiem rozstrzelonym. Z kolei w klasie czwartej, niezależnie od tego, czy uczono się osobno, czy w komplecie, realizowano program szkoły III stopnia. Jeśli chodzi o szkoły II stopnia, to nowy program wprowadzono do klas od pierwszej do piątej. Tutaj również zobligowano katechetów, by w sytuacji gdy lekcje religii odbywają się w komplecie, rozpoczynali zawsze od kursu A. W ostatniej klasie – szóstej (dwuletniej), naukę religii prowadzono wedle starego programu z 1931 r., stosując przemienność programów dla oddziałów szóstego i siódmego. Wszystkie te wskazania miały obowiązywać od 1 września 1938 r.

Ponadto Ministerstwo WRiOP wydało dodatkowe wskazania programowe dla nowo powstających szkół powszechnych I stopnia oraz dla szkół zmieniających stopień organizacyjny. W pierwszym przypadku, w pierwszym roku istnienia szkoły, chodziło o klasę pierwszą i drugą, które uczyły się wspólnie i należało w nich realizować program nauki religii opracowany dla szkół I stopnia, przy czym musiał być to wariant przygotowany dla klasy drugiej, uczącej się osobno<sup>262</sup>. Z kolei w drugim roku funkcjonowania nowo otwartej szkoły lekcje religii prowadzono w oparciu o program klasy trzeciej<sup>263</sup>. Natomiast w drugim przypadku chodziło o sytuację, gdy szkoła stopnia II powstawała ze szkoły stopnia I, a szkoła stopnia III ze szkoły stopnia II, wtedy na ogół należało nauczać religii według programu opracowanego dla szkoły programowo wyższej z pewnymi modyfikacjami określonymi we wskazaniach<sup>264</sup>.

<sup>261</sup> Dz. Urz. MWRiOP 1938, nr 9, poz. 283. *Okólnik nr 46 z dnia 31 sierpnia 1938 r. (II Pr-6916/38) w sprawie programu nauki religii rzymskokatolickiej w publicznych szkołach powszechnych stopnia pierwszego i drugiego z polskim językiem nauczania w roku szkolnym 1938/39.*

<sup>262</sup> *Wskazania programowe dla nowo zorganizowanych szkół powszechnych stopnia pierwszego*, Warszawa 1938, s. 9-10.

<sup>263</sup> Tamże, s. 21.

<sup>264</sup> *Wskazania programowe dla szkół powszechnych zmieniających stopień organizacyjny*, Warszawa 1938, s. 5-6, 20-21, 30-31.

Po opublikowaniu programu koniecznością stało się także opracowanie nowych podręczników do nauki religii<sup>265</sup>. Do momentu ich pojawienia się katecheci mieli wykorzystywać dotychczasowe materiały, dostosowując je do aktualnego programu. Dopuszczenie podręczników do użytku szkolnego poprzedzała procedura ich oceniania i zatwierdzania przez Ministerstwo WRiOP, które dokładnie określało termin ich składania<sup>266</sup>. Były one tematem wielu publikacji zamieszczonych w *Miesięczniku*<sup>267</sup>. W lipcu 1939 r. resort oświaty opublikował wykaz podręczników dopuszczonych do użytku szkolnego<sup>268</sup>. Wśród nich znalazły się również podręczniki do nauki religii dla wszystkich typów szkół powszechnych<sup>269</sup>. Niestety wybuch wojny uniemożliwił dalszą realizację programu, a co za tym idzie wykorzystanie nowych podręczników w edukacji religijnej.

\* \* \*

Po odzyskaniu niepodległości wysiłek państwa w zakresie edukacji koncentrował się na sprawach ustrojowych. Chodziło o szybkie ustalenie profilu polskich szkół powszechnych oraz średnich i ich uruchomienie. Z tej racji nie podejmowano głębszej refleksji nad programami, starając się przyspieszyć możliwość pobierania nauki przez dzieci i młodzież. Dotyczyło to również edukacji religijnej. Dość szybko strona kościelna opracowała program nauki religii dla szkół powszechnych, który został przyjęty przez Ministerstwo WRiOP. Z upływem czasu okazało się jednak, że stosowanie go w całym kraju napotyka na pewne trudności, będące wynikiem dotychczasowej polityki oświatowej państw zaborczych, które posiadały odrębne regulacje prawne i struktury organizacyjne. Okazją do podjęcia namysłu nad dotychczasowym programem nauki religii były działania władz oświatowych zmierzające do ujednoczenia programu trzech najwyższych klas szkoły powszechnej z programem gimnazjum niższego. Niestety nie udało

<sup>265</sup> *Perspectives catéchèses en Pologne*, „Miesięcznik Katechetyczny i Wychowawczy” 24 (1935), z. 5-6, s. 317.

<sup>266</sup> *Terminy składania podręczników*, „Miesięcznik Katechetyczny i Wychowawczy” 27 (1938), z. 10, s. 464-465; *Komunikat Ministerstwa W. R. i O.P.*, „Miesięcznik Katechetyczny i Wychowawczy” 25 (1936), z. 6-7, s. 318; *Prace Komisji podręczników religijnych*, „Miesięcznik Katechetyczny i Wychowawczy” 28 (1939), z. 4, s. 192.

<sup>267</sup> Zob. R. Niparko, *Podręczniki do nauki religii w czasopiśmie Miesięcznik Katechetyczny i Wychowawczy 1911-1939*, „Colloquia Theologica Adalbertina. Practica et canonica” 1 (2000), z. 2, s. 11-26.

<sup>268</sup> *Spis podręczników szkolnych dozwolonych do użytku w szkole powszechnej*, Lwów 1939.

<sup>269</sup> Tamże, s. 9-13.



się w tym okresie wprowadzić w życie przygotowanej propozycji programowej. W 1931 r. publikowano więc nowe programy dla szkoły powszechnej, ale bez programu nauki religii, dokonując jedynie przedruku dotychczasowej jego wersji. Ów program Ministerstwa WRiOP wszedł w życie na bardzo krótko, był bowiem dostosowany do dawnego modelu organizacyjnego szkoły powszechnej, tymczasem została ogłoszona *Ustawa o ustroju szkolnictwa*, która wprowadziła zasadnicze zmiany w tego typu szkole.

Reforma jędrzejewiczowska przyniosła ze sobą zmiany ustrojowe, ale także programowe. Po ponad dekadzie istnienia odrodzonego państwa polskiego postanowiono dokonać gruntownej reformy programów nauczania. W tym celu resort oświaty wypracował założenia ogólne, które miały być punktem odniesienia dla programów poszczególnych przedmiotów. Naczelną ich ideą stała się Polska i jej kultura, stanowiąca oś programową wokół której miała nastąpić koncentracja treści nauczania. Z nią ściśle było związane wychowanie państwowe, które miało przeniknąć programy duchem umiłowania ojczyzny i twórczego działania na rzecz budowania potęgi państwa polskiego. W ogóle wychowanie stało się domeną nowych programów. Oprócz wychowania państwowego miały one również uwzględniać wychowanie moralne i religijne, prowadzące do uformowania dojrzałego człowieka i obywatela. Cechą charakterystyczną programów miała być ich: elastyczność, dająca swobodę nauczycielowi w realizacji materiału nauczania; korelacja, umożliwiająca łączenie treści poszczególnych przedmiotów w jedność programową; aktywność, stawiająca na czynny udział ucznia w lekcji; pluralizm metod i form pracy wzbudzających zainteresowanie i ułatwiających przyswajanie wiedzy; czynnik środowiskowy, nauczanie uwzględniające najbliższe otoczenie; użyteczność, nabycie wiedzy i umiejętności możliwej do praktycznego wykorzystania. Przy tym wszystkim nowe programy miały brać pod uwagę rozwój psychofizyczny ucznia na poszczególnych etapach edukacji oraz jego potrzeby i zainteresowania. Wydaje się, że ten ostatni czynnik oraz przyjęcie koncepcji szkoły czynnej, realizującej wychowanie państwowe, był dominujący w założeniach ministerstwa. Znajduje to swoje odzwierciedlenie w programach wszystkich przedmiotów szkolnych. Władze oświatowe chciały, by były również uwzględnione w programie nauki religii, przynajmniej w takim zakresie, jaki był możliwy przy tak specyficznym przedmiocie nauczania. W ten sposób program ten miał być wkomponowany w założenia reformy nie tylko od strony organizacyjnej, dostosowując się do nowego ustroju szkoły powszechnej, ale także od strony merytorycznej, przyjmując państwową koncepcję programową.

Można przyjąć założenie, iż chcąc w pełni ją uwzględnić, Ministerstwo WRiOP przejęło całkowicie inicjatywę w zakresie opracowania programu nauki religii. Faktycznie, dzięki temu rozwiązaniu udało się przenieść główne idee reformy na grunt nauki religii. Na pewno walorem programu rządowego było dostosowanie materiału naukowego do faz rozwojowych dziecka, przyjęcie chrystocentryzmu za oś programową, ukazanie postaci świętych jako wzorów osobowych godnych naśladowania czy wreszcie dowartościowanie praktyk religijnych, nie mówiąc już o stronie metodycznej, która została tak skonstruowana, by aktywizować ucznia do czynnego udziału w lekcji religii. Niestety odsunięcie przedstawicieli Kościoła katolickiego od współuczestniczenia w procesie opracowania programu skutkowało odrzuceniem *en bloc* propozycji ministerstwa. Główne zarzuty szły w zasadzie w trzech kierunkach: pominięcie ważnych tematów teologicznych, prymarny charakter żywotów świętych i fragmentaryczne wykorzystanie tekstów katechizmowych. Wydaje się, że najbardziej newralgiczną kwestią było, jeśli chodzi o wymiar merytoryczny programu, niedowartościowanie katechizmu. Domagano się, by był ujęty w programie w sposób systematyczny i całościowy, stając się źródłem katechezy, a nie hagiografia czy Biblia, które mogły jedynie wspomagać objaśnianie prawd wiary zawartych w katechizmie. Zaistniała sytuacja stała się bodźcem dla Episkopatu Polski, by przygotować własną wersję programową. Początkowo w jego opracowanie były włączone różne środowiska katechetyczne, stowarzyszenia prefektów szkolnych oraz katechetycy. Zaangażowanie w tę sprawę zarówno praktyków, jak i teoretyków katechezy z całego kraju, świadczyło o ważkości tego tematu. Ostatecznie kwestie programu nauki religii dla szkół powszechnych finalizowała Komisja Szkolna. Trzeba docenić jej determinację w forsowaniu własnego projektu programu, ale też wnikliwą analizę kolejnych propozycji nadsyłanych przez ministerstwo, a w końcu wolę porozumienia. Wypracowany przez nią program, w swoim zasadniczym zrębie, stał się podstawą nauczania religii na prawie ćwierć wieku, nie tylko w międzywojniu, ale również w latach okupacji hitlerowskiej i w Polsce Ludowej (do 1958). Warto podkreślić też fakt wypracowania modelu współpracy strony państwowej i kościelnej w zakresie programów nauki religii. Przyjęte wówczas porozumienie (1934) zakładało, iż za aspekt merytoryczny programu odpowiada strona kościelna, a za metodyczny państwowa. W ten sposób Komisja Szkolna mogła zdefiniować treści nauczania, a resort oświaty wdrożyć założenia ogólne reformy szkolnictwa. Tego typu rozwiązanie było ważne, nakreśliło bowiem pewne koleiny, po których poruszano

---

się przy opracowywaniu programów nauki religii dla pozostałych rodzajów szkół, jakie funkcjonowały w Polsce w wyniku przebudowy ustroju szkolnego w ramach reformy jędrzejewiczowskiej.



## ROZDZIAŁ III

### Reforma programów nauczania religii w szkołach średnich ogólnokształcących

Trwające ponad dekadę dyskusje i prace nad zreformowaniem szkolnictwa uświadamiały potrzebę umożliwienia młodzieży uzyskania w szerszym zakresie niż do tej pory wykształcenia średniego, potrzebnego w wielu zawodach, co było istotne w kontekście szybko postępującego rozwoju społeczno-gospodarczego, z drugiej zaś strony chodziło o stworzenie nowego systemu kształcenia elit intelektualnych. Dotychczasowy system nie sprawdzał się w tym zakresie i wymagał reformy, tym bardziej, że spośród uczniów rozpoczynających naukę w szkołach średnich, tylko nieco ponad 45 % kończyło ósmą klasę gimnazjum<sup>1</sup>. Oznacza to, że pozostali uczniowie wchodziłi w dorosłe życie bez zamknięcia jakiegokolwiek etapu nauki. W zaistniałej sytuacji najlepszym rozwiązaniem, wydawało się podział nauki w szkole średniej na dwa etapy. Pierwszy z nich miał wychodzić naprzeciw postulatowi uspołecznienia szkoły, czyli upowszechnienia wykształcenia średniego, niezbędnego w wielu zawodach. Z kolei drugi miał przybrać formę bardziej elitarną, przygotowując zdolniejszą część populacji do studiów na wyższych uczelniach. Przyjęcie takiego rozwiązania skutkowało reformą szkolnictwa średniego i przyjęcia jego dwustopniowości. W ten sposób, w następstwie wprowadzenia w życie *Ustawy o ustroju szkolnictwa* z 1932 r., dokonano przeobrażenia dotychczasowego ośmioletniego gimnazjum (trzyletnie niższe i pięcioletnie wyższe) i powołania w jego miejsce czteroletniego gimnazjum i dwuletniego liceum. Dopełnieniem zmian ustrojowych miało być opracowanie nowych programów dla dwuetapowej szkoły średniej. Dotyczyło to wszystkich przedmiotów szkolnych, w tym również nauki religii. W przypadku tego ostatniego przedmiotu za przygotowanie programu były odpowiedzialne Ministerstwo WRiOP oraz Komisja Szkolna Episkopatu Polski. Spory udział w ich powstawaniu mieli prefek-

---

<sup>1</sup> J. Sadowska, *Ku szkole na miarę II Rzeczypospolitej...*, dz. cyt., s. 123.

ci szkolni, którzy w przeważającej większości byli nauczycielami religii w szkołach średnich<sup>2</sup>. Z tego tytułu zabierali głos w tej sprawie, szukając optymalnej propozycji programowej dla młodzieży. Wspólne porozumiewanie się w tym zakresie przedstawicieli państwa i Kościoła nastęrczało jednak wiele trudności, prowadząc do forsowania własnych rozwiązań i korekty propozycji drugiej strony.

W tym rozdziale zostanie przedstawiona geneza powstania programów nauki religii dla gimnazjum i liceum ogólnokształcącego oraz ich założenia i treści, które przechodziły ewolucję od wskazań dla autorów programu aż po wersję docelową.

### 1. Koncepcja programu nauki religii w gimnazjum niższym i wyższym przed reformą jędrzejewiczowską

Przed wejściem w życie *Ustawy o ustroju szkolnictwa* obowiązywał program gimnazjum państwowego niższego<sup>3</sup> i wyższego<sup>4</sup> z 1931 r., na podstawie którego prowadzono nauczanie religii w szkole. Jego początki sięgają jednak dekady wcześniej, a nawet pierwszych lat XX wieku, gdy Polska była jeszcze pod zaborami. Już wtedy bowiem podejmowano próby opracowania programu nauki religii, dostosowując go do ustroju szkolnictwa charakterystycznego dla danego regionu, będącego pod zarządem któregoś z państw ościennych<sup>5</sup>.

<sup>2</sup> R. Czekalski, *Prefekt w okresie międzywojennym*, „Miesięcznik Pastorski Płocki” 82 (1997), nr 1, s. 28-33; R. Ceglarek, J. Kapuściński, *Zarząd Diecezjalnego Koła Księży Prefektów...*, dz. cyt., s. 101-161; R. Ceglarek, *Kasprzak Bogumił*, w: *Radomszczański słownik biograficzny*, red. G. Mieczynski, t. 1, Radomsko 2017, s. 80-81; tenże, *Okamfer Stanisław*, w: *Radomszczański słownik biograficzny*, dz. cyt., s. 136-138.

<sup>3</sup> *Program gimnazjum państwowego. Gimnazjum niższe*, Lwów 1931.

<sup>4</sup> *Program gimnazjum państwowego. Wydział humanistyczny*, Lwów 1931; *Program gimnazjum państwowego. Wydział klasyczny*, Lwów 1931; *Program gimnazjum państwowego. Wydział matematyczno-przyrodniczy*, Lwów 1931.

<sup>5</sup> *Plan naukowy galicyjskich szkół realnych (nauka religii)*, w: *Ustawa krajowa i plan nauki dla szkół realnych w Galicji*, Lwów 1900, s. 13-14; *Program nauk w Gimnazjum Polskim w Płocku*, Płock [1905]; *Program nauczania religii rzymsko-katolickiej w szkołach średnich*, w: *Program nauczania religii rzymsko-katolickiej w szkołach Królestwa Polskiego*, Warszawa 1906, s. 22-46; *Program nauk 8-klasowego Gimnazjum Polskiego Filologicznego w Częstochowie*, Częstochowa 1906; *Program nauczania religii rzymsko-katolickiej w szkołach średnich*, Warszawa 1907; *Program nauki religii rzymsko-katolickiej dla szkół średnich*, Warszawa 1908; *Nowe programy nauki religii rzymsko-katolickiej dla szkół średnich*, Płock 1909; *Plan nauki dla galicyjskich szkół realnych*, Lwów 1909; *Plan nauki gimnazjum realne-*



Po odzyskaniu niepodległości rozpoczęto intensywne prace nad wspólnym programem, który miał być szansą na unifikację treści nauczania religijnego w gimnazjum, a co za tym idzie na niwelowanie różnic w prowadzeniu katechezy w całym kraju<sup>6</sup>. W tym celu Episkopat Polski ustanowił specjalną komisję składającą się z delegatów biskupich w celu omówienia kluczowych kwestii związanych z katechizacją w Polsce oraz opracowania jednolitego programu nauki religii w ośmioletnim gimnazjum. W czasie jej posiedzenia w Warszawie 11 lutego 1918 r. wybrano ks. Koronata Piotrowskiego z Siedlec, zlecając mu przygotowanie takiego projektu programu religii. Pomocą mieli mu służyć ks. Jan Szmigielski i ks. Adam Wyřebowski<sup>7</sup>. Kilka miesięcy później, na kolejnym zebraniu komisji (24-25.08.1918), był już gotowy jego szkic<sup>8</sup>. Ostateczna wersja projektu programu nauki religii, opracowana bardzo obszernie i szczegółowo, opatrzona datą 5 maja 1919 r., została rozesłana do wszystkich diecezji<sup>9</sup>. Projekt był konsultowany zwłaszcza w stowarzyszeniach prefektów szkolnych<sup>10</sup>, którzy nie tylko zgłaszali swoje zastrzeżenia do niego, ale wysuwali zupełnie nowe rozwiązania<sup>11</sup>. Finalnie przyjęto jednak propozycję ks. K. Piotrowskiego i biskupi polscy zatwierdzili go 29 sierpnia 1919 r. w Gnieźnie<sup>12</sup>. Nie zamknęło to jednak dyskusji nad programem religii w szkole średniej. Fala niezadowolenia różnych środowisk katechetycznych przyczyniła się do tego, iż Episkopat Polski nie przesłał programu do Ministerstwa WRiOP i nie został on opublikowany<sup>13</sup>. Tymczasem

---

go, Kraków 1915; *Program nauk 8-mio klasowego gimnazjum Towarzystwa Opieki Szkolnej w Częstochowie*, Częstochowa 1916; *Program szkoły średniej ogólnokształcącej*, Warszawa 1916; *Program nauki religii rzymsko-katolickiej dla szkół średnich oraz wskazówki metodyczne*, Warszawa 1916/17; *Program wykładów nauki religii w szkołach diecezji płockiej*, Płock [brw.]; *Program nauk. II-ie Gimnazjum Żeńskie w Płocku*, Płock [brw.].

<sup>6</sup> R. Murawski, *Zur allgemeinen Lage der katechetischen Unterweisung in Polen*, w: *Christliche Erziehung in Europa*, Stuttgart-München 1977, t. 5, s. 19; tamże, J. Stanisławski, *Die Jugendkatechese in Polen*, s. 76-77; M. Węglewicz, *Na marginesie programu religii w szkole średniej*, „Wiadomości Archidiecezjalne Warszawskie” 8 (1918), nr 2, s. 60-63.

<sup>7</sup> ADK ON-A/5. *Protokół z posiedzeń Komisji Międzydiecezjalnej do nauczania religii*.

<sup>8</sup> Tamże, *Protokół Stałej Komisji Międzydiecezjalnej*.

<sup>9</sup> ADS AO KSE, t. 1. *Projekt nowego programu religii dla szkół średnich państwowych*.

<sup>10</sup> AAG APP I 33. *Uwagi do projektu programu religii dla szkół średnich, napisanego przez X. Kanonika Koronata Piotrowskiego z Siedlec (12.08.1919)*.

<sup>11</sup> A. Ratuszny, *II zjazd delegatów biskupich w Warszawie*, „Miesięcznik Katechetyczny i Wychowawczy” 8 (1919), z. 4-5, s. 162-164.

<sup>12</sup> AKMK TS, t. 13, nr 5. *Protokół Zjazdu Biskupów Polskich w Gnieźnie (26-30.08.1919)*; J. Charytański, A. Offmański, *Program katechizacji młodzieżowej*, dz. cyt., s. 278.

<sup>13</sup> J. Szczepaniak, *Troska Kościoła o nauczanie i wychowanie religijne w szkole w latach 1918-1927*, dz. cyt., s. 240-243.

resort oświaty wydawał już drukiem nowe programy dla wszystkich przedmiotów szkolnych w gimnazjum niższym (1919)<sup>14</sup>, dla czwartej klasy gimnazjum wyższego wraz z ramowym programem dla pozostałych klas (1920)<sup>15</sup>, i oczekiwał na program nauki religii. Dynamiczne prace nad jego kształtem były prowadzone na zjazdach i kursach katechetycznych, zebraniach prefektów szkolnych i biskupów diecezjalnych, prowadząc do powstania różnych koncepcji programowych<sup>16</sup>. Chociaż wyłoniły się nowe projekty, to docelowo aprobatę otrzymał ponownie pierwotny program ks. K. Piotrowskiego<sup>17</sup>, który w niewielkim stopniu zmodyfikowano, uwzględniając niektóre sugestie Koła Księży Prefektów ze Lwowa. W imieniu episkopatu podpisał go kard. Edmund Dalbor 18 marca 1921 r.<sup>18</sup>. W takiej wersji program zaczął obowiązywać z początkiem roku szkolnego 1921/22<sup>19</sup>.

Program w swoim układzie technicznym został podzielony na kilka części: cel nauczania, program ogólny i szczegółowy, uwagi ogólne i metodyczne oraz podręczniki i pomoce naukowe. Celem nauczania religii w gimnazjum (niższym i wyższym) było wykształcenie i wychowanie młodzieży na dobrych obywateli katolików, świadomych swych obowiązków religijno-społecznych i potrafiących kierować się chrześcijańskim systemem wartości we współczesnych realiach społeczno-politycznych oraz stawiających czoła aktualnym wyzwaniom czasu<sup>20</sup>.

W części poświęconej programowi ogólnemu znalazły się informacje dotyczące rozkładu materiału nauczania na poszczególne klasy szkoły średniej.

<sup>14</sup> *Program gimnazjum państwowego. Gimnazjum niższe. Matematyka*, Warszawa 1919; *Program gimnazjum państwowego. Gimnazjum niższe. Język polski. Historia. Języki nowożytny*, Warszawa 1919; *Program gimnazjum państwowego. Gimnazjum niższe. Przyrodoznawstwo. Fizyka i chemia. Geografia*, Warszawa 1919; *Program gimnazjum państwowego. Gimnazjum niższe. Nauka pisma. Rysunek i lepienie. Śpiew. Praca ręczna. Gimnastyka*, Warszawa 1919.

<sup>15</sup> *Program gimnazjum państwowego. Gimnazjum wyższe. Program klasy IV (I) i ramy programu klas następnych*, Warszawa 1920.

<sup>16</sup> K. Czesznak, *Nowy plan nauki religii dla szkół średnich*, „Miesięcznik Katechetyczny i Wychowawczy” 10 (1921), z. 3, s. 133-144.

<sup>17</sup> W publikacji ks. Karola Czesznaka znajduje się informacja, iż program otrzymał definitywną aprobatę 20 kwietnia 1921 r., natomiast w programie wydany drukiem umieszczono krótką notę stwierdzającą, że prymas Edmund Dalbor podpisał go 18 marca tegoż roku. Zob. K. Czesznak, *Nowy plan nauki religii dla szkół średnich*, „Miesięcznik Katechetyczny i Wychowawczy” 10 (1921), z. 3, s. 144; *Program gimnazjum państwowego. Religia rzymsko-katolicka*, Lwów-Warszawa 1921, s. 3.

<sup>18</sup> *Program gimnazjum państwowego. Religia rzymsko-katolicka*, Lwów-Warszawa 1921.

<sup>19</sup> *Program nauki religii dla szkół średnich*, „Miesięcznik Katechetyczny i Wychowawczy” 10 (1921), z. 3, s. 145.

<sup>20</sup> *Program gimnazjum państwowego. Religia rzymsko-katolicka*, dz. cyt., s. 3.

Zostały one ujęte w formie skrótowej (hasłowo), wskazując jedynie na myśl przewodnią, która wyznaczała zasadniczy kierunek pracy dydaktycznej i wychowawczej na cały rok szkolny. I tak w klasie pierwszej wiodącym tematem miało być dzieło stworzenia; w klasie drugiej – dzieło odkupienia; w trzeciej – uświęcenia; w klasie czwartej – nauka wiary i moralności; w piątej i szóstej historia Kościoła, w siódmej – nauka wiary (dogmatyka), a w klasie ósmej – nauka moralności (etyka)<sup>21</sup>. Program ogólny był powszechnie uważany jako urzędowy i miał mieć charakter obligatoryjny w całym kraju<sup>22</sup>.

Z kolei program szczegółowy dokładnie określał tematykę każdej lekcji religii. Poszczególne katechezy były pogrupowane w bloki tematyczne, stanowiące organiczną całość. Hasłowo ujęty program ogólny w tej części był dokładnie definiowany. Było to ważne, bowiem nie zawsze naczelną ideą programu ogólnego określała cały zakres treści nauczania. W programie klasy pierwszej słowem kluczem było stworzenie, tymczasem jedynie pierwszych dziewięć katechez omawiało to zagadnienie, reszta dotyczyła już historii zbawienia (najważniejsze wydarzenia i postaci) przekazanych na podstawie opowiadań biblijnych ze Starego Testamentu z uwzględnieniem pierwszego artykułu Składu Apostolskiego i przekazem wiadomości dogmatycznych i etycznych na bazie Dekalogu. W klasie drugiej program wskazywał na dzieło odkupienia, prezentując je w oparciu o Nowy Testament i w odniesieniu do siedmiu kolejnych artykułów Składu Apostolskiego, poruszając równocześnie kwestię moralności chrześcijańskiej w ścisłym powiązaniu z prezentacją życia i działalności Jezusa Chrystusa. Natomiast w klasie trzeciej program koncentrował się na przedstawieniu dzieła uświęcenia na tle Dziejów Apostolskich (działalność apostołów po wydarzeniach paschalnych, życie pierwszych chrześcijan) i pozostałych artykułów Składu Apostolskiego oraz na dokładnym omówieniu sakramentów (23 jednostki lekcyjne) i sakramentaliów, a także istoty modlitwy *Ojcze nasz* i cnót chrześcijańskich na kanwie przypowieści Jezusa Chrystusa<sup>23</sup>. Na klasę czwartą (pierwsza gimnazjum wyższego) program szczegółowy przeznaczał syntezę materiału nauczania gimnazjum niższego z uwzględnieniem jego pogłębienia. W tym celu należało podać cały katechizm w streszczeniu, a także główne treści dogmatyczne i etyczne, omawiając naukę wiary i moralności na tle historii biblijnych. Tematy katechez sprowadzono do trzech grup (isto-

<sup>21</sup> Tamże, s. 4-5; *Program. Państwowe gimnazjum męskie im. kr. Zygmunta Augusta w Wilnie*, Wilno 1922, s. 6-7.

<sup>22</sup> T. Długosz, *Nowe plany nauczania religii w szkołach średnich*, „Miesięcznik Katechetyczny i Wychowawczy” 11 (1922), z. 2, s. 114-117.

<sup>23</sup> *Program gimnazjum państwowego. Religia rzymsko-katolicka*, dz. cyt., s. 6-31.

ta wiary, praktykowanie wiary, łaska nadprzyrodzona), które analizowano w kontekście życia indywidualnego, rodzinnego i społecznego. W kolejnych dwóch klasach program przewidywał historię Kościoła: w klasie piątej poznawano jego dzieje od starożytności do epoki humanizmu, a w szóstej od reformacji do nowożytności. Prezentując losy Kościoła w świecie i w kraju, ukazywano postaci świętych jako wzór życia chrześcijańskiego, równocześnie utrwalano prawdy wiary i zasady moralne, sięgając do katechizmu. W klasie siódmej program skupiał się na zagadnieniach dogmatycznych, takich jak: istota, sens i geneza religii, natura i przymioty Boga oraz rodzaje, przymioty i źródła objawienia. Poza tym każdy z następujących bloków tematycznych można potraktować jako odrębne traktaty (chrystologia, charytologia, sakramentologia, eschatologia), podejmujące kwestię osoby Jezusa Chrystusa, łaski, sakramentów i rzeczy ostatecznych. W ostatniej klasie program koncentrował się na zagadnieniach etycznych. Najpierw omawiano elementy etyki ogólnej, a mianowicie: przedmiot, cel i źródła etyki, człowiek jako istota moralna, norma podmiotu moralności, moralność czynów ludzkich oraz cnoty i grzechy, by później analizować wybrane aspekty etyki szczegółowej, które można sklasyfikować w trzy zasadnicze grupy: obowiązki względem Boga, samego siebie i drugiego człowieka (życie rodzinne, społeczne)<sup>24</sup>.

Program szczegółowy uważano za autorską propozycję ks. K. Piotrowskiego, a co za tym idzie za nieobowiązujący schemat rozkładu materiału nauczania. Zarzucano mu przede wszystkim brak logicznego powiązania treści nauczania z katechizmem, zbyt obszerny zasób wiedzy do przekazania, dublowanie niektórych partii materiału czy powtórzenia zaczerpnięte z programu szkoły powszechnej<sup>25</sup>. Z tych racji nie wprowadzono obowiązku jego realizowania, ale polecano katechetom, by sami układali sobie program szczegółowy na cały rok szkolny, biorąc pod uwagę lokalne uwarunkowania<sup>26</sup>. Faktycznie, z czasem takie propozycje pojawiały się, będąc konkretną pomocą dla nauczycieli religii lub przyczynkiem do dyskusji nad reformą programu<sup>27</sup>.

Kolejną częścią składową programu dla szkół średnich były uwagi ogólne. Ogniskowały się one na konstrukcji programu. Otóż przyjęto w nim zasadę kręgów koncentrycznych, które odpowiadały trzem działom tematycznym i trzem grupom wiekowym, w których na coraz wyższym

<sup>24</sup> Tamże, s. 41-65.

<sup>25</sup> T. Długosz, *Nauczanie religii rzymsko-katolickiej*, dz. cyt., s. 178-180.

<sup>26</sup> Z. Baranowski, *Zagadnienia programowe*, „Miesięcznik Katechetyczny i Wychowawczy” 12 (1923), z. 1-6, s. 60.

<sup>27</sup> K. Thullie, *Plan szczegółowy nauki katechizmu na tle Biblii w klasie I-szej gimnazjalnej*, „Miesięcznik Katechetyczny i Wychowawczy” 11 (1922), z. 3, s. 196-200.

szczeblu edukacyjnym powtarzano, pogłębiano i rozszerzano treści religijne<sup>28</sup>. W ich przekazie brano pod uwagę rozwój psychofizyczny ucznia, podając materiał nauczania wraz z katechizmem w trzech jego stopniach: niższym, średnim i wyższym, który zataczał w gimnazjum potrójne koła i był omawiany na stopniu pierwszym – obejmującym klasy od pierwszej do trzeciej, na stopniu drugim – klasy od czwartej do szóstej i na stopniu trzecim – klasy od siódmej do ósmej. W ten sposób w obrębie tych trzech kręgów koncentrycznych młodzież stopniowo poznawała i utrwalała katechizm, historię biblijną i liturgikę, które miały się nawzajem przenikać, tak aby gimnazjaliści poznali w całości przewidziany przez program materiał nauczania<sup>29</sup>.

Z kolei w uwagach metodycznych skupiono się na materiale i sposobach nauczania oraz na praktykach religijnych. Zwrócono uwagę, by materiał nauczania zaczerpnięty z historii biblijnej, katechizmu, liturgiki i dziejów kościelnych nie był traktowany podczas lekcji religii w sposób odrębny dla każdej z nich, ale żeby były tak prezentowane, aby tworzyły harmonijną całość i posiadały ponadto odniesienia do praktycznego zastosowania. W uwagach zaproponowano strukturę lekcji, opisując poszczególne jej elementy, by zagwarantować logiczny tok wykładu, zachęcono do stosowania różnych metod i środków dydaktycznych ułatwiających przyswajanie treści, dostosowywania przekazu do możliwości percepcyjnych ucznia. W części poświęconej praktykom religijnym skupiono się na wdrażaniu gimnazjalistów w życie duchowe poprzez wspólną modlitwę i śpiew kościelny, ułatwienie im przystępowania do sakramentów, uczestnictwa w liturgii mszalnej i wygłaszanie egzort w czasie nabożeństw szkolnych<sup>30</sup>. Katechetę zobligowano do rzetelnego przygotowywania się do zajęć, pisania konspektu i tworzenia niezbędnych pomocy, do bycia na lekcji religii nie tylko elokwentnym nauczycielem, ale również świadkiem wiary. Apelowano, by styl prowadzenia lekcji był nacechowany życzliwością i pogodą ducha nawet w sytuacji, gdy młodzież wyraża swój negatywny stosunek do pewnych kwestii, krytykuje bądź stawia kontrargumenty. Dominującą formą miał być pozytywny przekaz prawd wiary i zasad moralnych, jasny, spójny i całościowy<sup>31</sup>.

Program zamykał katalog podręczników do nauki religii opracowany na każdą klasę oraz wykaz pomocy naukowych. Większość z nich to były do-

<sup>28</sup> *Program gimnazjum państwowego. Religia rzymsko-katolicka*, dz. cyt., s. 32-34.

<sup>29</sup> R. Ceglarek, *Katechizacja w diecezji częstochowskiej...*, dz. cyt., s. 280.

<sup>30</sup> *Program gimnazjum państwowego. Religia rzymsko-katolicka*, dz. cyt., s. 35-40,

<sup>31</sup> Tamże, s. 66-70.



tychczasowe materiały wykorzystywane w katechezie<sup>32</sup>. Nowe, integralnie związane z treścią wydanego programu, czekały dopiero na opracowanie.

Opublikowany w 1921 r. program nauki religii dla gimnazjum wzbudził olbrzymie kontrowersje. Pojawiały się pozytywne opinie doceniające fakt, iż był to pierwszy po odzyskaniu niepodległości jednolity program dla szkoły średniej, opracowany przez rodzimych katechetów i zatwierdzony przez Episkopat Polski, a nie narzucony przez państwa zaborcze, nie dotyczyły one jednak istoty zagadnienia, lecz okoliczności jego powstania<sup>33</sup>. Ocena merytoryczna była raczej negatywna i dotyczyła wielu aspektów programu, między innymi jego profilu koncentrycznego. Dość wspomnieć wypowiedź ks. Andrzeja Szklarskiego, który stwierdził, iż: „W programie Ks. Kan. K. Piotrowskiego na ogół koncentracja jest, ale w znacznej większości wypadków (lekcji) jest nienaturalna, niepowiązana logicznie, lecz jest naciągana, sztuczna, tak we wnioskach katechizmowych, jak w zastosowaniach liturgicznych, a ta sztuczność przecież do celu nie prowadzi, nie jest ułatwieniem metodycznym, wprowadza chaos i abstrakcję i utrudnia nauczycielowi wykład, a dzieciom przyswajanie odpowiednich wiadomości i pojęć, gdyż tego rodzaju koncentracja jest sprzeczną z najprymitywniejszymi zasadami psychologii i dydaktyki”<sup>34</sup>. Nie były to odosobnione wypowiedzi<sup>35</sup>. W podobnym duchu wypowiadało się Koło Księży Prefektów z Krakowa, uznając nowy program za przykład zaprzeczenia aktualnym zdobyczom pedagogiki i katechetyki<sup>36</sup>. Z tej racji zachęcano do podjęcia pracy nad zreformowaniem programu nauki religii w gimnazjum<sup>37</sup>. Było to po linii oczekiwań Ministerstwa WRiOP, które w tym czasie chciało dokonać rewizji dotychczasowych programów w gimnazjum niższym, w tym również programu nauki religii<sup>38</sup>. Takie prace powzięło między innymi Koło Księży Prefektów w Poznaniu, opracowując projekt ogólny nowego programu dla czterech pierwszych klas gimnazjum<sup>39</sup>, w na-

<sup>32</sup> Tamże, s. 71-75.

<sup>33</sup> K. Czesznak, *Nowy plan nauki religii dla szkół średnich*, dz. cyt., s. 133-134.

<sup>34</sup> A. Szklarski, *Program nauki religii w gimnazjach*, „Miesięcznik Katechetyczny i Wychowawczy” 16 (1927), z. 5, s. 204.

<sup>35</sup> W. Kalinowski, *W sprawie reformy programu dla wykładów religii w szkołach średnich*, „Miesięcznik Katechetyczny i Wychowawczy” 12 (1923), z. 7-10, s. 105.

<sup>36</sup> AKMK TS, t. 14, nr 210. *Walne zebranie księży prefektów diecezji krakowskiej* (11.02.1922).

<sup>37</sup> Z. Baranowski, *Gorączka reformowania*, „Miesięcznik Katechetyczny i Wychowawczy” 13 (1924), z. 1-2, s. 14.

<sup>38</sup> AAP Nauka religii. *Pismo kard. E. Dalbora* (27.01.1923).

<sup>39</sup> *Projekt poprawionego programu nauki religii na klasy gimnazj. I-IV*, „Miesięcznik Katechetyczny i Wychowawczy” 12 (1923), z. 1-6, 55-57.



wiązaniu do dotychczasowego programu realizowanego na tym terenie<sup>40</sup>. Ów projekt został przedstawiony resortowi oświaty i episkopatowi, który polecił bp. S. Łukomskiemu (ówczesny sufragan poznański) zebranie ewentualnych uwag biskupów diecezjalnych dotyczących programu i opracowanie jego ostatecznej wersji<sup>41</sup>. Taka szczegółowa propozycja programowa dla gimnazjum niższego była konsultowana z ordynariuszami<sup>42</sup>, a następnie została przedstawiona przez niego na zjeździe episkopatu i zatwierdzona w Częstochowie 4 lipca 1924 r.<sup>43</sup>, a rok później wydana drukiem<sup>44</sup>.

Nowy program, w swym ogólnym zarysie, nawiązywał do propozycji ks. K. Piotrowskiego. Dotyczyło to zwłaszcza klasy pierwszej i drugiej, ale jedynie na poziomie programu ogólnego, bo w zakresie programu szczegółowego nastąpiły istotne zmiany. W klasie pierwszej nadal motywem wiodącym była historia biblijna Starego Testamentu, przedstawiona w powiązaniu z pierwszym artykułem Składu Apostolskiego i z Dekalogiem. Zasadnicze zmiany i przesunięcia pewnych akcentów nastąpiły w rozkładzie materiału nauczania. To, co wysuwa się na pierwszy plan, to zredukowanie dziejów Starego Testamentu. W dotychczasowym programie tak je ujęto, że stanowiły niemal historię narodu żydowskiego, teraz miały ukazywać Boga objawiającego się na kartach Starego Testamentu. Ponadto prezentacja historii biblijnych miała prowadzić do ukazania idei mesjańskiej (dowartościowanie proroków). Dopiero na drugim planie było poznanie ważnych postaci starotestamentalnych<sup>45</sup>. W klasie drugiej zachowano ze starego programu myśl przewodnią, jaką była historia biblijna Nowego Testamentu. Nadal więc ukazywano życie i nauczanie Jezusa Chrystusa, ale w nowym programie przedstawiano je do czasów poprzedzających wydarzenia paschalne, a nie do wniebowstąpienia, jak to było dotychczas. Losy Jezusa przybliżano w nieco odmiennym układzie, dobierając przy tym nieraz inne epizody, cuda czy przypowieści<sup>46</sup>. W powią-

<sup>40</sup> Tymczasowe plany nauki dla męskich ośmioklasowych szkół średnich ogólnokształcących w b. *Dzielnicy Pruskiej*, Poznań 1920, s. 1-2.

<sup>41</sup> AKMK TS, t. 13, nr 22. *Protokół Zjazdu Biskupów Polskich w Częstochowie (24-27.06.1923)*; ADSa Programy szkolne nauki religii 1915-1960. *Pismo bp. S. Łukomskiego do bp. M.J. Ryxa (28.09.1923)*; tamże, *Religia rzymsko-katolicka*; tamże, *Uwagi do projektu nowego programu nauki religii w klasach I-IV gimnazjalnych*.

<sup>42</sup> AAK ARZ 1694. [*Projekt programu nauki religii rzymsko-katolickiej w gimnazjum niższym*].

<sup>43</sup> AKMK TS, t. 13, nr 25. *Protokół Zjazdu Biskupów Polskich w Częstochowie (2-4.07.1924)*.

<sup>44</sup> *Program gimnazjum państwowego. Gimnazjum niższe. Religia rzymsko-katolicka*, Warszawa 1925.

<sup>45</sup> Tamże, s. 7-9.

<sup>46</sup> Tamże, s. 10-14.

zaniu z nimi omawiano artykuły Składu Apostolskiego (I, II, III, VII, XI i XII), zupełnie różne od tych proponowanych przez ks. K. Piotrowskiego. W dodatku nowy program odszedł od sztywnego ich łączenia z tekstem biblijnym. Teraz przyjęto zasadę, że eksponowanie wybranej prawdy wiary czy treści katechizmowych powinno odbywać się w sposób naturalny i organiczny tam, gdzie wypływają one z historii biblijnej, bez względu na to, czy uwzględnione są w materiale nauczania, czy też nie<sup>47</sup>. Z kolei w klasie trzeciej kontynuowano historię biblijną Nowego Testamentu, pokazując fakty z życia Jezusa Chrystusa od wydarzeń paschalnych po wniebowstąpienie, by później zaprezentować dzieje Kościoła czasów apostoelskich. Materiał ten przedstawiano w logicznym powiązaniu z pozostałymi artykułami Składu Apostolskiego (IV, V, VI, VIII, IX, X), dobierając z katechizmu naukę o łasce, sakramentach i sakramentaliach<sup>48</sup>.

Jeszcze przed wydaniem programu nauki religii dla pierwszych trzech klas gimnazjum, w styczniu 1925 r. przystąpiono do opracowania programu klasy czwartej. W ten sposób rozpoczęto reformowanie programu nauki religii w gimnazjum wyższym. Nie przyjęto jednak propozycji prefektów poznańskich dotyczących tejże klasy (synteza wiadomości z zakresu wiary i moralności z poprzednich lat)<sup>49</sup>, ale opowiedziano się za koncepcją lwowskiego środowiska katechetycznego, domagającego się wprowadzenia nauczania liturgiki jako osobnego przedmiotu wykładów szkolnych (w ramach lekcji religii)<sup>50</sup>. Po fazie konsultacji ów program został zatwierdzony przez Episkopat Polski w maju 1925 r.<sup>51</sup> i przesłany do Ministerstwa WRiOP<sup>52</sup>. Nowy program zaczął obowiązywać od 1 września tegoż roku<sup>53</sup>. Miał on charakter ramowy, do którego z czasem zaczęto przygotowywać szczegóło-

<sup>47</sup> Tamże, s. 21-22.

<sup>48</sup> Tamże, s. 14-17.

<sup>49</sup> AAK ARZ 1694. *Pismo kard. E. Dalbora do Administratora Apostolskiego w Katowicach ks. A. Hlonda (23.01.1925)*; ADSa Programy szkolne nauki religii 1915-1960. *Pismo kard. E. Dalbora do bp. M. J. Ryxa (23.01.1925)*.

<sup>50</sup> AAK ARZ 1694. *Motywy wprowadzenia nauki liturgiki w kl. IV-ej szkoły średniej*; tamże, *Klasa IV/I gimnazjum wyższego/ Liturgika*; Z. Baranowski, *Zagadnienia programowe*, dz. cyt., s. 60.

<sup>51</sup> AKMK TS, t. 13, nr 27. *Protokół Zjazdu Biskupów Polskich w Warszawie (26-29.05.1925)*.

<sup>52</sup> K. Thullie, *O metodzie nauczania liturgiki w klasie IV gim. według nowego programu*, „Miesięcznik Katechetyczny i Wychowawczy” 14 (1925), z. 9-10, s. 315.

<sup>53</sup> ADSa Programy szkolne nauki religii 1915-1960. *Pismo ks. A. Cieplińskiego do Kurii Biskupiej w Sandomierzu (17.08.1925)*; AAK ARZ 1694. *Pismo Ministerstwa WRiOP do ks. A. Hlonda Administratora Apostolskiego w Katowicach (17.08.1925)*.

wy rozkład materiału<sup>54</sup>. Początkowo ukazał się jako osobne wydawnictwo<sup>55</sup>, a rok później, tj. w 1926 r. wraz z pozostałymi klasami gimnazjum wyższego, tworząc całość programu nauki religii w tejże szkole<sup>56</sup>. Jego wydanie zbiegło się z opublikowaniem przez ministerstwo zreformowanych programów przedmiotów szkolnych<sup>57</sup>.

W klasie czwartej katecheci mieli więc nauczać wyłącznie liturgiki, ale w nowym ujęciu, już nie w rubrycystycznej formie, ale rozumianej jako życie chrześcijanina w obrzędach Kościoła<sup>58</sup>. Materiał nauczania został podzielony na dwie części. Pierwsza traktowała o obowiązku czci Boga, a druga o łasce potrzebnej do jego wypełniania. Po wstępnych katechezach koncentrujących się na poznawaniu przymiotów Boga, Jego potęgi i majestatu, rozpoczynał się cykl lekcji wprowadzający uczniów w praktykę modlitwy prywatnej i publicznej, będącej wyrazem czci względem Niego. Program przybliżał zagadnienie modlitwy codziennej, jej potrzeby i jej różnych form, omawiał też przejawy modlitwy wspólnotowej, wskazując na rodzaje nabożeństw oraz symbolikę liturgiczną. Ważnym blokiem tematycznym był rok kościelny, jego okresy, święta i obrzędy, ze szczególnym uwzględnieniem uroczystości polskich patronów, świąt maryjnych i narodowych<sup>59</sup>. W drugiej części program skupiał się na sakramentach i sakramentaliach (ujęcie liturgiczne, a nie dogmatyczne), pokazując, w jaki sposób Bóg towarzyszy człowiekowi przez całe jego życie, dając mu łaski potrzebne dla wzrostu duchowego i chrześcijańskiej dojrzałości<sup>60</sup>.

Po ustaleniu programu z liturgiki skupiono uwagę na kolejnych klasach gimnazjum wyższego. Tym razem zwrócono uwagę na przeładowanie programu historią Kościoła<sup>61</sup> (klasa piąta i szósta) oraz na cele i na niewy-

<sup>54</sup> *Plan szczegółowy nauki religii w klasie IV według „Życia chrześcijanina w obrzędach Kościoła”*, „Miesięcznik Katechetyczny i Wychowawczy” 20 (1931), z. 6-7, s. 313-314.

<sup>55</sup> *Program gimnazjum państwowego. Klasa IV (I). Religia rzymsko-katolicka*, Warszawa 1925.

<sup>56</sup> *Program gimnazjum państwowego. Gimnazjum wyższe. Religia rzymsko-katolicka*, Warszawa 1926.

<sup>57</sup> *Program gimnazjum państwowego. Wydziały: matematyczno-przyrodniczy, humanistyczny, klasyczny*, Warszawa 1926.

<sup>58</sup> *Program gimnazjum państwowego. Klasa IV (I). Religia rzymsko-katolicka*, dz. cyt., s. 5.

<sup>59</sup> Tamże, s. 3-4.

<sup>60</sup> Tamże, s. 4-5, 7.

<sup>61</sup> E. Krauze, *W sprawie programu historii Kościoła katolickiego*, „Miesięcznik Katechetyczny i Wychowawczy” 10 (1921), z. 5, s. 316-317; T. Długosz, *Nauczanie historii kościelnej w V i VI kl. gimnazjalnej*, „Miesięcznik Katechetyczny i Wychowawczy” 11 (1922), z. 3, s. 200-204; M. Malawski, *W sprawie podręczników naszych do historii Kościoła*, „Miesięcznik Katechetyczny i Wychowawczy” 16 (1927), z. 4, s. 152-153; J. Bagrowicz, *Nauczanie historii Kościoła w katechetyce polskiej lat 1919-1957*, dz. cyt., s. 338.

starczającą liczbę godzin na zagadnienia z zakresu dogmatyki i etyki (klasa siódma i ósma)<sup>62</sup>. Opracowanie nowej propozycji programowej dla tych klas powierzono stowarzyszeniu księży prefektów ze Lwowa, które zobowiązało się ukończyć pracę w przeciągu dwóch lub trzech lat. Wstępne projekty zakładały w klasie piątej i w pierwszym półroczu klasy szóstej historię Kościoła, a w drugim półroczu tejże klasy i w pozostałych dwóch klasach naukę wiary i moralności (dogmatyka i etyka)<sup>63</sup>.

Tymczasem Ministerstwo WRiOP, z początkiem stycznia 1929 r., podjęło działania zmierzające do ujednoczenia programu trzech ostatnich klas szkoły powszechnej (piątej, szóstej i siódmej) z trzema pierwszymi klasami gimnazjum. Unifikacja w tym zakresie miała pomóc w udrożnieniu systemu edukacji i przechodzeniu uczniów ze szkoły powszechnej do analogicznych klas w gimnazjum. Cały wysiłek reformatorski dotyczący programów nauczania religii skoncentrował się na ponownym opracowaniu programu dla gimnazjum niższego, odkładając w czasie przygotowanie programu dla gimnazjum wyższego. Intensywne prace i liczne konsultacje środowisk katechetycznych doprowadziły do zredagowania wspólnego programu, co zostało już omówione przy okazji prezentacji programów szkoły powszechnej przed reformą jędrzejewiczowską. Niestety, nie doszło do jego publikacji. W ten sposób w 1931 r. ministerstwo opublikowało nowe programy dla gimnazjum niższego, ale zamieściło w nim dotychczasowy program nauki religii wydany w 1925 r.<sup>64</sup>. Jeśli zaś chodzi o gimnazjum wyższe, to w programie z 1931 r. resort oświaty ulokował informację, iż nadal obowiązuje program nauki religii z 1926 r.<sup>65</sup>.

Jasno z tego wynika, iż w okresie poprzedzającym ogłoszenie *Ustawy o ustroju szkolnictwa* obowiązywał w gimnazjum niższym program nauki religii z 1931 r., będący przedrukiem programu z 1925 r., a w gimnazjum wyższym program z 1926 r., będący połączeniem programu z 1925 r. (klasa czwarta) i 1921 r. (klasy od piątej do ósmej). Trzeba też dodać, że w tych

<sup>62</sup> *Wyniki ankiety „Miesięcznika” w sprawie programów szkolnych*, „Miesięcznik Katechetyczny i Wychowawczy” 16 (1927), z. 4, s. 165-168; A. Szklarski, *Program nauki religii w gimnazjach*, dz. cyt., s. 208; S. Abt., *Uwagi o nauczaniu etyki*, „Miesięcznik Katechetyczny i Wychowawczy” 20 (1931), z. 2, s. 54-56.

<sup>63</sup> A. Ciepłiński, *Nowe plany nauki religii dla szkół powszechnych*, dz. cyt., s. 166-167.

<sup>64</sup> *Program gimnazjum państwowego. Gimnazjum niższe*, Lwów 1931, s. 3-18.

<sup>65</sup> *Program gimnazjum państwowego. Wydział humanistyczny*, Lwów 1931, s. 3; *Program gimnazjum państwowego. Wydział klasyczny*, Lwów 1931, s. 3; *Program gimnazjum państwowego. Wydział matematyczno-przyrodniczy*, Lwów 1931, s. 3.

gimnazjach, które posiadały klasy propedeutyczne i wstępne, realizowano program szkół powszechnych, przygotowując do podjęcia nauki w szkole średniej<sup>66</sup>.

## 2. Zmiany programowe w zakresie nauczania religii w gimnazjum ogólnokształcącym

Wejście w życie *Ustawy o ustroju szkolnictwa* z 1932 r. pociągnęło za sobą zmiany w zakresie szkolnictwa średniego. Reorganizacja ośmioletniego gimnazjum doprowadziła do powstania nowego typu gimnazjum, w którym edukacja miała trwać cztery lata. W tej sytuacji należało opracować programy odpowiadające ustrojowi szkolnemu zaproponowanemu przez reformę jędrzejewiczowską. Dotyczyło to także nauki religii. Prace w tym zakresie podjęło początkowo Ministerstwo WRiOP, a z czasem również Episkopat Polski. W ten sposób rozpoczęło się poszukiwanie wspólnej koncepcji programowej satysfakcjonującej obie strony – zarówno w aspekcie merytorycznym, jak i metodycznym w gimnazjum ogólnokształcącym.

### 2.1. Program przejściowy w roku szkolnym 1932/33

Ministerstwo WRiOP zaplanowało w roku szkolnym 1932/33 zmiany w zakresie programów nauczania w gimnazjum, tak aby stanowiły one podbudowę pod nowy rodzaj tejsze szkoły przewidziany *Ustawą o ustroju szkolnictwa*. Podstawą nauczania miał być nadal program gimnazjum państwowego z 1931 r., ale z pewnymi modyfikacjami, które miały dotyczyć także nauki religii<sup>67</sup>. Program przejściowy miał być konstruowany w zakresie nauki religii w ten sposób, aby obejmował główne założenia klasy drugiej i wybrane elementy klasy trzeciej. Resort oświaty chciał, aby w ten sposób program przejściowy zamykał całokształt wiadomości, jaki był przyporządkowany do dotychczasowego gimnazjum niższego. Tak skonstruowany program miał kończyć pewien blok tematyczny i stanowić oparcie dla klasy pierwszej przyszłego gimnazjum (czteroletniego). Projekt

<sup>66</sup> *Program szkoły czteroklasowej propedeutycznej z klasą wstępną i elementarną (gimnazjum niższego), o zakresie nauczania typowej szkoły powszechnej siedmioklasowej*, Warszawa 1924.

<sup>67</sup> *Instrukcja dotycząca programu nauki w oddziale I publicznych szkół powszechnych i zmian w programach nauki w oddziale V i VI publicznych szkół powszechnych oraz w klasie II gimnazjów państwowych*, dz. cyt., s. 24-28.



programu przejściowego został opracowany przez Ministerstwo WRiOP<sup>68</sup> i dostarczony episkopatowi 1 lipca 1932 r. W specjalnym piśmie wiceminister K. Pieracki prosił stronę kościelną o zapoznanie się z projektem i przedstawienie mu ewentualnych uwag. Opinie na jego temat miały być przesłane do ministerstwa do 15 sierpnia. Ministerstwu zależało na nadaniu sprawie szybkiego tempa, bowiem miał on obowiązywać od 1 września<sup>69</sup>. Projekt programu wraz z pismem resortu oświaty przesłano do konsultacji biskupom diecezjalnym<sup>70</sup>. Ci, po jego akceptacji, wyrażali zgodę na zatwierdzenie go<sup>71</sup>. Episkopat nie wprowadził żadnych merytorycznych zmian w programie (kilka stylistycznych), zaznaczając, iż czyni to jedynie „ze względu na charakter przejściowy tego programu”<sup>72</sup>. Bp S. Łukomski zatwierdził go w imieniu Episkopatu Polski 10 sierpnia 1932 r.<sup>73</sup>. Z kolei wiceminister K. Pieracki decyzją z dnia 18 sierpnia polecił wprowadzić go w życie wraz z rozpoczęciem roku szkolnego 1932/33<sup>74</sup>.

We wstępie do przejściowego programu nauki religii dla klasy drugiej zaznaczono, iż podstawą nauczania winien być dotychczasowy program tejże klasy, jedynie uzupełniony wiadomościami z klasy trzeciej<sup>75</sup>. Przyjęto

<sup>68</sup> Ryszard Polak stwierdza, iż program ten był uzgadniany z Komisją Szkolną, która opracowała jednak własny projekt i przesłała go K. Pierackiemu – podsekretarzowi stanu w Ministerstwie WRiOP. Początkowo miał być on odrzucony przez resort oświaty ze względu na niedostosowanie go do możliwości umysłowych młodzieży. Faktycznie, taki zarzut K. Pieracki postawił, ale pod adresem projektu programu nauki religii opracowanego w 1933 r. przez stronę kościelną, o czym informował on bp. S. Łukomskiego pismem z dnia 12 grudnia 1933 r., a nie z 1932 r., jak podaje autor w swojej publikacji. Zob. R. Polak, *Religia rzymskokatolicka w szkołach II Rzeczypospolitej*, dz. cyt., s. 225-226.

<sup>69</sup> AKK ARZ 1694. *Pismo Ministerstwa WRiOP do Episkopatu Polski w Warszawie (1.07.1932)*.

<sup>70</sup> ADSa Programy szkolne nauki religii 1915-1960. *Pismo bp. S. Łukomskiego do Biskupa Sandomierskiego (14.07.1932)*; *Program przejściowy religii rzymsko-katolickiej dla II klasy gimnazjalnej na rok szkolny 1932/33*.

<sup>71</sup> ADŁ Szkoły do 1945: 7-13; 291. *Pismo bp. T. Kubiny do bp. S. Łukomskiego (17.07.1932)*; tamże, *Pismo Księżęco-Metropolitalnego Konsystorza Diecezji Krakowskiej do Kurii Biskupiej w Łomży (19.07.1932)*.

<sup>72</sup> ADŁ Szkoły do 1945: 22-24; 289. *Pismo Episkopatu Polski do Ministerstwa WRiOP w Warszawie (10.08.1932)*.

<sup>73</sup> *Program przejściowy religii rzymsko-katolickiej dla II klasy gimnazjalnej na rok szkolny 1932/33*, „Miesięcznik Katechetyczny i Wychowawczy” 21 (1932), z. 8, s. 364-365.

<sup>74</sup> ADŁ Szkoły do 1945: 22-24; 289. *Okólnik nr 124 z dnia 18 sierpnia 1932 r. (I Pr-3406/32) w sprawie programu przejściowego nauki religii rzymsko-katolickiej dla II klasy gimnazjów państwowych na rok szkolny 1932/33*.

<sup>75</sup> *Program nauki w oddziałach I, V i VI w publicznych szkołach powszechnych oraz w II klasie gimnazjum na rok szkolny 1932/33*, Warszawa 1932, s. 31.



w ten sposób założenie, iż program przejściowy przybliży uczniom całość życia i nauczania Jezusa Chrystusa. Zgodnie z programem dla gimnazjum niższego z 1931 r. zagadnienie to było rozbite na klasę drugą i trzecią, teraz dokonano połączenia, tworząc jeden ciąg tematyczny. Oznacza to, że program klasy drugiej tworzył zasadniczą bazę, prezentując dzieje Jezusa od narodzin do przybycia do Jerozolimy, którą dopełniał materiał nauczania klasy trzeciej, ukazując dalsze Jego losy od Ostatniej Wieczerzy do wniebowstąpienia i zesłania Ducha Świętego. W sumie program przewidywał 53 tematy w całym roku szkolnym<sup>76</sup>. Nie dokładano do programu przejściowego żadnego tematu z dziejów wczesnochrześcijańskich z klasy trzeciej. Wydaje się to słuszne, bowiem historia Kościoła od jej początków miała być omawiana w ostatnich dwóch klasach nowego gimnazjum. W ten sposób wszystkie tematy zogniskowane zostały wokół centralnej postaci Jezusa Chrystusa. Takie ujęcie było czymś naturalnym i logicznym, tworząc jednorodną całość programową.

## 2.2. Wytyczne Ministerstwa WRiOP dla autorów programów

Pomocą przy opracowaniu programu uwzględniającego nowy ustrój szkolny miały być wskazówki sporządzone przez Ministerstwo WRiOP. Zawierały one wytyczne psychologiczno-wychowawcze i programowe, niezbędne przy redagowaniu programu dla zreformowanego gimnazjum ogólnokształcącego. Wśród nich były również zalecenia dla autorów programu nauki religii<sup>77</sup>.

W części poświęconej uwagom o charakterze psychologicznym, traktującej o fazach rozwojowych młodzieży, istotne – w kontekście tworzenia programu nauki religii – były wskazania dotyczące wychowania religijno-moralnego, które łączono z nauką religii. Zgrupowano je w trzy bloki, które odpowiadały etapom rozwoju psychofizycznego w gimnazjum. Pierwszy z nich dotyczył okresu przedpokwitaniowego (mniej więcej od dwunastego do czternastego roku życia), który – w zależności od zainicjowania dojrzewania – dotyczył równocześnie uczniów ostatnich klas szkoły powszechnej i z tej racji został on zaprezentowany wraz z omówieniem

<sup>76</sup> Tamże, s. 31-32.

<sup>77</sup> *Wytyczne dla autorów programów szkół ogólnokształcących. Szkoła powszechna. Gimnazjum*, Warszawa 1932.

wytycznych dla autorów programu nauki religii dla tego typu szkół<sup>78</sup>. Drugim okresem rozwoju, opisanym w wytycznych dla gimnazjum, był etap pokwitania (mniej więcej od 14. do 17. roku życia). Zalecano autorom, by na etapie skupić uwagę w procesie wychowania religijno-moralnego na sublimacji, przenosząc popędy będące wynikiem dojrzewania płciowego na inne, zastępcze obiekty, wskazując na pewne ideały, wartości, które na tym etapie życia zaczynają odgrywać coraz większą rolę, na obiektywizacji i platonizacji, ucząc bezstronnych osądów wolnych od uprzedzeń i nowych sposobów zachowania się, tak aby skanalizować instynkty w różne dziedziny kultury i życia, w tym również życia religijnego. Wychowanie religijno-moralne miało też przeciwdziałać zbytniemu indywidualizmowi i egotyzmowi, kształtując pożądane postawy społeczne i altruistyczne. Ponadto, mając świadomość budzącego się hiperkrytycyzmu w odniesieniu do prawd i wartości, ideałów i wierzeń religijnych, miało przedstawiać logiczne argumenty czy rzetelne przykłady<sup>79</sup>. Z kolei w fazie młodzieńczej (rozpoczynająca się około 17. roku życia) uwrażliwiano autorów na fakt, iż na tym etapie następuje dążenie do dojrzałości wewnętrznej i harmonizacji poszczególnych dyspozycji uczuciowo-dążeńowych, które zaczynają łączyć się między sobą w organiczną całość i zostają podporządkowane uczuciu przewodniemu, którym może być uczucie religijne, czyli miłość do Boga. Sygnalizowano, iż jest to okres krystalizowania się charakteru i dążenie do pewnej syntezy i wyrobienia spójnego światopoglądu naukowego i religijnego, a co za tym idzie do stworzenia własnej ideologii. Z tej racji wyraźnie zaznaczono w wytycznych, że: „Zadaniem wychowania religijno-moralnego jest doprowadzenie do pełni wewnętrzznego rozkwitu w duszy młodzieńca i do tego, by w jego kształtującym się poglądzie na świat czynniki religijno-moralne znalazły należne sobie naczelné miejsce”<sup>80</sup>. Wyraźnie wskazywano, iż materiał nauczania zawarty w programie miał pozostać w ścisłej łączności z powyższymi wytycznymi natury psychologicznej i wychowawczej.

W drugiej części zaprezentowano wytyczne programowe. W ogólnych wskazaniach do programu zobowiązano autorów do takiego doboru elementów treściowych, by w czteroletnim gimnazjum w sposób głębszy i szerszy niż w szkole powszechnej uczeń został zaznajomiony z polską kulturą z uwzględnieniem związku z życiem praktycznym oraz systematycznie wprowadzany

<sup>78</sup> Tamże, s. 17-24.

<sup>79</sup> Tamże, s. 24-30.

<sup>80</sup> Tamże, s. 34.

w kulturę ogólnoludzką w łączności z Polską<sup>81</sup>. Program miał mieć charakter wielostronny, lecz nie encyklopedyczny, co oznacza, że powinien obejmować całość wiedzy w jej poszczególnych dziedzinach, ale nie wyczerpujący w całości (w szczegółach) materiału danego przedmiotu. Wykształcenie nabyte w gimnazjum nie mogło być luźnym zbiorem nagromadzonych wiadomości, lecz miało tworzyć zespoloną organicznie całość przydatną do życia i dalszych studiów zarówno w szkołach ogólnokształcących, jak i zawodowych<sup>82</sup>. Odnosiło się to do wszystkich przedmiotów szkolnych, w tym również do nauki religii, dla której wiodący temat zdefiniowano następująco: „W nauce religii podstawą kształcenia należy uczynić naukę Chrystusa i jej przejawy w dziejach”<sup>83</sup>. W ten sposób wskazano na chrystocentryzm, czyniąc z niego charakterystyczny rys programu. Podkreślono to dobitnie we wskazaniach szczegółowych, określając cel nauki religii, którym było pogłębienie życia religijnego przez przyswojenie sobie prawd wiary i zasad moralnych i dokładniejsze poznanie życia i nauczania Jezusa Chrystusa, co miało prowadzić do ukształtowania światopoglądu chrześcijańskiego i kierowania się nim w życiu<sup>84</sup>. Ukierunkowanie chrystocentryczne widać w propozycji programowej ujętej w formie myśli wiodącej dla każdej klasy. I tak zaproponowano, by autorzy opracowując program w klasie pierwszej zaprezentowali prawdy wiary, a w drugiej zasady moralne według nauki Jezusa Chrystusa na podstawie Ewangelii, symbolów wiary, żywotów świętych i liturgii. Z kolei w klasie trzeciej i czwartej miały być podane przejawy życia i nauki Chrystusa w dziejach Kościoła, ze szczególnym wskazaniem na ważne wydarzenia i wybitne postaci<sup>85</sup>.

Program dla gimnazjum miał być opracowany od strony redakcyjnej w taki sam sposób, jak dla szkół powszechnych. Ministerstwo wymagało, by program był zredagowany do 15 października 1932 r., po to, by po konsultacjach i ewentualnej korekcie był jak najszybciej wydany w formie projektu, a następnie już jako program docelowy.

---

<sup>81</sup> Tamże, s. 39.

<sup>82</sup> Tamże, s. 42.

<sup>83</sup> Tamże, s. 43.

<sup>84</sup> Tamże, s. 46.

<sup>85</sup> Tamże, s. 47.

### 2.3. Projekt ministerialny programu nauki religii z 1933 r.

W trakcie realizacji programu przejściowego trwały prace nad projektem programu nauki religii na bazie wytycznych dla autorów. Komisja ministerialna opracowała go w 1933 r.<sup>86</sup>. W zewnętrznej formie był on taki sam, jak projekt programu dla szkół powszechnych. W tym czasie wszystkie projekty powstawały w zasadzie według tego samego kanonu. Struktura projektu była dwuczęściowa: w pierwszej – znalazł się program dla poszczególnych klas, a w drugiej – uwagi do całości programu. Program każdej klasy składał się z czterech elementów, a mianowicie: materiał nauczania, wyniki nauczania, praktyki religijne i uwagi. Natomiast w drugiej części znalazły się takie punkty jak: cele i charakter nauczania, dobór i układ materiału nauczania, wskazówki metodyczne i korelacja z innymi przedmiotami.

Zgodnie z wytycznymi program nauki religii w gimnazjum miał mieć charakter chrystocentryczny. Zostało to podkreślone przez zdefiniowanie celu, którym było pogłębienie życia religijnego młodzieży poprzez poznanie prawd wiary i zasad moralnych w powiązaniu z życiem i działalnością Jezusa Chrystusa oraz recepcji Jego nauczania w dziejach Kościoła i postaciach świętych. Ponadto w klasie pierwszej i drugiej nauczanie religii miało prowadzić do ukształtowania w uczniach postawy służby i walki o ideały Jezusa Chrystusa w społeczeństwie, a w trzeciej i czwartej do przyjęcia światopoglądu inspirowanego podanymi przez Niego treściami<sup>87</sup>.

Scentralizowanie materiału nauczania na osobie Jezusa Chrystusa widać już w programie klasy pierwszej. Projekt przewidywał w niej podanie prawd wiary w kontekście wybranych epizodów z Jego życia i nauczania oraz ich zewnętrznego wyrazu w liturgii (prawdy wiary przyjęte i celebrowane w Kościele). Na takie ujęcie treści nauczania wskazywał sam tytuł programu klasy pierwszej, a mianowicie: *Wierzę w Boga w życiu i obrzędach Kościoła*. W projekcie (pierwsze półrocze) proponowano poznanie liturgii Mszy św. w szerokim przekroju, bo od momentu ustanowienia Eucharystii aż do czasów współczesnych, w ujęciu historycznym (ewolucja liturgii Mszy św.), w nawiązaniu do tradycji judaistycznej (liturgia słowa i ofiarowania) zawsze w powiązaniu z odpowiednimi sytuacjami z życia Jezusa Chrystusa. Ponadto

<sup>86</sup> *Program nauki w gimnazjum państwowym. Religia rzymsko-katolicka (Projekt)*, Lwów 1933.

<sup>87</sup> Tamże, s. 13.

projekt przewidywał (drugie półrocze) trzy bloki tematyczne wskazujące, że jest On Prawdą (obietanym Mesjaszem), Drogą (wskazującym cel) i Życiem (ożywiającym człowieka), omawiane w ścisłym powiązaniu z artykułami wiary zawartymi w Składzie Apostolskim oraz rokiem liturgicznym<sup>88</sup>. Ideą przewodnią programu klasy drugiej była: *Nauka moralności Chrystusa Pana w Jego życiu i przypowieściach*. Wskazywała ona trzy zasadnicze kierunki, a mianowicie obowiązki względem Boga, bliźniego i samego siebie, które miały być szczegółowo analizowane na kanwie licznych przypowieści ewangelicznych i Dekalogu. Ponadto w projekcie przewidziano kilka godzin poświęconych sakramentom<sup>89</sup>. Z kolei w klasie trzeciej i czwartej program skupiał się na pokazaniu, w jaki sposób orędzie Jezusa wpływało na losy poszczególnych ludzi i Kościoła, co było zgodne z wiodącym motywem programu: *Życie i nauka Jezusa Chrystusa przejawiające się w Kościele i Jego świętych*. Program tych klas prezentował w zasadzie historię Kościoła, ale w oryginalny sposób, ukazując wybrane postaci (rzadziej wydarzenia) w ciągu chronologicznym na tle współczesnej mu epoki. W ten sposób przez dwa lata uczniowie mieli poznawać sylwetki wielkich ludzi z dziejów Kościoła w kontekście społeczno-kulturowym i religijnym<sup>90</sup>.

W projekcie starano się uwzględnić wszystkie założenia stawiane przez reformę jędrzejewiczowską nowym programom. Były one zbliżone do uwag, jakie zawarto w projekcie programu nauki religii dla szkół powszechnych. Powstawały bowiem w tym samym czasie, w oparciu o te same wytyczne, w dodatku program gimnazjum musiał nawiązywać do programu szkoły powszechnej, która była jego podbudową. Nie dziwi więc fakt, że pewne zagadnienia zostały w podobny sposób ujęte, a niektóre treści dosłownie powtórzone.

Fundamentem wszystkich programów, w tym również religii, miała być idea sformułowana w formie hasła: Polska i jej kultura. W projekcie programu nauki religii starano się realizować ją poprzez odwołanie się do znamienitych postaci ważnych dla państwa polskiego i Kościoła. Z tej racji sięgano do rodzimej hagiografii, prezentując sylwetki polskich świętych i do historii Polski, ukazując wybitnych ludzi, którzy wywarli wpływ na życie narodowe i religijne kraju. Poza tym przywoływano polskie obrzędy, święta i tradycje religijne oraz miejsca kultu, a także ojczyste teksty żywotów świętych<sup>91</sup>.

---

<sup>88</sup> Tamże, s. 3-5.

<sup>89</sup> Tamże, s. 6-8.

<sup>90</sup> Tamże, s. 8-12.

<sup>91</sup> Tamże, s. 15-25.

Z tą ideą integralnie był związany profil wychowania państwowego ujęty w projekcie programu nauki religii. Opisując w nim charakter nauczania w gimnazjum, stwierdzono, że: „Uczący religii kapłan-Polak winien (...) zwrócić baczną uwagę na wychowanie obywatelsko-państwowe poruczonej mu młodzieży, jak najserdeczniejszą opieką otaczając modlitwę uczniów o błogosławieństwo Boskie dla Państwa Polskiego i o jego potęgę – nabożeństwa państwowe, związane z nimi egzorty itp.”<sup>92</sup>. Katecheta, zwłaszcza prefekt szkolny, miał być wzorem umiłowania ojczyzny i odpowiedzialnym za kształtowanie postawy obywatelskiej uczniów. Z tej racji miał prowadzić codzienną modlitwę w intencji państwa polskiego, przewodniczyć nabożeństwom z racji ważnych uroczystości państwowych i wygłaszać kazania o tematyce patriotycznej. Celem wszelkich działań podejmowanych w tym zakresie było „łączyć myśl państwową z religijnymi ideałami”<sup>93</sup>.

Ważnym postulatem reformy programów szkolnych było ich konstruowanie zgodnie z fazami rozwojowymi uczniów. Zostało to uwzględnione także w projekcie programu nauki religii<sup>94</sup>. Zasadą tą kierowano się przy doborze i układzie materiału nauczania, tak by elementy treściowe dostosować do struktury psychicznej ucznia. Stąd treści zostały zredukowane, by zwrócić uwagę na rzeczy istotne, skonkretyzowane, żeby pokazać ich realny charakter i spersonalizowane, aby wskazać na wzorce osobowe. Ponadto uwzględniono fakt, iż gimnazjalista w tym wieku krytykuje i neguje, z tej racji polecano dodatkową lekturę, by samodzielnie dochodził do prawdy i zalecano polemikę, żeby mógł na lekcji religii znaleźć odpowiedź na nurtujące go pytania. Miano też liczyć się z tym, iż w okresie braku stabilności emocjonalnej, kryzysów wewnętrznych i zaniżonej samooceny, ukazywać postaci (przykłady świętych) pokonujące swoje wady i problemy, które potrafiły je przewyciężyć, mimo początkowych niepowodzeń, aby w ten sposób mobilizować młodzież do pracy nad sobą<sup>95</sup>. Przy tym wszystkim wskazywano na potrzebę uwzględniania ich zainteresowań i doświadczeń życiowych. Podkreślano wagę aktywizowania uczniów na lekcji religii, chociażby poprzez fakt stosowania różnych metod i form pracy oraz środków dydaktycznych, a także poprzez samokształcenie związane z czytaniem wskazanych lektur<sup>96</sup>.

<sup>92</sup> Tamże, s. 14.

<sup>93</sup> Tamże, s. 22.

<sup>94</sup> S. Bąkowski, *Program nowego gimnazjum*, w: *III Kongres Pedagogiczny Związku Nauczycielstwa Polskiego we Lwowie od 17-21 czerwca 1933 r.*, Warszawa 1934, s. 150.

<sup>95</sup> *Program nauki w gimnazjum państwowym. Religia rzymsko-katolicka (Projekt)*, dz. cyt., s. 16-24.

<sup>96</sup> Tamże.



Istotnym czynnikiem nowych programów miał być ich użyteczny charakter, związany z możliwością wykorzystania nabytej wiedzy i umiejętności w praktyce. Jest to widoczne również w projekcie programu nauki religii, gdzie przyjęto zasadę: „Od przeżycia, poprzez poznanie do czynu”<sup>97</sup>. Przekaz wiadomości i formowanie postaw miało prowadzić do ich interioryzacji i kierowania się nimi w codzienności<sup>98</sup>. W programie każdej klasy wyróżniono specjalny blok poświęcony praktykom religijnym, wskazując uczniom, w jaki sposób mogą wyrażać swoją wiarę poprzez czyn. Nauka religii miała inspirować do samorzutnej religijnej aktywności wypływającej z wewnętrznej potrzeby, a nie z przyzwyczajenia czy formalizmu.

Powodzenie reformy oświaty związane było ze stopniem zaangażowania się nauczycieli w jej wdrażanie. Stąd w projektach wszystkich przedmiotów podkreślano ich rolę, wskazując na pożądane cechy i wykonywanie swego posłannictwa z pasją i odpowiedzialnością. Dotyczyło to także katechetów. Wyraźnie to wyartykułowano we wskazówkach metodycznych, stwierdzając, iż osobowość „nauczyciela religii w gimnazjum wpływa decydująco na rezultaty pracy nad rozwojem religijnym ucznia. Pamiętając o tym, nauczyciel religii musi być stale człowiekiem, pełnym serca i uczucia, wychowawcą rozumiejącym młodzież i umiejącym się do niej zbliżyć, człowiekiem, podobnie jak ona, kochającym życie, naukę, sztukę, oddziaływującym nadto na młodzież przede wszystkim swym autorytetem wewnętrznym, prostotą i pobożnością życia, pełnego ofiar oraz poświęceń dla miłości Boga i bliźniego”<sup>99</sup>. Jego zadaniem – w świetle opracowanego projektu – miało być nie tylko przekazanie wiedzy teologicznej, ale także związanie ucznia na całe życie z Bogiem i Kościołem.

Projekt programu nauki religii dla gimnazjum został przesłany stronie kościelnej do konsultacji. Episkopat nie zaaprobował go jednak i nie zezwolił na wdrożenie. W zaistniałej sytuacji wszystkie projekty programów szkolnych, za wyjątkiem religii, zostały zatwierdzone przez Ministerstwo WRiOP jako tymczasowe i weszły w życie wraz z rokiem szkolnym 1934/35, obejmując początkowo tylko pierwsze dwie klasy<sup>100</sup>. Jeśli zaś chodzi o religię, to w klasie pierwszej miała być nauczana w oparciu o dotychczasowy

<sup>97</sup> S. Bąkowski, *Zasady konstrukcji nowego programu szkoły powszechnej i gimnazjum*, dz. cyt., s. 362.

<sup>98</sup> *Program nauki w gimnazjum państwowym. Religia rzymsko-katolicka (Projekt)*, dz. cyt., s. 20.

<sup>99</sup> Tamże, s. 22-23.

<sup>100</sup> *Instrukcja dotycząca planów godzin i programów nauki w klasach I i II gimnazjów państwowych w roku szkolnym 1934/35*, Lwów 1934, s. 1.

program nauki przeznaczony dla klasy trzeciej, a w klasie drugiej miał łączyć program klasy czwartej dawnego gimnazjum<sup>101</sup>.

## 2.4. Kooperacja strony kościelnej i państwowej w tworzeniu programu

Projekt programu nauki religii dla gimnazjum państwowego trafił do Episkopatu Polski 24 czerwca 1933 r.<sup>102</sup>, a następnie został przesłany do poszczególnych diecezji w celu konsultacji z biskupami, którzy z kolei jego fachową ocenę zlecali prefektom szkolnym<sup>103</sup>. Po zapoznaniu się z nim Zarząd Główny Związku Diecezjalnych Kół Księży Prefektów zwołał w Warszawie zebranie prezesów i delegatów stowarzyszeń prefektowskich z całego kraju (17-18.08.1933), by dokonać jego oceny<sup>104</sup>. Wprowadzeniem w problematykę i przyczynkiem do podjęcia dyskusji był referat ks. M. Węglewicza<sup>105</sup>. Przeprowadzona przez niego analiza projektu ukazała, że zakładał on w klasie pierwszej – liturgikę, w drugiej – nauczanie moralne, a w klasie trzeciej i czwartej – historię Kościoła. Jego zdaniem, taka konstrukcja programu zawiera już w punkcie wyjścia poważny błąd, lokując liturgikę w klasie pierwszej. Argumentował to tym, iż do klasy pierwszej gimnazjum przychodzą uczniowie z różnych środowisk i o zróżnicowanym poziomie wiedzy religijnej, co przemawia za tym, by nie rozpoczynali nauki religii od systematycznego wykładu liturgiki, ale powtórzyli zasady moralne tak, aby zniwelować wszelkie różnice w tym zakresie. Dlatego proponował zamienić program klasy pierwszej z drugą. Był również zdania, aby w klasie pierwszej nie tylko uporządkować materiał nauczania z zakresu moralności, ale także prawd wiary. Sugerował, by w tej klasie program zawierał „krótką

<sup>101</sup> Tamże, s. 4.

<sup>102</sup> AKMK TS, t. 14, nr 228. *Memorial Komisji Szkolnej Episkopatu do Prezydenta Ignacego Mościckiego*; AKMK TS, t. 14, nr 229. *Memorial (11.05.1934)*.

<sup>103</sup> AAK ARZ 1697. *Opinia o projekcie nowego programu nauki religii w gimnazjum*; tamże, *Opinia w sprawie nowego programu nauki religii w gimnazjach państwowych*; tamże, *Uwagi w sprawie nowego programu nauki religii w gimnazjach państwowych*; tamże, *Krytyka głównych wytycznych według których opracowano nowe programy*; AAK ARZ 1695. *Uwagi do nowych programów nauki religii w gimnazjach i szkołach powszechnych 3 stopnia*.

<sup>104</sup> *Sprawozdanie ze zjazdu*, „Miesięcznik Katechetyczny i Wychowawczy” 22 (1933), z. 9, s. 359-360.

<sup>105</sup> M. Węglewicz, *Ks. Ks. prefekci w obliczu reformy programów*, „Miesięcznik Katechetyczny i Wychowawczy” 2 (1933) z. 9, s. 324-336.

i jasną systematykę zasad religijno-moralnych jaką jest katechizm<sup>106</sup>. Sądził, iż wykład katechizmu będzie najlepszą metodą na powtórzenie, utrwalenie i ujednoczenie zebranych w szkole powszechnej wiadomości religijnych.

Ks. M. Węglewicz natomiast z entuzjazmem przyjął projekt programu dla klasy trzeciej i czwartej, zakładający prowadzenie nauki historii Kościoła przez dwa lata. Do wartości nowego programu zaliczył: zainteresowanie własną przeszłością jako chrześcijanina, dostrzeganie ponadczasowych wartości i priorytetów, konieczność przestrzegania norm i zasad, ułatwienie zrozumienia pewnych problemów i pokazanie dróg ich przezwyciężania, kreowanie potrzeby posiadania autorytetów, zachęcanie do autorefleksji i krytycznego osądu, ukazywanie roli Kościoła w różnych jej aspektach i zachęcanie do utożsamiania się z nim. Z kolei za mankament uznał dobór faktów historycznych, które pomijały ważne wydarzenia z dziejów chrześcijaństwa, przez co czyniły go dość ubogim. Zarzucał projektowi wyeliminowanie takich tematów jak: wystąpienia pisarzy pogańskich i heretyckich przeciw chrześcijaństwu, aktywność misyjna, walka z cesaropapizmem, prawdziwe oblicze inkwizycji, sobory, krucjaty, dzieje humanizmu i reformacji, racjonalizm, deizm, józefinizm, działalność naukowa, artystyczna, prawodawcza i społeczna Kościoła czy chrzest Polski. Negatywnie ocenił kalejdoskop świętych, jaki pojawił się w projekcie, przez co materiał nauczania stał się w zasadzie ich biografią ze szkodą dla wydarzeń historycznych. Uważał dobór hagiograficzny za nieprzemyślany, bowiem wiele postaci z dziejów Kościoła – pisarzy, artystów czy hierarchów nie zostało świętymi, co nie oznacza, iż nie wnieśli znaczącego wkładu w jego historię. Pominięcie ich w programie klasy trzeciej i czwartej uważał za błąd. Widział potrzebę takiego przekazywania dziejów Kościoła, by ukazać jego zwycięskie zmagania, walkę dobra ze złem pod hasłem *non praevalerunt*, które powinno być – jego zdaniem – ideą przewodnią tego programu<sup>107</sup>.

Referat zainicjował debatę na temat rządowego projektu. Pojawiały się liczne i bardzo zróżnicowane propozycje ułożenia programu nauki religii w gimnazjum<sup>108</sup>. Prefekci szkolni byli zgodni jedynie w tym, iż należy odrzucić wersję Ministerstwa WRiOP. Ostatecznie jednak przyjęto wspólny wniosek, który zakładał w klasie pierwszej – naukę katechizmu (wiary

<sup>106</sup> Tamże, s. 332.

<sup>107</sup> R. Ceglarek, *Problematyka programów nauczania religii w szkole powszechnej i gimnazjum...*, dz. cyt., s. 222-223.

<sup>108</sup> AAK ARZ 1697. *Program religii w gimnazjach w świetle warszawskiego zjazdu delegatów kół diecezjalnych katechetycznych.*

i moralności), w drugiej – liturgikę, w trzeciej – dogmatykę a w czwartej – historię Kościoła<sup>109</sup>.

Uczestnicy zjazdu powierzyli sprawę programu kierownictwu Związku. Zarząd Główny opracował specjalny memoriał, który 8 września 1933 r. został przesłany do ordynariuszy diecezjalnych z postulatami, jakie zostały wypracowane w Warszawie i z apelem, by zostały one uwzględnione przy tworzeniu nowego programu nauki religii dla gimnazjum<sup>110</sup>. Prezes Związku ks. R. Archutowski zwrócił w nim uwagę, iż jedynie w zakresie dwóch pierwszych klas była zgodność wszystkich stowarzyszeń księży prefektów co do treści programu, natomiast takiej jednomyślności nie było w przypadku pozostałych klas. Większość opowiadała się za dwuletnim cyklem nauczania historii Kościoła, oprócz Koła Księża Prefektów ze Lwowa, z Krakowa i Poznania, które domagały się, by w klasie trzeciej nauczano dogmatyki w połączeniu z etyką, a w klasie czwartej historii Kościoła. W memoriale podano argumenty przemawiające za nauczaniem historii Kościoła w klasie trzeciej i czwartej. Sądzone, iż dwuletni okres pozwoli na całościowe przedstawienie dziejów kościelnych, na ukazanie problematyki Kościoła w poszczególnych epokach, jego problemów i osiągnięć, na omówienie okoliczności powstania niektórych dogmatów wiary i moralności, będących odpowiedzią na powstające herezje, na przybliżenie wybitnych osobowości (święci, uczeni, politycy, artyści, działacze) czy na oświetlenie w innej optyce pewnych faktów i postaci, które błędnie są przedstawiane w historii powszechnej. Ponadto proponowano w drugim półroczu klasy czwartej zaznajomienie uczniów z encyklikami ostatnich papieży, z ukazaniem ich najważniejszych wątków w odniesieniu do współczesnych realiów. Zakładano, iż w ten sposób „młodzież na tle nauki historii Kościoła może jednocześnie poznać wybitniejsze dzieła literatury katolickiej, oraz przez zaktualizowanie zagadnień religijnych przygotować się do dalszego życia, po ukończeniu czteroletniego gimnazjum”<sup>111</sup>. Niezależnie od memoriału postanowiono zreferować dokładnie te kwestie kard. A. Kakowskiemu i bp. S. Łukowskiemu<sup>112</sup>.

Procedura dalszych prac nad programem przebiegała na ogół w taki sam sposób jak przy programie nauki religii dla szkół powszechnych. Ponieważ Episkopat Polski otrzymał je od Ministerstwa WRiOP w tym samym czasie, prowadził działania w tym kierunku równocześnie. Dotyczyło to między in-

<sup>109</sup> *Sprawozdanie ze zjazdu*, dz. cyt., s. 362.

<sup>110</sup> AKMK TS, t. 14, nr 217. *Pismo Zarządu Diecezjalnych Kół Księża Prefektów* (8.09.1933).

<sup>111</sup> Tamże.

<sup>112</sup> *Z działalności Zarządu Głównego*, dz. cyt., s. 459.

nymi harmonogramu spotkań strony kościelnej i państwowej, wymiany korespondencji czy posiedzeń Komisji Szkolnej.

Pierwsze pismo w sprawie programu nauki religii w gimnazjum Episkopatu Polski otrzymał 24 czerwca 1933 r. Resort oświaty liczył, iż po zapoznaniu się z projektem prześle natychmiast swoje uwagi, tak aby prace nad jego ostatecznym kształtem zostały zakończone jeszcze przed rozpoczęciem roku szkolnego 1933/34. Ministerstwo zakładało bowiem, że wraz z jego początkiem zostanie wprowadzony nowy program do klasy pierwszej gimnazjalnej<sup>113</sup>. Bp S. Łukomski informował Ministerstwo WRiOP, że podjęcie tej kwestii w oczekiwanym terminie jest niemożliwe (30.06.1933)<sup>114</sup>. Strona kościelna zajęła się tą sprawą dopiero pod koniec września, w czasie posiedzenia Konferencji Plenarnej Episkopatu Polski w Częstochowie (19-20.09.1933). Podczas obrad przyjęto dezyderat, że nauka religii powinna obejmować w gimnazjum w klasie pierwszej – powtórzenie wiadomości ze szkoły powszechnej (I półrocze) i liturgikę (II półrocze), w klasie drugiej – historię Kościoła, w trzeciej – dogmatykę, a w czwartej – etykę. Dalsze prace nad programem scedowano na Komisję Szkolną<sup>115</sup>.

W jej łonie delegowano bp. W. Jasińskiego i bp. S. Łukomskiego do oceny rządowego projektu. W opinii pierwszego wartością programu był jego wymiar wychowawczy, który nie redukował religii do przekazu wiadomości o prawdach wiary i zasadach moralnych, ale akcentował jej aspekt praktyczny, pokazując, jak powinny one być realizowane w życiu, w sytuacjach codziennych i w konkretach. Natomiast sporym mankamentem była jego ogólnikowość. Zdaniem bp. W. Jasińskiego, propozycja ministerstwa była jedynie zarysem programu, który domaga się uszczegółowień, żeby mógł sprawiać wrażenie jednolitej i spójnej kompozycji. Należało więc skonkretyzować materiał nauczania, dobór tekstów źródłowych i sposób ich zastosowania. Dopiero tak ujęty program dawałby podstawy pod opracowanie szczegółowego rocznego planu dla każdej klasy. Konsekwencją takiej konstrukcji programu było stworzenie zbyt wielkiej dowolności w jego rozumieniu i realizowaniu. Dotyczyło to zwłaszcza klasy trzeciej i czwartej. Z tej racji domagał się zdefiniowania treści nauczania, tak aby katecheta nie miał wątpliwości, jakie ma podjąć wątki tematyczne, by nie

<sup>113</sup> AKMK TS, t. 14, nr 215. *Pismo Ministerstwa Wyznań Religijnych i Oświecenia Publicznego do Episkopatu Polski na ręce Jego Ekscelencji Księdza Biskupa Stanisława Łukomskiego Sekretarza Episkopatu Polski w Warszawie (24.06.1933)*.

<sup>114</sup> AKMK TS, t. 14, nr 228. *Memoriał Komisji Szkolnej Episkopatu do Prezydenta Ignacego Mościckiego*; AKMK TS, t. 14, nr 229. *Memoriał (11.05.1934)*.

<sup>115</sup> AKMK TS t. 13, nr 91. *Konferencja Plenarna Episkopatu Polski na Jasnej Górze w Częstochowie (19-20.09.1933)*.

położył w sposób błędny – kierując się wyłącznie intuicją – pewnych akcentów, pomijając rzeczy istotne. Chodziło o to, by w każdej szkole, podejmując konkretny temat z zakresu historii Kościoła, omawiano te same elementy treściowe. Był też zdania, iż w programie nie uwzględniono możliwości sprawdzenia wiedzy religijnej uczniów rozpoczynających naukę w gimnazjum. Miał świadomość tego, że młodzież pochodzi z różnych szkół powszechnych o zróżnicowanym poziomie nauczania i należałoby zweryfikować ich wiadomości teologiczne i je wyrównać. Tego nie wzięto jednak pod uwagę w projekcie ministerialnym. Zarzucał mu również zbyt mocne podkreślenie strony etycznej religii, ze szkodą dla dogmatycznej, co mogło prowadzić do moralizowania na lekcji religii bez właściwego ujęcia fundamentu wszelkich wskazań moralnych. Podobnie jak w programie dla szkoły powszechnej tak i tutaj wskazał na fakt pominięcia katechizmu, zwłaszcza w młodszych klasach gimnazjalnych<sup>116</sup>. Co do układu materiału nauczania to optował w klasie pierwszej za nauczaniem moralności na tle katechizmu, wychodząc z założenia, że ta klasa jest powtórzeniem wiadomości religijnych nabytych w szkole powszechnej. Chciał ulokować tu życie i nauczanie Jezusa Chrystusa oraz sylwetki wybranych świętych w powiązaniu z analizą trzech pierwszych przykazań kościelnych. W klasie drugiej miał być systematyczny wykład liturgiki, ale uzupełniony o materiał traktujący o przyczynach zła w świecie, skłonnościach do grzechu i potrzebie ich przezwyciężania wraz z omówieniem czwartego przykazania kościelnego. Z kolei w klasie trzeciej i czwartej zalecał naukę historii Kościoła, przy czym widział jej zakończenie wraz z pierwszym półroczem, by w drugim przeprowadzić syntezę dogmatyczno-moralną. Taki układ programu argumentował tym, iż większość młodzieży zakończy w tej klasie kształcenie ogólne, z tej racji należałoby na tym etapie dokonać całościowego ujęcia wiedzy religijnej. W nauczaniu historii Kościoła zalecał odejście od jej ujęcia hagiograficznego i monograficznego na rzecz pokazania rozwoju chrześcijaństwa przez wieki, roli, jaką odegrali w tym dziele różni ludzie (święci), którzy czerpali moc z wiary w Boga, sakramentów i przynależności do wspólnoty eklezjalnej. Poza tym widział potrzebę przygotowania odpowiednich pomocy katechetycznych (podręczniki, teksty źródłowe, obrazy biblijne), by umożliwić jak najefektywniejsze nauczanie religii w oparciu o nowy program w gimnazjum<sup>117</sup>.

<sup>116</sup> ADSa Programy szkolne nauki religii 1915-1960. Bp W. Jasiński do Komisji Szkolnej Episkopatu Polskiego – *Uwagi nad projektem programu nauki religii rzymsko-katolickiej w gimnazjach państwowych*; tamże, *Uwagi krytyczne co do projektu programu nauki religii w szkołach powszechnych i średnich*; tamże, *Uwagi nad projektem programu nauki religii rzymsko-katolickiej w gimnazjach państwowych*.

<sup>117</sup> Tamże.



Podobnie ocenił projekt bp S. Łukomski, który także proponował, by liturgikę przenieść do klasy drugiej, a w pierwszej dokonać uporządkowania dotychczasowej wiedzy religijnej i przedstawienia nauczania Jezusa Chrystusa, podanych przez Niego prawd wiary i zasad moralnych. Za bp. W. Jasińskim akceptował w klasie trzeciej i czwartej naukę historii Kościoła, ale tak jak on proponował odejście od formuły prezentowania wyłącznie biogramów świętych, uzupełnienie ważnych faktów i postaci oraz pokazanie oprócz świętości Kościoła (w osobach kanonizowanych) również pozostałych jego przymiotów<sup>118</sup>.

Ze względu na powyższe argumenty natury merytorycznej, jak również biorąc pod uwagę uchybienia proceduralne związane z celowym pominięciem episkopatu przy tworzeniu projektu programu Komisja Szkolna postanowiła go odrzucić i odesłać do Ministerstwa WRiOP (14.10.1933)<sup>119</sup>. Jednocześnie zaproponowała powołanie wspólnej komisji dla opracowania nowego projektu. Stronę kościelną mieli reprezentować ci sami eksperci, wybrani dla stworzenia programu nauki religii dla szkół powszechnych, na czele której stał bp S. Rospond<sup>120</sup>. Niestety ten pomysł nie spotkał się ze zrozumieniem resortu oświaty, który zażądał, by Episkopat Polski przedstawił swój projekt w terminie do 15 grudnia 1933 r. Prace nad nim, na prośbę bp. S. Łukomskiego, podjęła powołana wcześniej komisja<sup>121</sup>.

Projekt programu nauki religii w gimnazjum, opracowany przez stronę kościelną, doręczyli osobiście wiceministrowi WRiOP K. Pierackiemu 5 grudnia 1933 r. bp W. Jasiński i bp S. Rospond<sup>122</sup>. Zaledwie tydzień później, tj. 12 grudnia, projekt został odrzucony, o czym poinformował wiceminister Komisję Szkolną<sup>123</sup>. W piśmie skierowanym do bp. S. Łukomskiego wyjaśniał członkom komisji, iż propozycja episkopatu jest tak rozbieżna z projektem rządowym i z założeniami reformy edukacji, że jej przyjęcie

<sup>118</sup> ADŁ Szkoły do 1945: 7-13; 291. *Co do projektu programu nauki religii dla gimnazjum; tamże, Uwagi do projektu nauki religii w gimnazjach państwowych.*

<sup>119</sup> B. Pągowski, *Z kursu katechetycznego w Krakowie*, dz. cyt., s. 409; AKMK TS, t. 13, nr 93. *Konferencja Plenarna Episkopatu Polski w Warszawie (20.02.1934).*

<sup>120</sup> AKMK TS, t. 14, nr 4. *Konferencja Komisji Szkolnej Episkopatu (16.10.1933); Prace przygotowawcze nad programem religii*, „Miesięcznik Katechetyczny i Wychowawczy” 22 (1933), z. 10, s. 459.

<sup>121</sup> ADSa Programy szkolne nauki religii 1915-1960. *Pismo bp. S. Łukomskiego do bp. W. Jasińskiego (16.11.1933).*

<sup>122</sup> AKMK TS, t. 14, nr 225. *Pismo Kurii Metropolitalnej w Krakowie (12.02.1934).*

<sup>123</sup> AKMK TS, t. 14, nr 219. *Pismo podsekretarza stanu w Ministerstwie Wyznań Religijnych i Oświecenia Publicznego do Komisji Programowej Biura Episkopatu Polski na ręce Jego Ekscelencji Księdza Biskupa Stanisława Łukomskiego (12.12.1933).*

nie może stanowić materiału bazowego do opracowania wspólnej koncepcji programowej. Wytykał opracowanie zbyt obszernego materiału nauczania, przeintelektualizowanie treści i zły jej rozkład. W klasie pierwszej, w której episkopat przewidywał naukę wiary i moralności, krytykował elementy treściowe, uznając je za abstrakcyjne i katechizmowe, bez stosowania nauczania pogładowego i bez konkretnych przykładów, a w klasie drugiej zbyt systematyczne ujęcie zagadnień liturgicznych. Najbardziej jednak piętnował program klasy trzeciej i czwartej. Co prawda zachowano tutaj tematykę zaproponowaną przez resort oświaty, a mianowicie historię Kościoła, ale zmieniając całkowicie materiał nauczania. W ocenie K. Pierackiego podane treści znacznie przekraczały możliwości umysłowe młodzieży w tym wieku i nie liczyły się z jej rozwojem psychofizycznym. Świadczyć o tym miała ilość różnorodnych zagadnień z dziejów Kościoła o charakterze teologicznym, filozoficznym, społecznym, politycznym i kulturowym. Zdaniem wiceministra, omówienie tak obszernego materiału, przekraczającego nawet zakres programu historii w gimnazjum, z konieczności musiałyby się ograniczyć jedynie do opanowania pamięciowego pewnych abstraktów, bez głębszej analizy i próby zrozumienia przedstawianych wydarzeń. W zaistniałej sytuacji, przy niemożności przyjęcia propozycji episkopatu, zakomunikował, iż ministerstwo powtórnie przedłoży swój projekt ze stosownymi zmianami, biorąc pod uwagę wcześniejsze sugestie strony kościelnej<sup>124</sup>.

Kolejny rządowy projekt trafił do Komisji Szkolnej 25 stycznia 1934 r.<sup>125</sup>. W zasadzie był on wierną kopią wersji pierwotnej projektu. Zmiany, jakie nastąpiły, dotyczyły jedynie doboru kilku nowych perykop biblijnych (w klasie drugiej) bez naruszenia dotychczasowych treści, nieznacznych przesunięć redakcyjnych tekstu (klasa pierwsza), usunięcia odniesień do tekstów źródłowych (klasa trzecia i czwarta) czy korekty stylistycznej<sup>126</sup>. W takiej formie nie mógł uzyskać akceptacji episkopatu, o czym zostało poinformowane ministerstwo. Poza tym abp A. Sapięha zwrócił uwagę, iż projekt rządowy nie obejmuje całokształtu prawd wiary, ale kierując się zasadą przygodności, w sposób nieumiejętny i sztuczny, łączy je z elementami liturgicznymi i Składem Apostolskim, czego konsekwencją jest pominięcie istotnych kwestii teologicznych, takich jak bóstwo Jezusa Chrystusa, istota Kościoła czy prymat papieski. Projekt ten nie podaje też w sposób synte-

<sup>124</sup> Tamże.

<sup>125</sup> AKMK TS, t. 13, nr 105. *Referat Biskupa Rosponda*.

<sup>126</sup> ADSa Programy szkolne nauki religii 1915-1960. *Program nauki religii rzymsko-katolickiej w gimnazjum państwowym*.

tyczny historii Kościoła, ale prezentuje epizodycznie żywoty świętych, co sprawia, że tak ujęta historia nie może stać się nauczycielką życia chrześcijańskiego<sup>127</sup>. Ponadto zarzucano mu braki w zakresie praktyk religijnych, dotyczyło to między innymi nieuwzględnienia zachęty do przynależności uczniów do stowarzyszeń kościelnych<sup>128</sup>. Wobec powyższego przewodniczący Komisji Szkolnej stwierdził, iż nie widzi uzasadnionych powodów, by projekt episkopatu nie był przyjęty<sup>129</sup>. Z jego punktu widzenia było to rozwiązanie racjonalne, skoro projekt rządowy obarczony był defektami natury merytorycznej, to nie pozostawało nic innego, jak tylko wdrożyć projekt kościelny. Taką decyzję biskupi polscy podjęli 21 lutego 1934 r.<sup>130</sup>.

Tymczasem rozpoczął się kolejny rok szkolny bez propozycji programowej dla nauki religii. Dopiero w listopadzie 1934 r. doszło do rozmów bilateralnych. Ministerstwo WRiOP reprezentował wiceminister K. Chyliński i naczelnik J. Balicki, a Komisję Szkolną bp W. Jasiński i bp S. Rospond<sup>131</sup>. Uzgodniono, iż za stronę merytoryczną programu będzie odpowiedzialna strona kościelna, a za metodyczną państwowa oraz że podstawą dalszych prac będzie projekt episkopatu. Ponadto K. Chyliński zobowiązał się w ciągu kilku dni dokonać analizy programu i przesłać swoje spostrzeżenia, bazując na wypracowanych na spotkaniu postulatach<sup>132</sup>.

Relektura projektu kościelnego, połączona z konfrontacją z ogólnymi zasadami reformy oświaty, doprowadziła Ministerstwo WRiOP do jego przyjęcia, jednak z pewnymi zastrzeżeniami. Przede wszystkim chodziło o przesunięcie materiału nauczania z klasy drugiej do pierwszej. Ministerstwu bardzo zależało na tym, by uczniowie rozpoczynali naukę w gimnazjum od liturgiki, a nie od prawd wiary i zasad moralnych. Argumentowano to tym, iż w świetle założeń reformy systemu edukacji powinna być zachowana pewna analogia (między innymi ze względu na wiek) pomiędzy programem klasy pierwszej gimnazjum a siódmej szkoły powszechnej. W szkole powszechnej w ostatniej klasie program koncentrował się wokół życia parafialnego, które

<sup>127</sup> AKMK TS, t. 14, nr 228. *Pismo Kurii Metropolitalnej w Krakowie do Ministra Wyznań Religijnych i Oświecenia Publicznego w Warszawie (6.03.1934)*.

<sup>128</sup> ADŁ Szkoły do 1945: 7-13; 291. *Program nauki religii rzymsko-katolickiej w gimnazjach państwowych*.

<sup>129</sup> AKMK TS, t. 14, nr 228. *Pismo Kurii Metropolitalnej w Krakowie do Ministra Wyznań Religijnych i Oświecenia Publicznego w Warszawie (6.03.1934)*.

<sup>130</sup> AKMK TS, t. 14, nr 228. *Memoriał Komisji Szkolnej Episkopatu do Prezydenta Ignacego Mościckiego*; AKMK TS, t. 14, nr 229. *Memoriał (11.05.1934)*.

<sup>131</sup> B. Żongołłowicz, *Dzienniki 1930-1936*, opr. D. Zamojska, Warszawa 2004, s. 576.

<sup>132</sup> AKMK TS, t. 14, nr 6. *Konferencja Komisji Szkolnej Episkopatu*.

ujmowano w kontekście liturgii, przeniesienie liturgiki z klasy programowo wyższej do pierwszej gimnazjalnej sprawiłoby, że te treści byłyby ze sobą w pewnym stopniu kompatybilne. Chodziło też o to, aby uczeń rozpoczynający gimnazjum ponownie nie wracał do nauki o wierze i moralności, bowiem te zagadnienia poznawał w klasie piątej i szóstej, a byłoby tak, gdyby nauczanie prawd wiary i zasad moralnych pozostawiono w klasie pierwszej. Przechodząc zatem po klasie szóstej do gimnazjum, rozpoczynałby nowy materiał nauczania (liturgika), co z punktu widzenia dydaktyki uważano dla ucznia za korzystniejsze. Resort oświaty proponował także dokonanie w klasie pierwszej pewnej redukcji materiału. Tłumaczył to tym, iż w tej klasie „trzeba się liczyć z przełomowym wiekiem młodzieży, a więc koniecznością nieobarczania jej nadmiarem treści teoretycznej i materiału opisowego oraz potrzebą naturalniejszej i żywszej metody”<sup>133</sup>. Do programu klasy drugiej nie było większych zastrzeżeń. Ministerstwo sugerowało jedynie niewielkie przesunięcia pewnych części materiału (np. obowiązki względem Boga) do innego bloku tematycznego (nauka moralna) oraz dopisanie sigli biblijnych w tych częściach programu, gdzie ich nie uwzględniono. Miało to ułatwić pracę katechety, wskazując na konkretne perykopy, które może wykorzystać na lekcji religii. W klasie trzeciej i czwartej położono nacisk na to, aby w prezentacji historii Kościoła nie skupiać się wyłącznie na wydarzeniach, ale przywrócić wielkie postaci w niektórych epokach. Sugerowano usunięcie pewnych zagadnień (metoda historii) i wprowadzenie w niektórych przypadkach nowej terminologii przy periodyzacji, a także rozszerzenie wiadomości z zakresu historii nowożytnej<sup>134</sup>.

W styczniu 1935 r. był już gotowy nowy rządowy projekt programu nauki religii w gimnazjach ogólnokształcących, uwzględniający postulaty zarówno strony kościelnej, jak i państwowej<sup>135</sup>. Widać było w jego założeniach dążenie do kompromisu, a nie konfrontacji. Również strona kościelna przyjęła postawę koncyliacyjną, akceptując nawet zmianę koncepcji programowej w klasie pierwszej poprzez fakt przyjęcia w niej nauki liturgiki, a nie jak wcześniej zaplanowano katechizmu (wiary i moralności). Argumenty resortu oświaty w tej materii spotkały się z zrozumieniem, co doprowadziło nawet do stwierdzenia, iż: „Są to raczej poważne, które w zupełności uzasad-

<sup>133</sup> AKNK TS, t. 15, nr 12. *Charakterystyka obecnych projektów programów Ministerstwa i motywy ich odchylen od projektu Episkopatu.*

<sup>134</sup> Tamże.

<sup>135</sup> AKMK TS, t. 15, nr 30. *Program nauki religii rzymsko-katolickiej w gimnazjach państwowych z polskim językiem nauczania (Projekt zmieniony – styczeń 1935).*

niąją zmianę proponowaną przez ministerstwo<sup>136</sup>. Na ogół nie było zastrzeżeń do tego projektu, niemniej jednak konieczne były jeszcze pewne uściślenia. Dla przykładu proponowano, by w klasie pierwszej naukę o Mszy św. poprzedzić jednak zagadnieniami dotyczącymi czci Bogu należnej, żeby dopiero później ukazać, iż jej celebrowanie jest formą kultu religijnego, aby przesunąć wiadomości o paramentach liturgicznych do innej części programu czy ulokować naukę o sakramentaliach za sakramentami. Z kolei przy nauce historii Kościoła domagano się przeniesienia jednego działu (czasu od Bonifacego VIII do humanizmu) z klasy czwartej do trzeciej, tłumacząc ten zabieg spójnością programową, w ten sposób bowiem w ostatniej klasie pozostałyby do omówienia wyłącznie czasy nowożytne. Pozostałe uwagi miały raczej charakter sugestii, nad którymi należało się zastanowić, nie były obarczone postulatem bezwzględnego uwzględnienia, albo miały charakter li tylko stylistyczny i redakcyjny<sup>137</sup>.

Powyższe uwagi zostały uwzględnione w kolejnej wersji programu<sup>138</sup>. Nie oznacza to jednak, że zakończono nad nim pracę. Trwały one nadal od lutego do maja. W tym czasie odbywały się posiedzenia Komisji Szkolnej i konsultacje z ministerstwem<sup>139</sup>. Wnikliwa analiza prowadziła do kolejnych zmian. Dotyczyło to wyłącznie klasy trzeciej i czwartej, gdzie usunięto jedną postać i wydarzenie z zakresu historii Kościoła. Pozostałe zmiany dotyczyły strony technicznej (np. numeracji, akapitów) oraz korekty językowej i stylistycznej. Ostateczną wersję programu Komisja Szkolna przyjęła 6 maja 1935 r.<sup>140</sup>. Wszystko wskazywało na to, że będzie on realizowany w gimnazjum od nowego roku szkolnego. Niestety, Komisja Prawna Episkopatu Polski podpisała go dopiero 14 września 1935 r.<sup>141</sup>. Z kolei minister WRiOP W. Jędrzejewicz wydał 1 października 1935 r. rozporządzenie o nowym programie nauki religii rzymsko-katolickiej w gimnazjach państwowych ogólnokształcących z polskim językiem nauczania, dopuszczając go do użytku szkolnego<sup>142</sup>. Program

<sup>136</sup> AKMK TS, t. 15, nr 27. *Uwagi na temat zmiany programu ministerialnego.*

<sup>137</sup> AKMK TS, t. 15, nr 13. *Uwagi do programu nauczania religii rzymsko-katolickiej (projekt programu – styczeń 1935).*

<sup>138</sup> AKMK TS, t. 15, nr 26. *Program nauki religii rzymsko-katolickiej w gimnazjach państwowych.*

<sup>139</sup> *Programy nauki religii*, „Miesięcznik Katechetyczny i Wychowawczy” 24 (1935), z. 3, s. 143; AKMK TS, t. 13, nr 105. *Referat Biskupa Rosponda.*

<sup>140</sup> AKMK TS, t. 15, nr 31. *Program nauki religii rzymsko-katolickiej w gimnazjach państwowych z polskim językiem nauczania.*

<sup>141</sup> B. Pągowski, *Z kursu katechetycznego w Krakowie*, dz. cyt., s. 410.

<sup>142</sup> Dz. Urz. MWRiOP 1936, nr 1, poz. 5. *Rozporządzenie Ministra Wyznań Religijnych i Oświecenia Publicznego z dnia 1 października 1935 r. (Nr II Pr-5480/35)*

miał wejść w życie od roku szkolnego 1936/37<sup>143</sup>. W bieżącym roku szkolnym prowadzono lekcje religii w oparciu o dotychczasowe programy<sup>144</sup>.

## 2.5. Program nauki religii w gimnazjum ogólnokształcącym z 1935 r. i jego istotne elementy

Struktura programu nauki religii w gimnazjum ogólnokształcącym była dokładnie taka sama jak szkole powszechnej. Został on również podzielony na dwie części, a mianowicie: program poszczególnych klas i uwagi do całości programu. W pierwszej części przyjęto stały kanon dla każdej klasy w następującym układzie: materiał nauczania, wyniki nauczania, praktyki religijne i uwagi. Całość poprzedzał tytuł programu definiujący treść nauczania w danej klasie. Z kolei w części drugiej zastosowano podział na: cele i charakter nauczania, uwagi metodyczne i korelację z innymi przedmiotami<sup>145</sup>.

Tematem wiodącym w klasie pierwszej było: *Życie chrześcijanina z Chrystusem w Kościele i liturgii*. Nowy program zmierzał do tego, aby w klasie pierwszej pogłębić życie religijne uczniów poprzez wprowadzenie ich w piękno liturgii Kościoła. Katechezy rozpoczynały się od uświadomienia młodzieży, iż cześć oddawana Bogu jest naturalną potrzebą człowieka, a jej zewnętrznym wyrazem jest kult, który przybierał w historii zbawienia różne formy. Program prezentował więc najpierw nabożeństwa synagogałne, by następnie skupić się na ustanowieniu przez Jezusa Chrystusa Eucharystii i ukazaniu jej celebracji na przestrzeni wieków. Rys historyczny powiązano w programie z przybliżeniem uczniom kościoła jako miejsca kultu i paramentów służących do jego sprawowania. Przewidziano też cykl tematów poświęconych strukturze Mszy św., omawiając poszczególne jej części. Uzupełniono je o treści związane ze sposobem uczestniczenia w niej, wskazując na postawę wewnętrzną i zewnętrzną (dialogi liturgiczne, śpiew, służba ołtarza). Drugim blokiem tematycznym były sakramenty i sakramentalia. Poszczególne sakramenty przybliżano w oparciu o teksty biblijne, nieraz w ujęciu historycznym, zawsze uka-

---

*o nowym programie nauki religii rzymsko-katolickiej w gimnazjach państwowych ogólnokształcących z polskim językiem nauczania.*

<sup>143</sup> *Nowe programy nauki religii*, „Miesięcznik Katechetyczny i Wychowawczy” 24 (1935) z. 8, s. 360.

<sup>144</sup> *Instrukcja dotycząca planów godzin i programów nauki w klasach I, II i III gimnazjów państwowych w roku szkolnym 1935/36*, Warszawa-Lwów 1935, s. 4-5.

<sup>145</sup> *Program nauki religii rzymsko-katolickiej w gimnazjach państwowych ogólnokształcących z polskim językiem nauczania*, Lwów 1935, s. 7-31.



zując ich warstwę obrzędowo-modlitewną, podobnie przy sakramentaliach. Uzupełnieniem tych tematów były katechezy liturgiczne związane z cyklem roku kościelnego, z jego okresami i świętami, nabożeństwami i zwyczajami, ze szczególnym uwzględnieniem tradycji polskich i regionalnych (kult maryjny i świętych)<sup>146</sup>.

W klasie drugiej program był zatytułowany *Nauka wiary i moralności*, koncentrował się na uporządkowaniu i pogłębieniu tych treści. Materiał nauczania obejmował, oprócz wstępnych uwag o wierze (odpowiedzialność Kościoła za głoszenie wiary, źródła wiary i jej znaczenie, Kościół jako nieomylny nauczyciel wiary), trzy główne działy: o Bogu Ojcu, o Synu Bożym i o Duchu Świętym i Kościele. Pierwszy i trzeci był omawiany w sposób dość sumaryczny, drugi relatywnie obszerny. W bloku tematycznym o Bogu Ojcu poruszano zagadnienia związane ze stworzeniem świata i człowieka, z jego sytuacją przed i po upadku, ale także kwestię przymiotów Boga i wiadomości o Trójcy Świętej, które omawiano na kanwie Składu Apostolskiego (I artykuł) i Księgi Rodzaju (I-III rozdział). W bloku poświęconym Synowi Bożemu materiał nauczania podzielono na dwie części: pierwsza miała charakter dogmatyczny, a druga moralny. Najpierw przedstawiano ideę mesjańską, poczynawszy od protoewangelii, by później przybliżyć uczniom naukę o prawdziwym bóstwie i człowieczeństwie Jezusa Chrystusa, uzupełniając te treści rolą Maryi w dziele odkupienia, i omawiając je w oparciu o wybrane teksty biblijne, nauczanie Kościoła i Skład Apostolski (II-VII artykuł). Następnie porządkowano materiał z zakresu nauki moralnej Jezusa Chrystusa, prezentowanej na podstawie opowiadań ewangelicznych oraz przykazań boskich i kościelnych, analizując obowiązki chrześcijanina względem Boga, bliźniego i siebie. W ostatnim bloku skupiono się na Duchu Świętym, na sposobach Jego działania, darach i owocach, na Jego posłannictwie, które wypełnia się w Kościele. Podejmując zagadnienie Kościoła, uwzględniono w programie takie kwestie jak: misja nauczania, uświęcania i rządzenia w Kościele, Kościół widzialny i duchowy czy władza w Kościele. Analiza tych treści połączona była ze Składem Apostolskim (VIII-XII artykuł) i lekturą wskazanych fragmentów Nowego Testamentu<sup>147</sup>.

Nauka w klasie trzeciej i czwartej obejmowała historię Kościoła od jego założenia do czasów współczesnych i szła w parze z pogłębianiem prawd wiary i zasad moralnych powiązanych z treścią omawianego materiału. Ideą przewodnią było *Królestwo Boże na ziemi, przejawiające się w dziejach Ko-*

<sup>146</sup> Tamże, s. 7-8.

<sup>147</sup> Tamże, s. 10-12.

*ściola*. W klasie trzeciej historię Kościoła prezentowano w pięciu blokach tematycznych (epoki), począwszy od starożytności chrześcijańskiej do humanizmu, a w czwartej w czterech – od humanizmu do czasów najnowszych. Przybliżając uczniom dzieje kościelne, podawano nie tylko ważne fakty historyczne, ale również zaznajamiano z wybitnymi postaciami (święci, duchowni, artyści, patrioci) poszczególnych epok.

Za materiałem nauczania ulokowano uwagi do całości programu. Pierwsza z nich dotyczyła celu nauczania religii w gimnazjum. Na ogół był on tożsamy z tym celem, który został nakreślony już w projekcie rządowym. Nadrzędnym celem katechezy miało być pogłębienie życia religijnego młodzieży i rozwinięcie, w zakresie szerszym niż w szkole powszechnej, prawd wiary i zasad moralnych oraz wiadomości dotyczących życia i nauczania Jezusa Chrystusa ukazanych w dziejach Kościoła. W rezultacie katecheza przygotowywała gimnazjalistów do dalszego życia w duchu zasad religii katolickiej. Poznane prawdy miały przemieniać i umacniać wewnątrznie, a ukształtowany światopogląd miał być ważnym czynnikiem motywującym do wyrażania swojej wiary w codzienności, zarówno w życiu indywidualnym, jak i społecznym<sup>148</sup>. Realizując cele, katecheta miał się liczyć z przyjęciem w nauczaniu religii osi programowej scentralizowanej wokół idei: Polska i jej kultura. Z tej racji, w nawiązaniu do niej, podawano w programie materiał nauczania z polskimi inklinacjami. Dotyczyło to rodzimych świąt kościelnych, zwyczajów i obrzędów liturgicznych, sylwetek świętych, wydarzeń z dziejów Kościoła w kraju, ze szczególnym uwzględnieniem postaci, które wywarły wielki wpływ na życie religijne i społeczne w Polsce. Nauczyciel religii, ucząc i wychowując, miał obowiązek krzewienia kultury duchowej, miłości ojczyzny i pracy dla dobra państwa polskiego<sup>149</sup>. Wyrazem tego miały być codzienne modlitwy przed lekcjami o dobrobyt i potęgę kraju oraz nabożeństwa szkolne w uroczystości państwowe, co miało dawać poczucie więzi religijnej i narodowej oraz kształtować postawy patriotyczne<sup>150</sup>.

W drugiej części znalazły się wskazówki metodyczne, w zasadzie te same, co w projekcie programu opracowanym przez Ministerstwo WRiOP, choć w nieco innym ujęciu redakcyjnym i z pewnymi uzupełnieniami wyni-

<sup>148</sup> Tamże, s. 19-20.

<sup>149</sup> Tamże, s. 20-21.

<sup>150</sup> R. Ceglarek, *Wychowanie obywatelsko-państwowe w programach nauki religii dla szkół średnich w II Rzeczypospolitej ...*, dz. cyt., s. 46-48.

kającymi z przyjętej wersji programowej. Na ich czoło wysuwa się stwierdzenie, iż materiał nauczania został dobrany z zachowaniem możliwego dostosowania do psychiki młodzieży. Wzięto pod uwagę wyniesioną już ze szkoły powszechnej wiedzę oraz zainteresowania, doświadczenia i przeżycia uczniów. Wystrzegano się nadmiernego materiału nauczania, zbyt wielu faktów i dat, treści katechizmowych do pamięciowego przyswojenia. Zachęcano do stosowania zasady aktywności i samodzielności gimnazjalisty. Sprowadzać się to miało na lekcji religii do odchodzenia od formy wykładowej, gdzie czynny w zasadzie był tylko katecheta, na rzecz dialogu, by aktywizować ucznia. Miało to się przejawiać chociażby w wydobywaniu od młodzieży informacji na określony temat, prowokowaniu ich do dzielenia się przeżyciami i obserwacjami, które mogły być punktem wyjścia do katechezy. Lekcja religii miała umożliwić uczniom wymianę myśli, a nawet wyrażanie swoich wątpliwości religijnych i problemów, po to, by wspólnie z katechetą poszukiwać na nie odpowiedzi i w ten sposób przewycięzać rodzące się w tym wieku kryzysy religijne. W aktywizowaniu uczniów miały pomóc środki dydaktyczne (mapy, obrazy biblijne, portrety historyczne, teksty źródłowe itp.), przede wszystkim zaś podręcznik, który był uważany za główną pomoc na lekcji religii. Jego dopełnieniem była lektura tekstów hagiograficznych, historycznych, materiałów liturgicznych i czasopism religijnych. Korzystanie z tych pomocy zmierzało do uczenia młodzieży samodzielnego dochodzenia do wiedzy, szukania odpowiedzi na postawione pytania i poszerzania informacji podanych na katechezie. Ważnym czynnikiem aktywizowania uczniów były pieśni religijne śpiewane na lekcji religii przez cały rok w powiązaniu z przeżywanym okresem liturgicznym.

Reforma programowa kładła szczególny nacisk na to, by wiedza nabyta w szkole miała praktyczne zastosowanie w życiu (techniczno-utilitytarne). Jeśli chodzi o katechezę, to zasada ta sprowadzała się do praktyk religijnych. Lekcja religii prowadziła więc nie tylko do zgłębienia wiedzy teologicznej, ale także do celebrowania wiary, co miało wypływać z wewnętrznej potrzeby, a nie z przyzwyczajenia, przymusu czy presji środowiska. Świadome przeżywanie wiary miało się wyrażać poprzez osobistą modlitwę, przystępowanie do sakramentów, czynne uczestnictwo w liturgii mszalnej czy nabożeństwach szkolnych (kościelnych i państwowych)<sup>151</sup>. Zgodnie z programem uczniowie byli wdrażani do aktywnego uczestniczenia w nich między innymi poprzez przyswajanie sobie umiejętności korzysta-

<sup>151</sup> J. Roskwitalski, *Realizacja postulatów wychowawczych nowego programu nauki religii*, dz. cyt., s. 71-76; J. Kurosz, *Cele nauki religii w II Rzeczypospolitej...*, dz. cyt., s. 177-179.

nia z książeczki do nabożeństwa (modlitwy, pieśni), a zwłaszcza z mszali-ka, który pomagał im śledzić przebieg liturgii Mszy św. i bardziej świadomie w niej uczestniczyć. Program przewidywał nawet przygotowanie teoretyczne i praktyczne do służby liturgicznej ołtarza<sup>152</sup>. Całość tych działań prowadziła zatem do pogłębienia życia religijnego katechizowanych, co podkreślano w publikacjach z tego okresu, między innymi uczynił to ks. M. Węglewicz, który stwierdził, iż: „Stąd płynie (...) końcowy wniosek praktyczny dla katechety: nie można podawać wiary tylko jako wiedzy i pouczenia, lecz trzeba sięgać do najwyższych tajemnic chrześcijaństwa, aby rozmiłowawszy wychowanków w Bogu, wydobyć z nich jak najwięcej dla praktycznego życia religijnego i moralnego młodzieży. Poznanie wiary musi zapłodnić życie z wiary”<sup>153</sup>.

Całość programu zamykał punkt poświęcony korelacji religii z innymi przedmiotami nauczania. Uwzględniono w nim te, których treści mogły być w szerszym bądź węższym zakresie wykorzystane na lekcji religii. W programie wskazano na język polski, historię, geografę, język łaciński i śpiew. Chodziło tu o sięganie po fragmenty literatury polskiej o motywach religijnych, by ukazać wpływ chrześcijaństwa na życie państwowe, kulturalne, społeczne czy rodzinne; wiadomości z historii powszechnej w celu nakreślenia chociażby tła epoki czy konkretnego wydarzenia z dziejów Kościoła; informacje geograficzne, dla zaprezentowania działalności misyjnej i kulturalno-oświatowej Kościoła w różnych częściach świata; umiejętności nabyte na lekcji łaciny w celu spożytkowania ich przy nauce ministrantury oraz śpiewu, by umiejętności muzyczne młodzieży wykorzystać przy nauce pieśni kościelnych<sup>154</sup>. Pewną nowością w stosunku do projektu rządowego było to, iż aktualny program zachęcał nauczycieli innych przedmiotów do skorelowania ich materiału nauczania z religią<sup>155</sup>. Taka sugestia nie znalazła się w programach świeckich przedmiotów szkolnych, co zrozumiałe, bowiem w momencie wejścia w życie nowych programów nie było jeszcze programu nauki religii<sup>156</sup>. Dopiero reakcja Komisji Szkolnej doprowadziła do opublikowania przez ministra W. Świątosławskiego służbowego polecenia dla wszystkich nauczycieli o konieczności zapoznania się z nowym programem nauki religii i podjęcia w gimnazjum korelacji z nauką religii<sup>157</sup>.

<sup>152</sup> *Program nauki religii rzymsko-katolickiej w gimnazjach państwowych...*, dz. cyt., s. 26-28.

<sup>153</sup> M. Węglewicz, *Dydaktyka religii w szkole średniej*, w: *Encyklopedia wychowania*, red. S. Lempicki, Warszawa [1937], t. 2, s. 237.

<sup>154</sup> *Program nauki religii rzymsko-katolickiej w gimnazjach państwowych...*, dz. cyt., s. 29-31.

<sup>155</sup> Tamże, s. 31.

<sup>156</sup> AKMK TS, t. 13, nr 104. Bp W. Tomaka, *Nowe programy przedmiotów świeckich w korelacji do religii*.

<sup>157</sup> *W sprawie korelacji nauki poszczególnych przedmiotów z nauką religii rzymsko-katolic-*

Opublikowanie nowego programu nauki religii (1935) nie pociągnęło za sobą takiej fali komentarzy, jak w przypadku programu dla szkół powszechnych. Na taki stan rzeczy miał zapewne wpływ fakt, iż prefekci szkolni aktywnie uczestniczyli w jego powstawaniu, biorąc udział w licznych konsultacjach i pracach na kolejnych etapach jego tworzenia. Szczególne zasługi w tym względzie miały stowarzyszenia księży prefektów z diecezji katowickiej, krakowskiej, lwowskiej, poznańskiej i warszawskiej<sup>158</sup>. Swój wkład w ich powstanie miały także te stowarzyszenia, które opiniowały projekty rządowe dla członków Komisji Szkolnej. Kolejne propozycje programowe były omawiane na spotkaniach lokalnych w kołach miejscowych oraz na kursach i zjazdach ogólnopolskich, co trwało ponad dwa lata. Był to czas na wyrażanie swoich krytycznych ocen i ewentualnych propozycji zmian. Byli więc na bieżąco z informacjami o programie i orientowali się, jaki on przybrał ostateczny kształt. Wydaje się, że właśnie z tych względów nie komentowano szeroko nowego programu na łamach urzędowego organu prefektów szkolnych, jakim był *Miesięcznik Katechetyczny i Wychowawczy*. Sporadyczne artykuły, jakie się pojawiały, dotyczyły raczej jego pozytywnych aspektów. Zwracano uwagę, iż w zakresie klasy pierwszej w nauce liturgiki program oszedł od ujęcia prawno-rubrycystycznego na rzecz wychowania liturgicznego, koncentrując się na liturgii Mszy św. i roku liturgicznym. Za cenny walor programu uznano to, iż prowadzi nie do posiadania rozległej wiedzy o liturgii, ale do życia sakramentalnego, do praktyk religijnych<sup>159</sup>. Z kolei w klasie drugiej doceniono fakt gruntownego zapoznania się z całokształtem nauki katolickiej, czyli katechizmem. Uznano, iż pod względem rozwoju umysłowego – gdy młodzież dąży do samodzielności, poszukuje konkretów i weryfikuje fakty – jest to odpowiedni czas na powtórzenie, uporządkowanie i pogłębienie prawd wiary i zasad moralnych. Zwrócono uwagę na katechizm, nie z tej racji, aby uzmysłwić Ministerstwu WRiOP, które negowało zasadność jego stosowania, że jest ze wszech miar pożądane, ale raczej dla przypomnienia katechetom zasady korzystania z niego. Uświadamiano, iż jego nauka nie może sprowadzić się do odczytywania pytań i odpowiedzi, uzasadniania prawd wiary w formie wykładowej i pamięciowego opanowania treści, ponieważ „jest nauką życia, jest podstawą

---

kiej, „Wiadomości Diecezjalne (Częstochowskie)” 11 (1936), nr 4, s. 43.

<sup>158</sup> M. Węglewicz, *W obliczu nowych programów religii*, dz. cyt., s. 370.

<sup>159</sup> T. Sitkowski, *Liturgia w szkole*, „Miesięcznik Katechetyczny i Wychowawczy” 25 (1936), z. 6-7, s. 281-290; W. Korniłowicz, *Wartości kulturalno-wychowawcze liturgii*, „Miesięcznik Katechetyczny i Wychowawczy” 25 (1936), z. 1-2, s. 14-25.

(...) wartości duchowej i drogą do wiecznego zbawienia. Na całe życie ma młodzież czerpać stąd światło nadprzyrodzone, wytrwałość w pracy siłę i moc w przeciwnościach, pogodę i równowagę wewnętrzną we wszystkich okolicznościach”<sup>160</sup>. Z tej racji wyartykułowano obecną w programie pozytywną metodę wykładu, zalecając, by nauka katechizmu nie sprowadzała się do opanowania definicji katechizmowych, ale zachęcała do życia zgodnego z moralnością chrześcijańską. Wzywano do przekazywania w katechizmie prawdy wiary językiem zrozumiałym dla uczniów, dostosowanym do ich poziomu intelektualnego popierania nauki konkretnymi przykładami, w celu uświadomienia im, iż nie są one abstrakcją, ale mają mieć zastosowanie w życiu. Przekonywano nie do wyuczenia się całości na pamięć, ale rzeczy najważniejszych, pokazując raczej, jak wdrożyć je w praktykę<sup>161</sup>. Z kolei w klasie trzeciej i czwartej doceniano to, że zakres i dobór materiału nauczania, jego układ i podział na poszczególne okresy jest logiczny, rzeczowy i przejrzysty. Zestawia on bowiem dzieje kościelne w sposób pragmatyczny według chronologicznego następstwa, wybierając przy tym rzeczy istotne, upraszcza terminologię, wskazuje na nowoczesne metody i aktywizację<sup>162</sup>. Pojawiały się nawet głosy, że program historii Kościoła „czyni zadość wszystkim postulatом dzisiejszej wiedzy dydaktyczno-pedagogicznej”<sup>163</sup>. To stwierdzenie można odnieść do całości programu, bowiem w *Miesięczniku* zamieszczono opinie przychylnie jego stronie metodycznej i psychologicznej, podkreślając znaczenie nowych metod prowadzenia zajęć, aktywizowania uczniów, skierowania się ku ich zainteresowaniom i przeżyciom, dostosowania przekazu do ich rozwoju psychofizycznego i uwzględnienia zasady *non multa sed multum*<sup>164</sup>. Uwagi krytyczne, jeśli się pojawiały, dotyczyły raczej struktury organizacyjnej gimnazjum niż programu. Niektórzy katecheci widzieli w dawnym typie szkoły większy potencjał wychowawczy, chociażby przez sam fakt, iż gimnazjum trwało osiem lat, co dawało spore możliwości oddziaływania na uczniów, dyscyplinowania ich oraz integrowania w klasie

<sup>160</sup> H. Zarembowicz, *Katechizm w gimnazjum*, „Miesięcznik Katechetyczny i Wychowawczy” 25 (1936), z. 6-7, s. 273.

<sup>161</sup> Tamże, s. 272-280.

<sup>162</sup> J. Rychlicki, *Dydaktyka historii Kościoła według nowego programu*, „Miesięcznik Katechetyczny i Wychowawczy” 27 (1938), z. 2, s. 106-122; tamże, M. Węglewicz, *Uwagi dydaktyczne, przy korzystaniu z podanych lekcji historii Kościoła*, s. 123-127.

<sup>163</sup> J. Rychlicki, *Dydaktyka historii Kościoła według nowego programu*, dz. cyt., s. 109.

<sup>164</sup> B. Pągowski, *Z kursu katechetycznego w Krakowie*, dz. cyt., s. 348-351; Ch. Witek, *Zainteresowanie problemami dydaktycznymi na łamach polskich czasopism katechetycznych w latach 1931-1948*, „Collectanea Theologica” 47 (1977), f. 1, s. 129-139.



i systematycznego budowania autorytetu nauczyciela. W zreformowanym gimnazjum nie dostrzegali takich możliwości<sup>165</sup>.

Nowy program nauki religii w gimnazjum ogólnokształcącym miał wejść w życie wraz z początkiem roku szkolnego 1936/37. Procedurę jego wdrażania określały specjalny okólnik<sup>166</sup> i instrukcja ministerstwa z 7 sierpnia 1936 r.<sup>167</sup>. Początkowo nowy program miał obowiązywać jedynie w klasie pierwszej, natomiast w klasie drugiej, trzeciej i czwartej należało stosować program odpowiednio klasy czwartej, piątej i szóstej dawnego gimnazjum wyższego. W ten sposób z roku na rok nowy program miał wypierać dotychczasowy<sup>168</sup>. Gdyby nie wybuch drugiej wojny światowej, to w roku szkolnym 1939/40 wszedłby on w całości do zreformowanego gimnazjum.

Cenną pomocą w realizacji nowego programu miały być podręczniki do nauki religii. Stąd apelowano o podjęcie starań w celu ich fachowego opracowania i zgłoszenia do Ministerstwa WRiOP dla ich oceny i zatwierdzenia<sup>169</sup>. Tymczasem miały obowiązywać stare podręczniki, adaptowane do treści określonych w programie z 1935 r. Z czasem ukazywały się wykazy podręczników szkolnych dopuszczonych do użytku w gimnazjum ogólnokształcącym, w tym również do nauki religii<sup>170</sup> oraz konspekty przykładowych katechez<sup>171</sup>.

Warto nadmienić, iż program ukazał się najpierw jako osobne wydawnictwo (1935), a następnie został włączony do całościowego programu obejmującego wszystkie przedmioty szkolne w gimnazjum ogólnokształcącym<sup>172</sup>.

<sup>165</sup> F. K., *Strona wychowawcza zreformowanego gimnazjum*, „Miesięcznik Katechetyczny i Wychowawczy” 28 (1939), z. 4, s. 151-152.

<sup>166</sup> Dz. Urz. MWRiOP 1936, nr 7, poz. 129. *Okólnik nr 75 z dnia 7 sierpnia 1936 r. (II. Pr-5228/36) w sprawie programu nauki w gimnazjach państwowych*.

<sup>167</sup> Dz. Urz. MWRiOP 1936, nr 7, poz. 129. *Instrukcja dotycząca programów nauki w klasach I, II, III i IV gimnazjów państwowych w roku szkolnym 1936/37*.

<sup>168</sup> Dz. Urz. MWRiOP 1937, nr 9, poz. 312. *Okólnik nr 73 z dnia 23 lipca 1937 r. (II Pr-6533/37) w sprawie programu nauki religii rzymskokatolickiej w gimnazjach państwowych w roku szkolnym 1937/38*.

<sup>169</sup> *Komunikat Ministerstwa W.R. i O.P.*, „Miesięcznik Katechetyczny i Wychowawczy” 25 (1936), z. 6-7, s. 318; *Termin składania podręczników*, dz. cyt., s. 464-465.

<sup>170</sup> *Spis podręczników szkolnych dozwolonych do użytku w gimnazjum ogólnokształcącym*, Lwów 1939, s. 3-5.

<sup>171</sup> Z. Kamiński, *Scholastyka i mistyka średniowieczna (lekcja historii Kościoła w klasie III-iej)*, „Miesięcznik Katechetyczny i Wychowawczy” 27 (1938), z. 2, s. 130-134; tamże, J. Jarzębowski, *Wartości średniowiecza (lekcja w kl. III gimnazjalnej)*, s. 134-141; tamże, M. Węglewicz, *Barok w Kościele (lekcja w kl. IV-iej gimnazjalnej)*, s. 141-147; tamże, Z. Kamiński, *Papież współczesny (lekcja historii Kościoła pod koniec IV klasy gimnazjum)*, s. 149-152.

<sup>172</sup> *Program nauki (tymczasowy) w państwowym gimnazjum ogólnokształcącym z polskim językiem nauczania*, Lwów 1937.

### 3. Reforma założeń programowych z religii w liceum ogólnokształcącym

*Ustawa o ustroju szkolnictwa* doprowadziła do wyodrębnienia niższego i wyższego etapu edukacji na poziomie średnim, tj. gimnazjum i liceum. Logiczną konsekwencją wdrożenia założeń reformy jędrzejewiczowskiej w gimnazjum było wprowadzenie zmian ustrojowych i programowych także w liceum. Jego uruchomienie zaplanowano na rok szkolny 1937/38, tak, aby naukę w nim mogli rozpocząć uczniowie, którzy ukończyli gimnazjum nowego typu. Do tego czasu Ministerstwo WRiOP chciało opracować nowy program nauki w liceum ogólnokształcącym. Zaplanowany harmonogram prac byłby zrealizowany w terminie, gdyby nie program nauki religii, którego publikację przesunięto o jeden rok. Na taki stan rzeczy wpłynęła konieczność szczegółowych ustaleń i chęć opracowania optymalnej dla obu stron wersji programowej, co do treści i metody nauczania.

#### 3.1. Wytyczne dla autorów programu dla liceum ogólnokształcącego

Podobnie jak dla gimnazjum, tak i dla liceum przygotowano wytyczne dla autorów programów<sup>173</sup>. Opracowane w 1936 r. wskazania miały pomóc w tworzeniu projektów programów z uwzględnieniem założeń reformy szkolnej. Wstępny zarys wytycznych był już znany we wrześniu 1935 r.<sup>174</sup>. Na ogół były one zbliżone do wcześniejszych wytycznych, te jednak nie posiadały części poświęconej zagadnieniom psychologiczno-wychowawczym, koncentrując się wyłącznie na uwagach dotyczących strony organizacyjnej liceum i treściach nauczania. Po wstępnych wyjaśnieniach dotyczących konstrukcji przyszłych projektów zamieszczono zasady budowy wszystkich programów, w tym również programu nauki religii. Przypomniano wprawdzie, że szkoła średnia ogólnokształcąca składa się z czteroletniego gimnazjum i dwuletniego liceum, stanowiąc integralną całość, nie tylko strukturalnie, ale także programowo. Z tej racji program liceum miał bazować na materiale opracowanym w gimnazjum. Ponadto zwrócono uwagę na fakt, iż podział

<sup>173</sup> *Wytyczne dla autorów programów szkół ogólnokształcących. Liceum*, Warszawa 1936.

<sup>174</sup> *Liceum ogólnokształcące. Projekt wytycznych*, „Przegląd Pedagogiczny” 54 (1935), nr 13-14, s. 205-212; *Wytyczne dla programów licealnych*, „Miesięcznik Katechetyczny i Wychowawczy” 24 (1935), z. 9, s. 416.

szkoły średniej miał na względzie dwa aspekty: selekcyjny, przewiduje bowiem wstąpienie do liceum zdolniejszej części gimnazjalistów, którzy pragną otrzymać teoretyczno-naukowe przygotowanie do studiów wyższych, oraz psychologiczny, ponieważ w tym czasie konkretyzują się zainteresowania i uzdolnienia młodzieży związane z różnymi dziedzinami wiedzy (nauki humanistyczne, ścisłe itp.). Biorąc to pod uwagę, autorzy programów mieli uwzględnić w liceum podział na wydziały (trzy), tak aby młodzież mogła rozwijać swoje pasje i predyspozycje. W każdym wydziale przewidziano cztery grupy przedmiotów, a mianowicie: podstawy dydaktycznej, uzupełniające, wspólne i nadobowiązkowe<sup>175</sup>. Religia znalazła się w grupie przedmiotów wspólnych, których program był w zasadzie taki sam we wszystkich wydziałach. Od strony organizacyjnej było to o tyle korzystne dla szkoły, że mogła łączyć naukę danego przedmiotu dla kilku wydziałów równocześnie. Dzięki temu uczniowie kilku klas z różnych wydziałów mogli mieć np. lekcje religii w tym samym czasie. W wytycznych określono wymiar godzin dla poszczególnych przedmiotów. Na lekcje religii przewidziano dwie godziny tygodniowo, niezależnie od wydziału<sup>176</sup>.

Ważną informacją dla autorów programów były wskazówki natury metodycznej. Nie polecono konkretnych metod, jedynie pojawiło się wezwanie, by wdrażano uczniów do stosowania metod właściwych dziedzinom wiedzy, reprezentowanym przez przedmioty podstawy dydaktycznej w danym wydziale. Stosując odpowiednie metody, mieli być uczeni przede wszystkim samodzielności w zdobywaniu wiedzy. W tym kontekście ważne było uwzględnienie w programach środków naukowych, w pierwszym rzędzie podręcznika i lektur. Oprócz tego apelowano o wzięcie pod uwagę takich form pracy, z jakimi się spotka młodzież na uczelniach wyższych<sup>177</sup>.

Wytyczne dla każdego przedmiotu zostały ujęte według schematu: cele nauczania, materiał nauczania, rozkład materiału oraz uwagi o metodzie i organizacji pracy. Zdefiniowane cele wskazywały na kierunek dążeń, na efekty, jakie należało osiągnąć w zakresie danego przedmiotu. Materiał nauczania uwzględniał treści konieczne do przekazania, które w rozkładzie materiału przyporządkowywano – biorąc pod uwagę liczbę godzin przeznaczonych na zajęcia w tygodniu – dla każdej klasy. Z kolei w ostatnim punkcie zalecano metody i formy prowadzenia lekcji oraz środki dydaktyczne. W ten sposób przygotowano wytyczne niezależnie od tego, z jakiej grupy

<sup>175</sup> *Wytyczne dla autorów programów...*, dz. cyt., s. 1-5.

<sup>176</sup> Tamże, s. 8, 33, 59.

<sup>177</sup> Tamże, s. 6-7.

dany przedmiot pochodził. Wyjątkiem była religia. Ministerstwo WRiOP umieściło jedynie krótki komunikat, iż „wytyczne dla programu nauki religii zostaną określone oddzielnie”<sup>178</sup>. Do tego jednak nie doszło.

Może dziwić fakt, że nie przygotowano wytycznych dla tego przedmiotu, skoro uwzględniały go wytyczne dla szkoły powszechnej i gimnazjum. Na taki stan rzeczy miały zapewne wpływ doświadczenia kilku ostatnich lat, kiedy ministerstwo prowadziło trudne i przewlekłe negocjacje z Episkopatem Polski w sprawie programów nauki religii. Jak już to zostało powyżej wskazane, Komisja Szkolna odrzuciła wszystkie wcześniejsze wytyczne, jak i projekty programów, nie zezwalając na wydanie przez resort oświaty programów nauki religii dla szkół powszechnych i gimnazjum w takim ujęciu, jakie zostało przez ministerstwo przygotowane. Można zakładać, że strona państwowa – przygotowując program nauki dla liceum ogólnokształcącego, poprzedzony wytycznymi dla autorów – obawiała się, iż sytuacja ta i tym razem może się powtórzyć. Opracowanie wytycznych i projektu programu nauki religii byłoby więc bezcelowe. Z góry można było bowiem założyć, biorąc pod uwagę wcześniejsze doświadczenia w tej materii, że wytyczne dla autorów programu nauki religii i projektu programu nie byłyby brane pod uwagę i nie stałyby się punktem odniesienia w pracach episkopatu nad nowym programem. Ministerstwo mogło się z tym liczyć, ponieważ i tym razem nie zaprosiło ekspertów ze strony kościelnej do współpracy przy redagowaniu wytycznych dla liceum. W tym kontekście lepiej było się skupić na wypracowywaniu podstawowej koncepcji programowej niż na wskazówkach czy wstępnych projektach.

Uzupełnieniem wytycznych były uwagi wstępne do projektów programów w liceum ogólnokształcącym<sup>179</sup>. Korygowały one niektóre kwestie, jakie poruszono w wytycznych. Dotyczyło to między innymi: zaszeregowania przedmiotów szkolnych, podziału liceum na wydziały i konstrukcji programu. Jeśli chodzi o pierwszy element, to przyjęto podział: przedmioty podstawy dydaktycznej i pozostałe wchodzące w tygodniowy plan zajęć. Religia znalazła się w grupie przedmiotów spoza podstawy dydaktycznej. Przyjęto też nowy podział liceum na wydziały, zwiększając ich liczbę z trzech na cztery. W każdym z tych przypadków nie miało to wpływu na religię, ponieważ nadal niezależnie od grupy przedmiotów i liczby wydziałów, na lekcje religii prze-

<sup>178</sup> Tamże, s. 19, 45, 75.

<sup>179</sup> *Uwagi wstępne do projektów programów nauki w liceum ogólnokształcącym*, Lwów 1937.

widziano dwie godziny<sup>180</sup>. W przypadku trzeciego elementu ustalono, że ulegnie zmianie konstrukcja programów. W ich opracowywaniu należało przyjąć trójdzielny podział, zaznaczając w nim: cele nauczania, materiał nauczania i uwagi. Tylko ten komponent realnie wpłynął na program nauki religii, który musiał się dostosować do nowych wymagań<sup>181</sup>.

### 3.2. Prace nad przygotowaniem koncyliacyjnej propozycji programowej rządu i episkopatu

Kwestię programu nauki religii dla liceum podjęto na konferencji Komisji Szkolnej Episkopatu Polski 20 lutego 1936 r. w Warszawie. Wytypowano wtedy spośród jej członków bp. S. Rosponda, bp. W. Jasińskiego i bp. W. Tomakę do przygotowania wstępnych projektów<sup>182</sup>. Już miesiąc później, na kolejnym posiedzeniu Komisji Szkolnej (30.03.1936), bp S. Rospond przedstawił projekt programu nauki religii dla liceum ogólnokształcącego<sup>183</sup>. Był to szkic projektu opracowany na jego polecenie przez ks. A. Gerstmanną ze Lwowa<sup>184</sup>. Zdecydowano, iż należy go dopracować i uzupełnić o wskazania metodyczne, a następnie przedstawić abp. A. Sapieżę do zatwierdzenia, po czym metropolita krakowski miał go przesłać do Ministerstwa WRiOP<sup>185</sup>.

Można przyjąć, że w tym czasie nie było jeszcze żadnego projektu rządowego, gdyby bowiem był, to członkowie komisji podjęliby ten temat, odnosząc się do propozycji resortu oświaty. Strona kościelna przejęła w tym zakresie inicjatywę, opracowując własny program. Nie była w tej materii niczym zobligowana, bowiem nie pojawiły się ani wytyczne dla autorów programu nauki religii w liceum, ani projekt programu.

Program episkopatu przewidywał w klasie pierwszej prawdy wiary katolickiej (dogmatyka), a w drugiej naukę moralności chrześcijańskiej (etyka). Nauka religii w liceum miała rozpocząć się od zapoznania się uczniów z pojęciem, istotą i genezą religii oraz jej rolą w życiu człowieka, by później skoncentrować się na religii objawionej, na dowodach potwierdzających jej prawdziwość oraz na jej źródłach. Zasadniczym trzonem programu były trzy bloki

<sup>180</sup> Tamże, s. 7.

<sup>181</sup> Tamże, s. 7-10.

<sup>182</sup> AAG APP I 33. *Konferencja Komisji Szkolnej Episkopatu (20.02.1936)*.

<sup>183</sup> AKMK TS, t. 14, nr 11. *Posiedzenie Komisji Szkolnej (30.03.1935)*.

<sup>184</sup> AKMK Akta Szkolne 1923-1939. *Pismo ks. A. Gerstmanną do bp. S. Rosponda (11.02.1926)*.

<sup>185</sup> AKMK TS, t. 14, nr 11. *Posiedzenie Komisji Szkolnej (30.03.1935)*.

tematyczne poświęcone Bogu Ojcu, Synowi Bożemu i Duchowi Świętemu, w których poznawano dogmaty Kościoła katolickiego związane z dziełem stworzenia, zbawienia i uświęcenia. Całość kończyła się zagadnieniami eschatologicznymi wskazującymi na rzeczywistości ostateczne człowieka. Natomiast w klasie drugiej rozpoczynano od wstępnych wiadomości dotyczących etyki. Kolejne katechezy dzielono na dwie części: etyka ogólna i szczegółowa. W pierwszej program koncentrował się na sensie ludzkiego życia i jego celu, na wolnej woli oraz normach i przedmiocie moralności. Z kolei w drugiej części program przewidywał analizę obowiązków względem Boga, siebie samego i bliźniego na kanwie Dekalogu oraz rozważanie obowiązków rodzinnych i społecznych (społeczność państwowa i kościelna)<sup>186</sup>.

Ministerstwo WRiOP także przygotowało swój projekt programu nauki religii w liceum ogólnokształcącym. Program klasy pierwszej, w ogólnym swym zarysie, był podobny do propozycji episkopatu. Punktem wyjścia w nim była problematyka rozumu i wiary w poznawaniu Boga, a następnie kwestia weryfikacji objawienia poprzez cuda i proroctwa oraz jego źródła. Sporo miejsca przeznaczono w programie na omówienie dowodów istnienia Boga (historyczny, moralny, teologiczny), by później pokazać Jego działanie na zewnątrz (świat, człowiek). Ważną częścią programu było omówienie wcielenia i odkupienia oraz bóstwa i człowieczeństwa Jezusa Chrystusa, a także uświęcenia człowieka (łaska, sakrament, wspólnota). Program zamykały zestawienia różnic i podobieństw różnych wyznań chrześcijańskich. W klasie drugiej program przewidywał etykę, ale to ujęcie było diametralnie różne od propozycji episkopatu, w dodatku opracowane w formie szkicu. W części teoretycznej miały być poruszone takie zagadnienia jak: celowość postępowania ludzkiego, rozum, wola, wolność, sumienie i uczucia w życiu człowieka, kształtowanie władz moralnych oraz cnoty i wady. Natomiast w części praktycznej stawiano na cnoty teologalne i kardynalne oraz na doskonałość chrześcijańską i wzrost duchowy<sup>187</sup>.

Projekt rządowy został odrzucony przez stronę kościelną, a projekt episkopatu przez ministerstwo. Należało więc podjąć kolejne kroki zmierzające do opracowania optymalnej wersji programu możliwej do zaakceptowania przez obie strony. Prace i konsultacje z tym związane znacznie się przeciągały, dopiero 9 stycznia 1937 r. Ministerstwo WRiOP nadesła-

<sup>186</sup> AKMK TS, t. 15, nr 35. [*Program nauki religii rzymskokatolickiej w liceach. Projekt Episkopatu*].

<sup>187</sup> AKMK TS, t. 15, nr 33. [*Projekt programu nauki rzymsko-katolickiej w liceach*].



ło drugi projekt<sup>188</sup>. Odbiegał on w swej ogólnej strukturze i układzie elementów treściowych od wcześniejszej wersji. Nie uległy zmianie jedynie cele nauczania. Materiał nauczania każdej klasy został podzielony na dwie części: materiał obowiązkowy (A) i zagadnienia do wyboru (B). W pierwszej części treści dogmatyczne zostały ujęte w siedem bloków tematycznych: filozoficzne (I) i historyczne (II) podstawy objawienia; potwierdzenie prawd religii naturalnej przez objawienie (III), objawienie nadnaturalne człowieka i jego celu ostatecznego (IV); naprawa życia społecznego przez Jezusa Chrystusa (V); główne pomoce do życia nadprzyrodzonego indywidualnego – łaska Boża i aniołowie (VI); konieczność pracy nad zbawieniem (VII). Natomiast część B, będąca uzupełnieniem i pogłębieniem materiału obowiązkowego, dzieliła się na zagadnienia systematyczne i polemiczne, z których należało wybrać jedno, ewentualnie dwa zagadnienia do omówienia na lekcji religii w ciągu roku szkolnego. W grupie treści systematycznych znalazły się takie kwestie jak: dowody na istnienie Boga, wybrane aspekty historii Kościoła i eschatologii, autentyczność i wiarygodność ksiąg biblijnych, przymioty Jezusa i Maryi, predestynacja czy skutki sakramentów. Z kolei w grupie polemicznej ulokowano chociażby takie zagadnienia jak: reinkarnacja, poglądy Badaczy Pisma Świętego na koniec świata, teoria usprawiedliwienia u protestantów czy relacja między rozumem a wiarą. W klasie drugiej ministerstwo proponowało, by katechezy wstępne poruszały takie zagadnienia jak: przedmiot etyki, jej podstawy i aktualność. Po zapoznaniu się z tym materiałem przewidziano w programie etykę świata starożytnego, przybliżając poglądy ważnych postaci tego okresu, a następnie etykę Jezusa Chrystusa, prezentując Jego naukę o człowieku i królestwie Bożym. Kolejne kwestie dotyczyły pracy nad charakterem oraz kształcenia i wychowania władz duchowych (rozum, uczucia, wola). Duży blok tematyczny stanowiła etyka społeczna Jezusa, rozpatrywany według klucza: rodzina, państwo i Kościół. Całość zamykały tematy skupione wokół zagadnienia wpływu etyki Chrystusa na współczesny świat oraz okultyzmu i spirytyzmu. W katalogu zagadnień do wyboru – grupa B – przewidziano między innymi omówienie takich kwestii jak: determinizm, epikureizm, platonizm, moralne aspekty nauczania Jezusa, sumienie, wolnomyślicielstwo, alkoholizm, wymiar społeczny nauczania Kościoła, etyka komunistyczna czy poglądy etyczne I. Kanta, F. Nietzchego i S. Freuda<sup>189</sup>.

<sup>188</sup> AKMK Akta Szkolne 1923-1939. *Pismo Ministerstwa Wyznań Religijnych i Oświecenia Publicznego do bp. W. Jasińskiego z 9.01.1937 r.*

<sup>189</sup> AKMK Akta Szkolne 1923-1939. *Projekt programu nauki religii rzymsko-katolickiej w liceum ogólnokształcącym.*

Powyższy projekt był opiniowany przez lwowskie środowisko katechetyczne. Już po jego wstępnej lekturze ks. A. Gerstmann informował bp. S. Rosponda (23.01.1937), że powinien być on odrzucony<sup>190</sup>. Tydzień później, po konsultacjach z ks. K. Czesznakiem, apelował do Komisji Szkolnej, by „jak najenergiczniej oparła się próbom wnoszenia do nauki religii zamętu, chaosu, błagi i nieścistości. Przecież – jak pisał – nauczanie religii w szkole to znamienita część magisterium Ecclesiae, a nie pole do ryzykownych eksperymentów, w których blichtr i frazes pokrywać mają brak solidnej treści”<sup>191</sup>. Do listu dołączył szczegółową i krytyczną analizę projektu ministerialnego, która stała się dla bp. S. Rosponda podstawą do opracowania raportu na ten temat i przedstawienia go na lutowym posiedzeniu Komisji Szkolnej Episkopatu Polski<sup>192</sup>.

Prace nad swoim programem podjęła również strona kościelna. Pierwszy projekt episkopatu poddał szczegółowej analizie bp W. Jasiński. Nie wprowadził on jednak istotnych zmian w zakresie materiału nauczania. Jego zdaniem, należało dokonać pewnych uściśleń związanych z terminologią, poprawić niektóre sformułowania, rozwinąć dzieło uświęcenia (sakramenty) i obowiązki wobec narodu i państwa, określić cele nauczania dogmatyki i etyki oraz wprowadzić zmiany redakcyjne, by całość była bardziej spójna pod względem stylistycznym i logicznym<sup>193</sup>. Prawie wszystkie jego uwagi uwzględniono w drugim projekcie episkopatu<sup>194</sup>.

W tym czasie pojawiały się także opinie prefektów szkolnych, domagających się, by nauka w liceum miała aplikacje do życia w większym stopniu uwzględniała aktualne zagadnienia społeczno-kulturowe w kraju i za granicą, jak również proponowano redukcję materiału nauczania<sup>195</sup>. W ten sposób program zyskiwał mocniejsze ukierunkowanie chrystocentryczne, a materiał poglądowy był czerpany z Ewangelii, literatury czy osobistych doświadczeń uczniów, a w efekcie przekaz treści miał charakter pozytywny<sup>196</sup>.

<sup>190</sup> Tamże, *Pismo ks. A. Gerstmann do bp. S. Rosponda* (23.01.1937).

<sup>191</sup> Tamże, *Pismo ks. A. Gerstmann do bp. S. Rosponda* (28.01.1937).

<sup>192</sup> Tamże, [Załącznik – *Uwagi do programu nauki religii w liceum ogólnokształcącym*].

<sup>193</sup> AKMK TS, t. 15, nr 36. *Uwagi w sprawie programu I klasy liceum ogólnego*; tamże, *Klasa II (Liceum)*.

<sup>194</sup> AKMK TS, t. 15, nr 34. *Program nauki religii rzymsko-katolickiej w liceach ogólnokształcących i pedagogicznych*.

<sup>195</sup> E. Elter, *Dogmat jako współczynnik wychowania*, „Miesięcznik Katechetyczny i Wychowawczy” 24 (1935), z. 4, s. 165-177; J. Stepa, *Kształtowanie światopoglądu katolickiego w szkole*, „Miesięcznik Katechetyczny i Wychowawczy” 24 (1935), z. 5, s. 213-217.

<sup>196</sup> E. Sz wajnic, *Sposób nauczania etyki w liceum*, „Miesięcznik Katechetyczny i Wychowawczy” 25 (1936), z. 6-7, s. 251-257; E. Świątki, *Nauczanie dogmatyki w liceum*, „Miesięcznik Katechetyczny i Wychowawczy” 25 (1936), z. 6-7, s. 258-263.

Wszystkie dotychczasowe projekty były omawiane na zebraniu Komisji Szkolnej 4 lutego 1937 r. w Warszawie. Poinformowano zebranych, że Ministerstwo WRiOP przysłało projekty programu nauki religii dla liceów ogólnokształcących. Ponadto dostarczyło uwagi do nich<sup>197</sup>. Wszystko wskazuje na to, że były to propozycje ewentualnych korekt do nadesłanych projektów, co miało swoje przełożenie na powstanie kolejnej wersji programowej, w której te uwagi na ogół miały swoje odzwierciedlenie<sup>198</sup>.

W czasie obrad biskupi doszli do wniosku, iż żaden z projektów rządowych nie nadaje się do przyjęcia, zwłaszcza program klasy pierwszej, któremu zarzucano: błędy dogmatyczne, chaotyczny układ treści, pominięcie ważnych zagadnień dogmatycznych oraz nieścisłości w stosowaniu terminologii teologicznej. Doceniono zmiany, jakie zaszły w programie klasy drugiej, ale zdaniem członków komisji musiałby on być tak uzupełniony i gruntownie poprawiony, by można było nad nim dalej procedować. Wobec powyższego ustalono, iż należy zachować projekt kościelny, czyniąc w nim szereg uszczegółowień, przede wszystkim w części poświęconej uwagom metodycznym<sup>199</sup>.

O podjętej decyzji w sprawie programów oraz o argumentach przemawiających za odrzuceniem projektów rządowych Komisja Szkolna poinformowała Ministerstwo WRiOP dzień po zakończeniu posiedzenia, tj. 5 lutego 1937 r. W piśmie skierowanym do resortu oświaty zakomunikowała ponadto, iż skorzysta z katalogu tematów zamieszczonych w części B projektu rządowego, dołączając szereg zagadnień tam zawartych, w celu uzupełnienia i pogłębienia nauki wiary i moralności w liceum<sup>200</sup>.

Poprawianie projektu szło wolnym tempem. Przez ponad dwa miesiące od ostatniego zebrania Komisji Szkolnej niewiele zrobiono w tej materii. Na konferencji 14 kwietnia 1937 r. bp W. Jasiński poinformował jedynie członków Komisji, że programy dla liceów ogólnokształcących „podlegają jeszcze dalszemu przerobieniu i uzupełnieniu”<sup>201</sup>. Nowy projekt, po dokonaniu wszelkich koniecznych zmian, został przesłany do resortu oświaty. Z jego koncepcją zostali zapoznani biskupi na zebraniu komisji 16 listopada 1937 r. w Krakowie. Wtedy też postanowiono, że dalsze prace nad nim poprowa-

<sup>197</sup> AKMK Akta Szkolne 1923-1939. *Opinia o wytycznych do programu nauki rzymsko-katolickiej w liceach*.

<sup>198</sup> AKMK TS, t. 15, nr 32. *Program nauki rzymsko-katolickiej w liceach*.

<sup>199</sup> ADS AO KSE, t. 1. *Konferencja Komisji Szkolnej Episkopatu (4.02.1937)*.

<sup>200</sup> AKMK Akta Szkolne 1923-1939. *Pismo Komisji Szkolnej Episkopatu Polski do Ministra Wyznań Religijnych i Oświecenia Publicznego (5.02.1937)*.

<sup>201</sup> AKMK TS, t. 14, nr 20. *Konferencja Komisji Szkolnej Episkopatu (14.04.1937)*.

dzi Podkomisja Programowa, w skład której wchodził bp S. Rospond, bp K. Tomczak i bp W. Tomaka. Do 1 grudnia mieli oni dokończyć wszelkie prace i przygotować szczegółowe wnioski do zatwierdzenia Komisji Szkolnej, by ta mogła podjąć dalsze rozmowy i ostateczne uzgodnienia dotyczące programu z Ministerstwem WRiOP<sup>202</sup>.

Ponownie sprawę programu omawiano na posiedzeniu Komisji Szkolnej 16 grudnia 1937 r. w Warszawie. Kwestię tę referował bp S. Rospond, po czym program został definitywnie zatwierdzony<sup>203</sup>. Z ramienia Ministerstwa WRiOP *Program nauki w państwowym liceum ogólnokształcącym z polskim językiem nauczania. Religia rzymskokatolicka* zatwierdził z kolei minister W. Świątosławski 17 marca 1938 r., zezwalając na jego publikację<sup>204</sup>.

### 3.3. Naczelne idee programu nauki religii w liceum ogólnokształcącym z 1938 r.

Program nauki religii, od strony redakcyjnej, różnił się od programu dla gimnazjum ogólnokształcącego. W programie licealnym zastosowano podział na trzy zasadnicze części: cele nauczania, materiał nauczania (zakończony w każdej klasie praktykami religijnymi) i uwagi. Celem prowadzenia lekcji religii w dwóch klasach licealnych było zaznajomienie uczniów z prawdami wiary i zasadami moralnymi oraz ukazanie ich wzajemnych związków i wpływu, jaki powinny wywierać na życie indywidualne, rodzinne i społeczne każdego katolika, obudzenie zainteresowania sprawami religijnymi, zachęcenie do czytelnictwa teologicznego, rozwijanie zamiłowania do liturgii oraz doprowadzenie do ukształtowania w uczniach mocnego światopoglądu chrześcijańskiego<sup>205</sup>.

W klasie pierwszej materiał nauczania dotyczył dogmatyki i został ujęty w osiem bloków tematycznych. Pierwszy z nich dotyczył światopoglądu, a co za tym idzie omówienia aktualnych poglądów na świat i życie, różnych

<sup>202</sup> ADS AO KSE, t. 1. *Protokół posiedzenia Komisji Szkolnej Episkopatu odbytego w Krakowie (16.11.1937)*.

<sup>203</sup> AAK ARZ 1696. *Program nauki religii rzymsko-katolickiej w liceach ogólnokształcących i pedagogicznych*; AKMK TS, t. 14, nr. 24. *Konferencja Komisji Szkolnej Episkopatu (16.12.1937)*.

<sup>204</sup> Dz. Urz. MWRiOP 1938, nr 3, poz. 64. *Rozporządzenie Ministra Wyznań Religijnych i Oświecenia Publicznego z dnia 17 marca 1938 r. (Nr II Pr-2030/38) o programie nauki religii rzymskokatolickiej w państwowym liceum ogólnokształcącym z polskim językiem nauczania*.

<sup>205</sup> *Program nauki w państwowym liceum ogólnokształcącym z polskim językiem nauczania. Religia rzymskokatolicka*, Lwów 1938, s. 5.

przekonań i opinii na ten temat, zwłaszcza religii katolickiej. Obok tego podejmowano zagadnienie istoty i znaczenia religii w życiu jednostki, rodziny i społeczeństwa, prezentując przy tym stanowisko ludzi nauki w odniesieniu do wartości religii. Istotnym punktem programu była kwestia objawienia Bożego. Z tej racji wskazywano w programie na konieczność jego zdefiniowania, zweryfikowania i ukazania jego powszechności w różnych religiach. Ponadto program podawał jego źródła, wskazując na Pismo Święte i domagając się wyjaśnienia jego natchnienia, autentyczności i wiarygodności oraz przybliżenia uczniom polskiego wydania i ukazania jego roli w życiu religijnym, a także na Tradycję i żądając naświetlenia, czym ona jest, ukazania, że przekazuje to, w co Kościół wierzy, co zostało określone w dogmatach i symbolach wiary, a czego on jest stróżem i nauczycielem. Z tym blokiem tematycznym powiązany był kolejny o Bogu w świetle rozumu i objawienia, wskazując na możliwości poznania Go na drodze naturalnej (rozumowej) i nadnaturalnej (objawionej). Program uwzględniał również katechezy poświęcone dziełu stworzenia świata (celowość stworzenia, nauki przyrodnicze, Opatrzność Boża), aniołów (kim są, ich upadek, stosunek do świata widzialnego) i człowieka (obraz Boga, nieśmiertelna dusza, życie w raju, grzech pierworodny i jego skutki, ewolucjonizm). Z dziełem stworzenia program łączył dzieło odkupienia, podejmując tę problematykę od omówienia tajemnicy wcielenia, by później skupić się na bóstwie i człowieczeństwie Jezusa Chrystusa, a następnie na tym, co On uczynił dla człowieka w życiu, śmierci i zmartwychwstaniu oraz na ukazaniu roli Maryi w tym dziele (godność, przywileje, wstawiennictwo, kult). Sporo miejsca w programie poświęcono Kościołowi, jego założeniu, znaczeniu, ustrojowi, misji, znamionom, trwałości historycznej oraz takim kwestiom jak: prymat, nieomylny urząd nauczycielski, świętych obcowanie, Kościół jako mistyczne Ciało Jezusa czy różnice i podobieństwa głównych wyznań chrześcijańskich. Z powyższymi tematami powiązano ściśle następny dział podejmujący problematykę uświęcenia człowieka w Kościele. Ta część programu koncentrowała się zasadniczo na sakramentach, poprzedzały je jedynie wstępne katechezy o roli Ducha Świętego w życiu chrześcijanina i Kościoła. W gimnazjum omawiano sakramenty w kontekście liturgii, w liceum wszystkie sakramenty były analizowane w ujęciu doktrynalnym. Całość programu klasy pierwszej zamykały tematy eschatologiczne ukierunkowane na rzeczy ostateczne człowieka<sup>206</sup>.

Materiał nauczania tej klasy uzupełniały wskazania związane z praktykami religijnymi. Przypomniano w nich katechetom, by tak prowadzili zajęcia, aby zachęcić młodzież do życia religijnego, będącego wyrazem ich

<sup>206</sup> Tamże, s. 5-9.

duchowych potrzeb, a nie przymusu, oraz do pogłębienia ich światopoglądu, by realnie wpływał na jakość ich życia osobistego i społecznego<sup>207</sup>.

W klasie drugiej na lekcjach religii nauczano etyki katolickiej. Program posiadał część ogólną i szczegółową, poprzedzoną wstępnymi katechezami o moralności w ujęciu etyki laickiej i katolickiej, o związku etyki z religią czy o Jezusie Chrystusie jako wzorze osobowym w życiu chrześcijańskim. Etyka ogólna rozpoczynała się od tematów zogniskowanych wokół idei – człowiek jako istota moralna. Znalazły się tutaj takie zagadnienia jak: natura duchowo-zmysłowa człowieka, indywidualna i społeczna, stworzona i odkupiona przez Chrystusa podstawą prawd etycznych; cel ostateczny człowieka, jego prawdziwe szczęście, sens jego egzystencji i życiowe zadania oraz wolna wola, jej ograniczenia i konsekwencje podejmowanych decyzji. Wspólnym mianownikiem kolejnego bloku tematycznego była istota moralności. Podejmowano w nim kwestie porządku moralnego w świecie, fałszywych systemów etycznych, skutków czynu moralnego oraz relacji między prawem a moralnością. Za tymi tematami szły katechezy związane z sumieniem (istota, rodzaje, formowanie, funkcjonowanie), z czynami moralnie dobrymi i cnotami (definicja, podział, znaczenie, wartość) oraz z czynami moralnie złymi i nałogami (grzech, nałogi, wady, pokusy, pokuta)<sup>208</sup>. Z kolei etyka szczegółowa podejmowała obowiązki katolika względem Boga i Kościoła, siebie samego, społeczeństwa, rodziny i państwa. Pierwsza grupa obowiązków była rozpatrywana najpierw w oparciu o cnoty teologalne (ich istota, przymioty, potrzeba) wraz z cnotą pobożności (cześć Boga, kult świętych, modlitwa prywatna i liturgiczna, dni świąteczne), by później skupić się na posłuszeństwie (przykazania kościelne), na praktykowaniu miłości (organizacje kościelne) i wiary (sakramenty). Druga grupa obejmowała obowiązki względem siebie samego. Program ujmował to zagadnienie, wskazując na pięć charakterystycznych linii: troska o zbawienie duszy, dbałość o kształcenie rozumu, woli i charakteru, troska o dobre imię i honor, obowiązek pracy i wybór stanu oraz troska o zdrowie i życie. Kolejna grupa dotyczyła obowiązków społecznych opartych na sprawiedliwości i miłości chrześcijańskiej. Po wstępnej katechezie o różnych formach życia społecznego, program skupiał się w zasadzie na dwóch cnotach: miłości i sprawiedliwości. Przy tej pierwszej wskazywał, iż jest obowiązkiem każdego człowieka, poza tym poruszał takie zagadnienia jak: miłość jako zasada życia chrześcijańskiego, porządek miłości (*ordo caritatis*), działalność charytatywna, miłość nieprzy-

<sup>207</sup> Tamże, s. 9.

<sup>208</sup> Tamże, s. 9-11.



jaciół, wykroczenia przeciwko miłości. Z kolei przy drugiej cnotcie program omawiał kwestie prawa do dobrego imienia, prawa własności, prawa pracy i relacji między sprawiedliwością a miłością, między życiem gospodarczym a miłością chrześcijańską, a także polityczne i ekonomiczne ideologie (liberalizm, kapitalizm, socjalizm, komunizm). Problematyka społeczna była tak ważna, że w programie wyszczególniono jeszcze jeden dodatkowy blok poświęcony katolickiej nauce społecznej, gdzie omawiano encykliki społeczne (Leon XIII, Pius XI), chrześcijańską koncepcję ustroju społecznego czy też relacje społeczne, zwłaszcza na płaszczyźnie odniesień między pracodawcami a pracownikami. W katalogu obowiązków ulokowanych w programie nie mogło zabraknąć tych związanych z rodziną. Najpierw jednak program definiował pojęcie rodziny, określał jej przymioty i cele, wszystko w optyce Ewangelii i nauczania Kościoła, ukazując też współczesne jej zagrożenia, by następnie omówić obowiązki rodziców i dzieci. Wreszcie na samym końcu zamieszczono w programie obowiązki wobec narodu i państwa. Program wskazywał na ideę solidarności narodowej, na koncepcję państwa, jego cel i zadania, powinności władzy państwowej wobec obywateli i obywateli wobec państwa w świetle etyki chrześcijańskiej oraz na współpracę Kościoła i państwa. Dopełnieniem tych tematów były katechezy podejmujące kwestię stosunków międzynarodowych, a co za tym idzie różnych aspektów relacji między narodami i państwami oraz procesu kształtowania się określonego stopnia ładu w skali regionalnej i globalnej<sup>209</sup>.

Program kończył się uwagami dotyczącymi realizacji wyznaczonego przez władze kościelne i resort oświaty materiału nauczania. Uwzględniono w nich założenia reformy oświaty w odniesieniu do liceów ogólnokształcących, zawarte w wytycznych dla autorów, w uwagach do projektu programu i we wstępie do programu. Oczywiście jego ideą przewodnią była kultura Polski, podobnie jak wszystkich pozostałych programach. W nauczaniu religii miało to się przejawiać chociażby w doborze literatury religijnej przeznaczonej do analizy na lekcji religii, ze szczególnym uwzględnieniem polskich pisarzy, a nawet do sięgania po teksty źródłowe, jak chociażby pism Ojców Kościoła czy Biblii, ale w nowych rodzimych przekładach. Ich dopełnieniem miała być lektura osobista arcydzieł literatury polskiej o tematyce religijnej. Wszędzie tam, gdzie było to możliwe, zachęcano do ilustrowania wpływu religii na losy konkretnych ludzi czy społeczeństwa w odniesieniu do dziejów ojczystych oraz do wyjaśniania zasad etycznych w oparciu o przykłady zaczerpnięte z historii polskiego Kościoła i ojczy-

<sup>209</sup> Tamże, s. 11-14.

zny. W ten nurt wpisuje się nawet zalecenie sięgania po środki dydaktyczne pomagające utrwalić w pamięci prawdy religijne poprzez prezentowanie polskich zabytków sztuki kościelnej. Dopełnieniem tego materiału było wezwanie do pielęgnowania wśród młodzieży postaw patriotycznych, co zawierało się w koncepcji wychowania państwowego. W uwagach do programu nauki religii ujęto to w sposób następujący: „W związku z oddziaływaniem wychowawczym całej szkoły ks. prefekt winien dbać o rozwój uczuć obywatelsko-państwowych poruczonej mu młodzieży, rozwijając w ciągu całej pracy szkolnej religijne pobudki miłości Ojczyzny i pracy dla dobra Państwa na każdym stanowisku”<sup>210</sup>.

Chociaż w wytycznych dla autorów programów nie było szczegółowego opisu rozwoju psychofizycznego młodzieży, to jednak – analogicznie do wcześniejszych programów – uwzględniono w nim poziom umysłowy licealisty. Miało się to objawiać sposobem ujmowania w programie materiału nauczania. Liczono się z tym, iż młodzież w okresie licealnym dąży do syntezy, starając się o pewne uporządkowanie elementów wiedzy oraz usiłuje samodzielnie rozwiązywać nurtujące ją zagadnienia ideowe<sup>211</sup>. Kierując się tym założeniem w zakresie nauki religii ujęto materiał nauczania w sposób logiczny i systematyczny, tworząc programowo organiczną całość, umożliwiając młodzieży lepsze uporządkowanie dotychczasowych wiadomości i głębsze zrozumienie zagadnień dogmatycznych i etycznych. Elementy treściowe zostały tak dobrane w programie, by odpowiadały „jej dojrzałemu umysłowi łaknącemu więcej rozumowego, systematycznego ujęcia prawd religijnych”<sup>212</sup>. Osiągnięcie tego postulatu miało być możliwe dzięki zastosowaniu odpowiednich metod. Zgodnie z wytycznymi, na tym etapie rozwoju psychicznego, należało w większym zakresie uwzględnić metody podające, również z tego względu, że młodzież spotka się z nimi na studiach. W pierwszym rzędzie chodziło o wykład. Przyjęcie tej metody miało umożliwić katechecie przekazanie prawd religijnych przy zastosowaniu rzeczowych argumentów, podanych w sposób uporządkowany i podpartych odpowiednimi dowodami zaczerpniętymi z tekstów źródłowych, tak by starannie uzasadnić ich wiarygodność. Nie wykluczało to jednak użycia różnych form aktywizacji na lekcji religii. Wykład miał być sposobnością do podjęcia z uczniami polemiki, po to, by wyjaśnić

---

<sup>210</sup> Tamże, s. 18.

<sup>211</sup> *Program nauki (tymczasowy) w państwowym liceum ogólnokształcącym z polskim językiem nauczania. Uwagi wstępne...*, dz. cyt., s. 11-12.

<sup>212</sup> *Pogram nauki w państwowym liceum ogólnokształcącym z polskim językiem nauczania. Religia rzymskokatolicka*, dz. cyt., s. 15.

zarzuty czy sprostować błędne poglądy lub po prostu odpowiedzieć na nurtujące je pytania. Stosowanie takich rozwiązań metodycznych miało pobudzać młodzież do samodzielnego myślenia i wyszukiwania racjonalnych argumentów. Na lekcji religii sposobnością ku temu miała być osobista lektura tematycznie dobranych tekstów, by umożliwić uczniom samodzielne dochodzenie do prawdy. Przedłużeniem tej pracy była indywidualna lektura literatury religijnej w domu, która miała być formą samokształcenia<sup>213</sup>. W ten sposób uczniowie zazwyczaj przygotowywali sprawozdania i referaty czy wypracowania na zadany przez nauczyciela temat<sup>214</sup>.

W programie zwrócono uwagę na pozytywny przekaz treści religijnych, co było zgodne z założeniami reformy oświaty i przyjętymi w tym czasie zasadami nauczania. Dotyczyło to zwłaszcza zagadnień etycznych. Suponowano, by wskazywać na pozytywne przykłady, wyszukiwać wzorców godnych naśladowania i zachęcać do dobrego działania. Apelowano, by treści nauczania nawiązywały do aktualnych wydarzeń, przeżywanych przez uczniów sytuacji i bieżących problemów, co miało uatrakcyjnić zajęcia, ale przede wszystkim stanowić przykłady dla poruszanych na lekcji religii zagadnień. W ich ożywieniu miały służyć także pomoce naukowe, do których głównie zaliczano podręcznik. Oprócz tego w programie wyszczególniono Pismo Święte i dokumenty Kościoła. Pomocą w nauczaniu religii miały być nawet zabytki sztuki sakralnej. Z tej racji w programie zachęcano do organizowania wycieczek do najbliższych tego typu obiektów<sup>215</sup>. Wpisywało się to, jak wszystkie powyższe elementy, w założenia reformy jędrzejewiczowskiej, która zwracała uwagę na aspekt regionalizmu w nauczaniu, jako istotnego komponentu budowania poczucia wspólnoty i więzi w społeczności lokalnej, a w szerszym kontekście w ojczyźnie.

Ponadto trzeba wspomnieć o życiowym ukierunkowaniu programu. Jak w każdym programie nauki religii, tak i tutaj, wyrażał się on w praktykach religijnych. Mimo, że program w liceum kładł nacisk na kształtowanie światopoglądu katolickiego, to nie został zredukowany do sfery intelektualnej, teoretycznej, ale zawierał elementy zastosowań praktycznych. Chodziło o scalanie tych dwóch wymiarów, tak by wiedza religijna prowadziła do praktyk religijnych, co wyraźnie podkreślono w programie: „Doniosłe znaczenie dla utrwalania szczerých przekonań religijnych posiada łączenie nauki religii z samym życiem religijnym młodzieży, z kultem liturgicznym

<sup>213</sup> Tamże, s. 15-17.

<sup>214</sup> *Wytyczne dla autorów programów szkół ogólnokształcących. Liceum*, dz. cyt., s. 11.

<sup>215</sup> *Program nauki w państwowym liceum ogólnokształcącym z polskim językiem nauczania. Religia rzymskokatolicka*, dz. cyt., s. 14-17.

na nabożeństwach niedzielnych i z innymi praktykami religijnymi, tak aby między nauczaniem w szkole, a przeżyciami duchowymi w kościele był świadomy związek i aby oba te czynniki wychowania religijnego nawzajem na siebie oddziaływały”<sup>216</sup>. Znaczącą rolę w tej dziedzinie miał odegrać ksiądz prefekt, tak nauczając i wychowując młodzież, by z wewnętrznej potrzeby pragnęła praktykować i pogłębiać swoje życie religijne<sup>217</sup>.

Po opublikowaniu programu niewiele było komentarzy na jego temat. W *Miesięczniku Katechetycznym i Wychowawczym* pojawiały się sporadycznie artykuły, które pozytywnie odnosiły się do strony merytorycznej programu, a zwłaszcza metodycznej. Przyjęto ze zrozumieniem potrzebę liczenia się z rozwojem umysłowym młodzieży. Dostrzegano konieczność pozytywnego wykładu materiału nauczania, otwarcia się na dyskusję, ujmowania treści w sposób zwięzły, prosty i konkretny, podawania jej rzetelnie i profesjonalnie, akcentowania jej życiowego charakteru oraz rozwijania pozytywnego nastawienia do religii i Kościoła<sup>218</sup>.

Nowy program nauki religii w liceum ogólnokształcącym został wydany drukiem wiosną 1938 r. Zgodnie z decyzją Ministerstwa WRiOP miał wejść w życie wraz z początkiem roku szkolnego 1938/39<sup>219</sup>. Sposób jego realizacji określała instrukcja resortu oświaty z 5 września 1938 r.<sup>220</sup>. Nakazywała ona w klasie pierwszej liceum nauczać religii zgodnie z nowym programem, natomiast w klasie drugiej według programu nauki klasy ósmej dotychczasowego gimnazjum.

Po opublikowaniu programu rozpoczęto prace nad nowymi podręcznikami do nauki religii. Propozycje podręczników dla pierwszej klasy należało przedłożyć w Ministerstwie WRiOP do 1 stycznia 1939 r., w celu ich oceny<sup>221</sup>. Tymczasem miały obowiązywać stare podręczniki. Ich uzupełnie-

---

<sup>216</sup> Tamże, s. 17.

<sup>217</sup> Tamże.

<sup>218</sup> K. Piotrowski, *Co mamy osiągnąć przez nauczanie etyki?*, „Miesięcznik Katechetyczny i Wychowawczy” 27 (1938), z. 6-7, s. 298-313; F. Konieczny, *Metodyka dogmatyki*, „Miesięcznik Katechetyczny i Wychowawczy” 27 (1938), z. 8, s. 383-396; tamże, W. Sobecki, *Etyka w liceum*, s. 396-401.

<sup>219</sup> *Nowy program nauki religii w liceum ogólnym*, „Miesięcznik Katechetyczny i Wychowawczy” 27 (1938), z. 6-7, s. 371.

<sup>220</sup> *Instrukcja z dnia 5 września 1938 r. (Nr II Pr-7728/38) dotycząca realizacji programu nauki w państwowym liceum ogólnokształcącym w roku szkolnym 1938/39*, „Wiadomości Archidiecezjalne Warszawskie” 28 (1938), nr 11, s. 476.

<sup>221</sup> *Terminy składania podręczników*, „Miesięcznik Katechetyczny i Wychowawczy” 27 (1938), z. 9, s. 464-465.

niem miała być fachowa literatura wspomagająca pracę nauczyciela religii w zakresie nauczania dogmatyki i etyki<sup>222</sup>.

\* \* \*

Reforma jędrzejewiczowska dokonała zasadniczych zmian w szkolnictwie średniego stopnia. Dotychczasowe ośmioletnie gimnazjum zostało przeobrażone w szkołę średnią o dwóch etapach edukacyjnych. W ten sposób powstało czteroletnie gimnazjum i dwuletnie liceum, które uległo nie tylko ewolucji ustrojowej, ale również programowej. Szkoły te musiały asymilować wszelkie założenia *Ustawy o ustroju szkolnictwa*, jak i wytyczne Ministerstwa WRiOP, przygotowując nową wersję programów. Należało opracować je dla wszystkich przedmiotów szkolnych, w tym również dla religii zarówno w gimnazjum, jak i w liceum. W harmonogramie prac nad nimi na czoło wysunięto program nauki w gimnazjum ogólnokształcącym. Było to konsekwencją działań reformatorskich, które rozpoczęły zmiany organizacyjne w szkolnictwie od szkół powszechnych i gimnazjalnych. Analogicznie do tych poczynań trzeba było podjąć wysiłki zmierzające ku stworzeniu dla nich nowego programu.

Prace nad przygotowaniem programu nauki religii dla gimnazjum ogólnokształcącego rozpoczęły się w 1932 r. wydaniem wytycznych dla autorów programu. Następstwem tej publikacji było opracowanie projektu tegoż programu, który stał się podstawą dalszych prac strony państwowej i kościelnej nad ułożeniem jego finalnej wersji. Ścieżka dochodzenia do niej była dokładnie taka sama jak w przypadku programu nauki religii dla szkół powszechnych, a to z tego tytułu, że zarówno wytyczne, jak i projekt ukazały się dokładnie w tym samym czasie i zainicjowały równoległą pracę nad programem jednej, jak i drugiej szkoły. Ważną datą w całej procedurze opracowywania programu był 15 listopada 1934 r., kiedy to przedstawiciele Ministerstwa WRiOP oraz Komisji Szkolnej Episkopatu Polski uzgodnili, iż za treści nauczania będzie odpowiadać Kościół, a za metodykę państwo. Podjęcie takiej decyzji w znacznym stopniu uprościło i zarazem przyspieszyło dalsze prace nad programem dla gimnazjum. Było też z korzyścią dla istoty programu religii, ponieważ został on wzbogacony od strony merytorycznej i metodycznej przez stronę kościelną i państwową w tych wymiarach, w których miały one niezaprzeczone kompetencje. W efekcie powstał program,

<sup>222</sup> *Pomoce do nauki dogmatyki w liceum*, „Miesięcznik Katechetyczny i Wychowawczy” 27 (1938), z. 6-7, s. 331-332; tamże, *Pomoce do nauki etyki w liceum*, s. 332-334.

który w ogólnym swym zarysie obowiązywał przez niespełna cztery dekady, co może świadczyć o jego walorach treściowych. Ważne okazało się też jego udoskonalanie dydaktyczne, będące następstwem wprowadzania założeń reformy oświaty. W ocenie niektórych katechetyków, jak chociażby ks. Mariana Finke, takie elementy jak aktywna szkoła i nowoczesne metody nauczania, które w tym czasie uwzględniono w programie, znalazły zasłużone miejsce w polskiej katechizacji nie tylko w okresie międzywojennym. Podkreślał on również znaczenie ojczyściej wiedzy, które tak mocno akcentowano w reformie jędrzejewiczowskiej, a które wprowadzono do programu nauki religii w szkole średniej<sup>223</sup>. Działania te miały budzić poczucie wspólnoty i tworzyć więzi społeczne, co było niezwykle ważne po okresie rozbiorów, kształtując wśród młodzieży postawy patriotyczne, a co za tym idzie odpowiedzialności za losy odradzającego się państwa polskiego.

Po wydaniu programu dla gimnazjum, przystąpiono do prac nad programem nauki religii dla liceum ogólnokształcącego. Wydawać się mogło, iż określenie kompetencji przy opracowywaniu programu religii dla szkół powszechnych i gimnazjum będzie odnosić się do kolejnych powstających programów. Brak wytycznych dla autorów programów nauki religii dla liceum i projektu programu, wskazywało na to, iż faktycznie resort oświaty pozostawił kwestię zredagowania treści nauczania stronie kościelnej, która w świetle wcześniejszych ustaleń miała odpowiadać za aspekt merytoryczny programu. Przyjęcie takiego rozwiązania mogło skrócić czas jego ułożenia, cedując przygotowanie wskazówek do programu, jak i jego wersji finalnej, na jeden podmiot, w tym przypadku na Komisję Szkolną. Po czym Ministerstwo WRiOP mogłoby gotowy projekt dopracować od strony metodycznej, wieńcząc w ten sposób prace nad nim. Tymczasem ponownie władze oświatowe odrzuciły projekty Episkopatu Polski, proponując własne wersje programu, co prowadziło do polaryzacji między dwoma stronami i przedłużania momentu jego publikacji. Skutkowało to tym, iż prace nad programem nauki religii dla liceum ogólnokształcącego trwały dwa lata. Można to ocenić negatywnie, ponieważ liceum – w wyniku reformy – miało zaledwie dwie klasy, a prace nad nim trwały niemalże tyle samo, co prace nad programem siedmioklasowej szkoły powszechnej, i to trzech stopni. Z drugiej zaś strony trzeba docenić wielką troskę zarówno ministerstwa, jak i episkopatu o fachowe opracowanie programu. Przejawiało się to w dbałości o szczegóły w zakresie elementów treściowych, jak i metodyki nauczania

<sup>223</sup> Por. M. Finke, *Polonia*, w: *Dizionario di Catechetica*, red. L. Lentner, Roma 1966, s. 505.



religii. W efekcie przedłużająca się procedura dochodzenia do ostatecznej wersji przysłużyła się koncepcji programowej, która została udoskonalona w tych dwóch wymiarach, pokazując odpowiedzialność i profesjonalizm strony państwowej i kościelnej.



## ROZDZIAŁ IV

### Reforma programów nauki religii w zakładach kształcenia nauczycieli

Reforma systemu edukacji zainicjowana przez *Ustawę o ustroju szkolnictwa* objęła swym zasięgiem także zakłady kształcenia nauczycieli. Dotychczasowe, zwłaszcza te przygotowujące do pracy w przedszkolach (ochronkach) i w szkołach powszechnych, były niewystarczające i wymagały zmian. W Europie Zachodniej były w owym czasie przemijającą formą kształcenia nauczycieli, o czym doskonale zdawało sobie sprawę środowisko polskich pedagogów. Ponadto należało dostosować ten typ szkół do nowego ustroju szkolnictwa, tak aby były drożne z innymi, prowadząc aż do studiów wyższych. Poza tym chodziło o przygotowanie nauczycieli do pracy w zreformowanej szkole (metodycznie, ideologicznie), choćby na rozpoczęcie przez nich pracy trzeba było poczekać kilka lat. Podkreślał to mocno minister WRiOP W. Świętosławski, stwierdzając, że „bardzo ważne zagadnienie w szkolnictwie ogólnokształcącym stanowi przygotowanie odpowiednich kadr nauczycielskich. Żadna bowiem reforma nie wejdzie w życie, jeśli nie wprowadzi jej w życie szkoły oddany swej pracy i należycie przygotowany nauczyciel”<sup>1</sup>. To przygotowanie miało się odbywać – zgodnie z założeniami reformy jędrzejewiczowskiej – w liceach pedagogicznych, pedagogiach i na wyższych uczelniach oraz w seminariach i liceach dla wychowawczyń przedszkoli. Już w roku szkolnym 1932/33 rozpoczęto reorganizację w tym zakresie, wygaszając dotychczasowe szkoły, a wprowadzając nowe, dostosowane do postanowień ustawy z 1932 r. Pośród nich znalazły się szkoły średnie zawodowe na poziomie gimnazjalnym i licealnym, które w świetle konstytucji i konkordatu były zobligowane do prowadzenia lekcji religii. Powstanie tych szkół determinowało władze oświatowe i Komisję Szkolną Episkopatu Polski do opracowania programów nauki religii dosto-

---

<sup>1</sup> Przemówienie P. Ministra W. R. i O. P., Prof. Dr. Wojciecha Świętosławskiego na posiedzeniu Komisji Budżetowej Sejmu w dniu 28 stycznia 1936 roku, „Oświata i Wychowanie” 8 (1936), z. 1, s. 8.

sowanych do nowych zakładów kształcenia nauczycieli. Fundamentalnym założeniem było w tym zakresie stworzenie spójnego programu bazującego na programie nauki religii szkoły powszechnej. Drugą ważną przesłanką było opracowanie takiego programu, by materiał nauczania religii był zbliżony do obowiązującego w gimnazjum i liceum ogólnokształcącym, ale z uwzględnieniem specyfiki danej szkoły. W ten sposób program miał tworzyć organiczną całość. Z tym zadaniem mierzyła się strona państwowa i kościelna w latach 1937-1939, przygotowując program nauki religii dla liceum pedagogicznego i seminarium dla wychowawczyń przedszkoli, co zostanie przedstawione w niniejszym rozdziale.

## 1. Rozwój programów nauki religii do 1932 r.

Na terytorium Polski, będącym jeszcze pod zarządem państw zaborczych, powstawały programy nauki religii dla seminariów nauczycielskich<sup>2</sup>. Już wtedy pojawiały się postulaty, by zreformować ten typ szkół, dokonując zmian w strukturze organizacyjnej, w planie zajęć czy w liczbie godzin<sup>3</sup>. Po odzyskaniu niepodległości zintensyfikowano te działania, dążąc do opracowania jednolitego programu dla całego kraju. W ten nurt wpisują się również starania o przygotowanie wspólnego programu nauki religii.

Sprawę programu dla seminarium nauczycielskiego podjęto na pierwszym posiedzeniu Komisji Międzydiecezjalnej powołanej przez Episkopat Polski. Delegaci biskupi, obradujący w Warszawie 11 lutego 1918 r., podjęli decyzję, iż za opracowanie programu religii będą odpowiedzialni: ks. F. Kozłowski, ks. A. Wyrębowski, ks. A. Pyrzakowski i ks. A. Fajęcki<sup>4</sup>.

W tym czasie, gdy trwały intensywne prace nad programem nauki religii, ogłoszono dekret o kształceniu nauczycieli szkół powszechnych (7.02.1919),

<sup>2</sup> *Projekt programu seminarium dla nauczycieli szkół elementarnych*, Warszawa 1906; *Program Żeńskiego Seminarium Nauczycielskiego z kursem trzyletnim Zofii Wołowskiej*, Warszawa [1908]; *Program nauki religii rzymsko-katolickiej w szkołach niższych oraz seminariach nauczycielskich*, Warszawa 1908; *Program pięciu kursów seminaryjnych dla kobiet*, Kraków [1916]; *Program nauki religii rzymsko-katolickiej w szkołach niższych i seminariach nauczycielskich oraz wskazówki metodyczne*, Warszawa 1916/17.

<sup>3</sup> L. Rzeszowski, *Nasze seminaria nauczycielskie*, „Reforma Szkolna” (1911), t. 2, s. 236-320; tamże, J. Wasung, *O potrzebie reformy seminariów nauczycielskich w ogóle*, s. 321-330; J. Mauersberger, *Program nauki religii w seminariach ludowych*, w: *Pamiętnik IV-go ogólnego zjazdu ks. ks. prefektów Królestwa Polskiego w Warszawie w dniach 20, 21 i 22 czerwca 1917 roku*, red. A. Fajęcki, Warszawa 1917, s. 284-286; tamże, H. Radomiński, *Praktyki religijne w seminariach nauczycielskich*, s. 288-291.

<sup>4</sup> ADK ON-A/5. *Protokół z posiedzeń Komisji Międzydiecezjalnej do nauczania religii*.

uznający seminarium nauczycielskie za podstawowy zakład przygotowania do pracy pedagogicznej na poziomie elementarnym. Główne założenia związane z edukacją w tej szkole przedstawił członkom Komisji Szkolnej Episkopatu Polski 2 marca 1919 r. ks. A. Ciepliński – pracownik Ministerstwa WRiOP. Poinformował zebranych, że seminarium nauczycielskie ma być szkołą pięcioletnią z dwoma cyklami nauczania: przez pierwsze trzy lata – edukacja ogólna, a przez kolejne dwa – edukacja zawodowa. Lekcje religii miały być prowadzone we wszystkich klasach za wyjątkiem czwartej, w wymiarze dwóch godzin tygodniowo. Były to ważne informacje w kontekście układania programu nauki religii<sup>5</sup>. Z tymi wstępnymi założeniami resortu oświaty nie mogli się zgodzić członkowie Komisji Szkolnej, z tej racji wystosowali do ministerstwa oświadczenie, w którym domagali się przeznaczenia na naukę religii od klasy pierwszej po czwartą po dwie godziny, a w klasie piątej co najmniej jedną na naukę metodyki religii, nie włączając w to lekcji praktycznych w szkole ćwiczeń. Uznano, że przy mniejszym wymiarze godzin nie uda się zrealizować zaplanowanego materiału nauczania ujętego w projekcie programu religii, co z kolei mogło skutkować pewnymi brakami w tym zakresie wśród pobierających naukę w seminariach i rzutować w przyszłości na jakość prowadzenia przez nich katechez. Ponadto twierdzono, iż zaniechanie nauki religii w którejś klasie obniżyłoby rangę tego przedmiotu i przyczyniło się do zapomniania przez uczniów wiedzy już wcześniej nabytej<sup>6</sup>.

Do powyższych postulatów dołączono program nauki religii dla państwowych seminariów nauczycielskich<sup>7</sup>. Okazało się bowiem, iż od zebrania delegatów biskupich udało się go opracować. Jego autorem nie byli jednak wytypowani wtedy kapłani, ale ks. M. Ślepicki, który przygotował go, tworząc również w tym czasie program nauki religii dla szkół powszechnych. Program miał charakter ramowy i został ułożony na każdą klasę (kurs) według pewnego klucza: historia biblijna, katechizm i liturgia, określając jedynie główne treści nauczania w tych trzech obszarach tematycznych. W czasie obrad, tj. 2 marca 1919 r., program uzyskał aprobatę członków komisji i został skierowany do Ministerstwa WRiOP, w celu zapoznania resortu oświaty z koncepcją programową strony kościelnej. Przez kolejne dwa

<sup>5</sup> ADS AO KSE, t. 1. *Protokół II-go posiedzenia Komisji Szkolnej Episkopatu Polskiego* (2.3.1919).

<sup>6</sup> Tamże, *Uchwały Komisji Szkolnej Episkopatu Polskiego powzięte na sesjach w dniu 2, 3, 4 marca 1919 r.*

<sup>7</sup> Tamże, *Program nauki religii rzymsko-katolickiej dla 5-letnich państwowych seminariów w Polsce.*

lata trwały prace nad opracowaniem jego wersji szczegółowej. Konsultacje były prowadzone w diecezjach, zwłaszcza w stowarzyszeniach księży prefektów. Kurie Biskupie miały zadbać o dostarczenie projektu programu do prefektów szkolnych, a następnie, by poczynione uwagi i sugestie były przesłane do naczelnego wizytatora nauki religii – ks. A. Cieplińskiego<sup>8</sup>, a także do prymasa Polski<sup>9</sup>. Po dokonaniu niezbędnych korekt, ostatecznie program został zatwierdzony w imieniu Episkopatu Polski przez kard. E. Dalbora 26 maja 1921 r.<sup>10</sup>

Struktura programu każdego kursu (klasy) przedstawiała się następująco: program ogólny (główne wątki tematyczne), program szczegółowy (konkretne elementy treściowe) oraz uwagi do programu (przeważnie o charakterze liturgicznym). Całość poprzedzały cele nauczania odnoszące się do programu każdej klasy.

Zasadniczym celem nauczania religii w seminarium nauczycielskim było zapoznanie młodzieży z Pismem Świętym, zwłaszcza z Nowym Testamentem i dokumentami kościelnymi, tak aby uczniowie poznali istotę, treść i historię religii, a na ich podstawie wypracowali w sobie postawy moralne zgodne z etyką katolicką i według nich postępowali. Celem programu było również przygotowanie kandydatów na nauczycieli religii, którzy w przyszłości mogliby podjąć ewentualnie pracę w szkołach powszechnych jako katecheci<sup>11</sup>.

Program ogólny kursu pierwszego stawiał pytanie: co Pan Bóg dla ludzkości uczynił? I udzielał na nie odpowiedzi: Pan Bóg stworzył ludzi i przygotował odkupienie. Myśl ta była rozwijana w programie szczegółowym. Tematem wiodącym w tej klasie była historia biblijna Starego Testamentu. Jej poznanie miało być poprzedzone katechezami wstępnymi poświęconymi kwestii religii i religijności człowieka, objawieniu Bożemu oraz klasyfikacji religii. Dopiero po tych wyjaśnieniach rozpoczynano prezentację starotestamentalnych dziejów biblijnych, ukazując je w kilku odsłonach. Najpierw podawano informacje związane z kosmogonią w powiązaniu z Księżą Rodzaju, stworzenie świata i człowieka w konfrontacji z naukowymi hipotezami, grzech pierworodny i pierwsza zapowiedź przyjścia Zbawiciela, dalej

<sup>8</sup> ADSa Programy szkolne nauki religii 1915-1960. *Pismo ks. A. Cieplińskiego do Kurii Biskupiej w Sandomierzu (1.07.1920)*; tamże, *Pismo ks. A. Cieplińskiego do Kurii Biskupiej w Sandomierzu (12.07.1920)*; tamże, *Program religii rzymsko-katolickiej w seminariach nauczycielskich*; ADŁ Szkoły do 1945: 7-13; 291. *Program religii rzymsko-katolickiej w seminariach nauczycielskich*.

<sup>9</sup> AKMK TS, t. 13, nr 8. *Protokół zjazdu biskupów w Warszawie (5.03.1921)*.

<sup>10</sup> *Program nauki w państwowych seminariach nauczycielskich*, Warszawa 1921, s. 14.

<sup>11</sup> Tamże, s. 1.



w skrócie prehistoria biblijna aż do dziejów patriarchów. Później należało ukazać przymierze z Abrahamem i jego potomstwem, niewolę egipską i dalsze losy narodu wybranego. W sposób szczególny program polecał omówienie kwestii przymierza na Synaju, a w tym kontekście istotę kultu religijnego oraz jego zewnętrzne przejawy. Ten blok tematyczny, przewidziany na pierwsze półrocze, miał się kończyć syntetycznym ujęciem najważniejszych prawd wiary, jakie pojawiły się w trakcie realizacji programu, nawiązujących do pierwszego artykułu Składu Apostolskiego. Ponadto katecheta miał zapoznać uczniów z podręcznikami do nauki religii, które zawierały omawiane historie biblijne i prawdy katechizmowe. Natomiast w drugim półroczu program przewidywał kontynuowanie historii zbawienia. Lekcje religii rozpoczynano jednak od poznania topografii Palestyny, jej środowiska naturalnego oraz struktury społeczno-religijnej i politycznej. Po omówieniu tych zagadnień przybliżano uczniom kolejne epizody z dziejów biblijnych Starego Testamentu od wejścia Izraelitów do Kanaanu aż do czasów poprzedzających przyjście Jezusa Chrystusa (okres sędziów, ustanowienie władzy królewskiej, czas dwu królestw i działalność proroków, naród izraelski pod obcym panowaniem). Całość miała zakończyć się ukazaniem tła religijnego, społecznego i politycznego w ojczyźnie Jezusa przed Jego narodzinami oraz powtórzeniem wiadomości ze szczególnym uwzględnieniem idei mesjańskiej. Program kończył się wskazaniem, by w trakcie realizacji materiału nauczania, zasadniczo raz w miesiącu, uczniowie poznali pieśń kościelną stosownie dobraną do okresu liturgicznego<sup>12</sup>.

Na kursie drugim, w programie ogólnym, pojawiało się dokładnie to samo pytanie, co na kursie pierwszym, ale tym razem odpowiedź brzmiała: Pan Bóg odkupił ludzkość przez Syna Bożego, a uświęcił przez Ducha Świętego. W ten sposób określono główny motyw programu, którym było życie i działalność Jezusa oraz początki Kościoła, w którym jest i działa Duch Święty. W pierwszym półroczu, na podstawie Ewangelii, w ujęciu chronologicznym, miały być przedstawione losy Chrystusa, począwszy od zwiastowania do pobytu w Nazarecie (życie ukryte), oraz od chrztu w Jordanie do czasów poprzedzających mękę i śmierć (publiczna działalność). Poznając dzieje Jezusa, program zalecał, by wyeksponowano Jego świętość i świadectwo o sobie, Jego przymioty i treść nauczania, Jego uczniów i stosunek do wrogów oraz ideę królestwa Bożego. Dodatkowo miały się pojawić katechezy o roku kościelnym, w nawiązaniu do przeżywanych w tym czasie okresów liturgicznych oraz powtórzenie omówionego już materiału z odniesieniem do drugie-

<sup>12</sup> Tamże, s. 1-3.

go i trzeciego artykułu Składu Apostolskiego i katechizmu. W drugim półroczu należało kontynuować katechezy poświęcone Jezusowi Chrystusowi od czasów poprzedzających wydarzenia paschalne do Jego wniebowstąpienia, łącząc je z liturgią Kościoła (Wielki Tydzień, Wielkanoc) oraz z prawdami wiary zawartymi w Składzie Apostolskim (artykuły od czwartego do siódmego). Ostatnią grupę stanowiły tematy o dziele uświęcenia, a co za tym idzie o Duchu Świętym. Omawiano Jego rolę przy tematach eklezjalnych (istota Kościoła, założenie, cele, znamiona) oraz poświęconych łasce, sakramentom i sakramentaliom w logicznym powiązaniu z kolejnymi artykułami ze Składu Apostolskiego i okresami czy wydarzeniami roku liturgicznego. Program zalecał także, w ramach dodatkowych godzin, zajęcia w kościele przeznaczone na adorację oraz poznanie wystroju świątyni i paramentów liturgicznych<sup>13</sup>.

Zgodnie z założeniami programu ogólnego na kursie trzecim omawiano kwestię moralności chrześcijańskiej, na co wskazywało zamieszczone w nim pytanie: co ludzkość ze swej strony dla Pana Boga uczynić powinna? I odpowiedź: ludzkość winna służyć Panu Bogu, a przez to osiągnąć cel ostateczny. Program w pierwszym półroczu koncentrował się wokół podstawowych wiadomości z zakresu moralności chrześcijańskiej. Początkowe katechezy miały się rozpocząć od zdefiniowania pojęć dotyczących postawy moralnej człowieka (moralność, etyczność, dobro, zło) i celu jego egzystencji, by później wskazać na drogowskazy na drodze do jego osiągnięcia (prawo), na dobrowolność w dążeniu do niego (wola), na obowiązek słuchania przewodnika (sumienie), na konieczność utrzymania się na niej (cnoty) i niezbaczenia z niej (grzechy). Natomiast drugie półrocze ogniskowało się wokół szczegółowych kwestii związanych z moralnością chrześcijańską. Omawiano je w czterech blokach: pierwszy dotyczył ogólnych wiadomości o Dekalogu (historia powstania, podział przykazań, interpretacja Jezusa); drugi poświęcono szczegółowej analizie poszczególnych przykazań boskich, a trzeci kościelnych, natomiast czwarty zawierał naukę o podwójnym przykazaniu miłości<sup>14</sup>.

Program kursu czwartego ukierunkowany był na historię Kościoła i miał dać odpowiedź na pytanie: co ludzkość dla Boga w ciągu ery chrześcijańskiej rzeczywiście uczyniła? Dzieje Kościoła obejmowały najważniejsze wydarzenia albo wybitne postaci wraz z uwzględnieniem losów Kościoła w Polsce. W pierwszym półroczu omawiano zagadnienia począwszy od starożytności chrześcijańskiej do epoki odrodzenia, a w drugim od reformacji

<sup>13</sup> Tamże, s. 4-6.

<sup>14</sup> Tamże, s. 6-10.

do czasów współczesnych. Nauka historii miała prowadzić do umiłowania Kościoła, utożsamiania się z nim i brania odpowiedzialności za dalszy jego rozwój. Program łączył ją z powtarzaniem głównych prawd wiary i zasad moralnych oraz wiadomości liturgicznych, tworząc całościową syntezę, a to z tej racji, iż był to w zasadzie ostatni rok nauczania religii w seminarium<sup>15</sup>.

Program piątego kursu dotyczył wskazówek metodycznych i praktycznego kształtowania umiejętności przyszłych nauczycieli religii. Zajęcia – prowadzone tylko w pierwszym półroczu – miały podwójny wymiar; wykłady z zakresu metodyki religii oraz lekcje próbne. Zgodnie z programem w trakcie zajęć teoretycznych uczeń miał uzyskać informacje o kryteriach intelektualnych, moralnych i prawnych stawianych katechecie, zapoznać się z obowiązującym programem i podręcznikami do nauki religii dla szkół powszechnych, przyswoić metody nauki religii i strukturę lekcji oraz posiadać umiejętność zastosowania pomocy dydaktycznych, znać warunki skuteczności procesu nauczania oraz te partie materiału, które uczeń powinien opanować pamięciowo wraz z umiejętnością ich weryfikacji, orientować się w praktykach religijnych i sposobach ich realizacji, nabyć umiejętności w zakresie przygotowania dzieci do przyjęcia sakramentów, zaznajomić się z literaturą katechetyczną i uświadomić sobie konieczność samodokształcania. Program zakładał, iż w tym czasie uczeń będzie obserwował lekcje religii i konfrontował teorię z praktyką, omawiając jej przebieg pod okiem wykładowcy. Ponadto miał czytać scenariusze katechez, oceniając je krytycznie i podając własne propozycje rozwiązań oraz przygotowując je samodzielnie. Zwieńczeniem edukacji miały być lekcje religii prowadzone przez seminarzystę<sup>16</sup>.

Program spotkał się z dobrym przyjęciem katechetów. Sporadycznie pojawiały się słowa krytyki, które dotyczyły w zasadzie dwóch kwestii, a mianowicie materiału nauczania na roku trzecim i czwartym oraz liczby godzin przeznaczonych na lekcje religii. Jeśli chodzi o pierwszą kwestię, to proponowano, by treści nauczania po prostu zamienić, wyznaczając na rok trzeci historię Kościoła, a na rok czwarty etykę. Argumentowano to tym, że przesunięcie nauki o moralności o jeden rok sprawi, iż młodzież będzie bardziej dojrzała i tak trudny materiał nauczania, jakim była etyka, będzie dla niej łatwiejszy do przyswojenia<sup>17</sup>. W drugim przypadku wzywano o zwięk-

<sup>15</sup> Tamże, s. 10-12.

<sup>16</sup> Tamże, s. 12-14.

<sup>17</sup> *Uwagi do programu religii rzymsko-katolickiej w państwowych seminariach nauczycielskich*, „Miesięcznik Katechetyczny i Wychowawczy” 12 (1923), z. 1-6, s. 57.

szenie liczby godzin na zajęcia teoretyczne i praktyczne z religii. Słusznie zauważono, iż metodyka religii była nauczana jedynie przez jedno półroczcie, a innych przedmiotów przez cały rok szkolny. Poza tym twierdzono, że materiał nauczania jest zbyt obszerny i wymaga dodatkowych godzin, by program mógł być zrealizowany w całości<sup>18</sup>. Postulat ten poparł Episkopat Polski na posiedzeniu w Częstochowie 24 czerwca 1922 r.<sup>19</sup>.

Ta ostatnia sprawa spotkała się ze zrozumieniem Ministerstwa WRiOP, które pismem z 2 października 1923 r. powiększyło liczbę godzin nauczania religii na kursie pierwszym do trzech, a na piątym do dwóch tygodniowo przez cały rok szkolny. Uznano za właściwe dołożenie jednej godziny religii dodatkowo na kursie pierwszym, ponieważ przygotowanie młodzieży wstępującej do seminarium w tamtym okresie nie było jeszcze dostateczne. Wymagało ono wydłużenia w celu zniwelowania pewnych braków w zakresie edukacji religijnej wyniesionej ze szkoły powszechnej. Zgodzono się też z faktem, iż przyszli nauczyciele religii powinni mieć odpowiednie przygotowanie metodyczne do prowadzenia w przyszłości lekcji religii, z tej racji rozciągnięto naukę metodyki na kursie piątym na dwa półrocza<sup>20</sup>.

Program nauki w państwowych seminariach nauczycielskich z 1921 r. miał charakter tymczasowy. Ministerstwo z góry założyło, że po kilku latach jego funkcjonowania będzie wymagać uzupełnień i korekty. Z tej racji nauczyciele poszczególnych przedmiotów podejmowali dyskusję w celu ulepszenia go. Ponieważ nie było w tym czasie istotnych zastrzeżeń ze strony Kościoła, program nauki religii pozostał bez zmian. W takim brzmieniu, jakie miał początkowo, został wydany wraz z pozostałymi programami w 1926 r.<sup>21</sup>. Jedyna korekta, jaka się pojawiła, dotyczyła liczby godzin przeznaczonych na lekcje religii. W nowym ujęciu programu dla seminarium nauczycielskiego przewidziano na każdym kursie po dwie godziny religii.

Nie zamknęło to jednak debaty na temat programu nauki religii w tego typu szkole, a jej wyniki publikowano na łamach *Miesięcznika*<sup>22</sup>. Początk-

<sup>18</sup> P. Świerzko, *Plany nauki religii w państwowych seminariach nauczycielskich*, „Miesięcznik Katechetyczny i Wychowawczy” 11 (1922), z. 4-6, s. 118-119; J. Szczepaniak, *Kształcenie i formacja katechetów...*, dz. cyt., s. 91-92.

<sup>19</sup> AKMK TS, t. 13, nr 15. *Protokół zjazdu biskupów polskich odbytego w Częstochowie (21-25.06.1922)*.

<sup>20</sup> *Liczba godzin nauki religii w programie seminarium nauczycielskiego*, „Miesięcznik Katechetyczny i Wychowawczy” 12 (1923), z. 11-12, s. 154.

<sup>21</sup> *Program nauki w państwowych seminariach nauczycielskich*, wyd. 2 zmienione, Warszawa 1926, s. 23-37.

<sup>22</sup> *Wyniki ankiety „Miesięcznika” w sprawie programów szkolnych*, dz. cyt., s. 168-170.

kowo Zarząd Związku Diecezjalnych Kół Księży Prefektów wytypował prefektów lwowskich do oceny dotychczasowego programu (23.04.1927)<sup>23</sup>, jednak później ks. A. Ciepliński poprosił o to Koło Księży Prefektów z Poznania (29.08.1927)<sup>24</sup>. Nie było jednak większych zastrzeżeń do programu, o czym krajowy wizytator nauki religii poinformował prefektów szkolnych 10 kwietnia 1929 r. na kursie katechetycznym w Krakowie<sup>25</sup>. Opinia ta została potwierdzona na późniejszych zebraniach, jak chociażby podczas spotkania prezesów kół diecezjalnych w Warszawie (29.08.1930): „W seminariach nauczycielskich rozkład od paru lat jest już ustalony i na razie uznany za dobry”<sup>26</sup>. Dlatego w niezmienionej formie pozostał aż do wejścia w życie nowych programów dla zreformowanych – w wyniku ogłoszenia *Ustawy o ustroju szkolnictwa* – zakładów kształcenia nauczycieli.

Szkołą przygotowującą do wstąpienia do seminarium nauczycielskiego były preparandy. Dzieci pobierające w nich naukę miały także lekcje religii. W tygodniowym planie zajęć szkolnych przeznaczano na nie dwie godziny. Od 1918 r. posługiwały się one *Tymczasowym zarysem programu nauczania*, który wyznaczał materiał nauczania dla poszczególnych przedmiotów, w tym również na religię. Podany był w formie naczelnej idei, którą należało realizować przez dany rok szkolny. Na kursie pierwszym była to historia biblijna Starego Testamentu, a na drugim historia biblijna Nowego Testamentu. W jednym i drugim przypadku należało prowadzić zajęcia, bazując na katechizmie<sup>27</sup>. Taki zapis wskazuje na to, że w preparandach – aż do formalnego ich rozwiązania w 1926 r. – realizowano program nauki religii klasy pierwszej i drugiej gimnazjum niższego<sup>28</sup>.

Obok seminariów nauczycielskich funkcjonowały w okresie międzywojennym także seminaria ochroniarskie – przygotowujące do pracy z dziećmi w ochronkach – do których przyjmowano kandydatów po ukończeniu siedmioklasowej szkoły powszechnej. Zrozumiałe jest, że dla tej młodzieży przewidziano naukę religii. Początkowo odbywała się ona w oparciu o programy

<sup>23</sup> *Streszczenie obrad walnego zjazdu dorocznego delegatów diecezjalnych Kół Księży Prefektów*, „Miesięcznik Katechetyczny i Wychowawczy” 16 (1927), z. 6, s. 283.

<sup>24</sup> *Protokół zebrania pełnego Zarządu Związku Diecezjalnych Kół Księży Prefektów*, „Miesięcznik Katechetyczny i Wychowawczy” 16 (1927), z. 8, s. 381.

<sup>25</sup> A. Ciepliński, *Nowe plany nauki religii dla szkół powszechnych*, dz. cyt., s. 167.

<sup>26</sup> *Streszczenie obrad dorocznego zebrania pełnego Zarządu Związku Diecezjalnych Kół Księży Prefektów*, „Miesięcznik Katechetyczny i Wychowawczy” 19 (1930), z. 8, s. 394.

<sup>27</sup> *Preparandy nauczycielskie*, dz. cyt., s. 50.

<sup>28</sup> Por. *Program gimnazjum państwowego. Religia rzymsko-katolicka*, dz. cyt., s. 4.

wypracowane w okresie zaborów, różne w zależności od rejonu Polski, często autorskie. Po odzyskaniu niepodległości starano się wypracować jednolity program w diecezjach. Jeszcze w 1928 r. diecezja katowicka prosiła Kurie Metropolitalną w Krakowie o przykładowy program nauki religii w tego typu szkołach<sup>29</sup>. Egzemplarz, jaki otrzymała, był odręcznie napisanym programem krakowskiego seminarium dla ochroniarek<sup>30</sup>. Na tej podstawie można założyć, iż w tym czasie nadal nie było oficjalnej wersji programu nauki religii. Program, i to w ujęciu ramowym, był gotów dopiero na początku 1930 r. Bp S. Łukomski rozesłał go do biskupów diecezjalnych z prośbą o konsultację i wyrażenie zgody, by mógł go zatwierdzić w imieniu Episkopatu Polski<sup>31</sup>. Po otrzymaniu informacji zwrotnych<sup>32</sup> podpisał ramowy program dla państwowych seminariów ochroniarskich 17 maja 1930 r.<sup>33</sup>, który wszedł w życie wraz z nowym rokiem szkolnym 1930/31.

Program był kompilacją programu nauki religii z gimnazjum. Miał być realizowany przez trzy lata, zgodnie z okresem edukacji w seminarium, po dwie godziny tygodniowo. Na każdym kursie (klasie) można podzielić go na dwie części: treści nauczania i dział metodyczny. Wyznaczał on następujący materiał nauczania: kurs pierwszy – liturgika; kurs drugi – nauka wiary (dogmatyka), kurs trzeci – nauka obyczajów (etyka). Na kursie pierwszym program ujmował elementy treściowe w pięć bloków tematycznych. Pierwszy dotyczył życia religijnego chrześcijan, ich wewnętrznej potrzeby wyrażania czci Bogu poprzez sprawowanie kultu. Ponadto poruszał kwestię miejsc i paramentów liturgicznych oraz obrzędów liturgicznych i okresów roku liturgicznego. Drugi koncentrował się na życiu Jezusa Chrystusa w Kościele i związany był z prezentacją dziejów Kościoła powszechnego w Polsce. Chodziło o pokazanie, w jaki sposób Jezus i Jego nauka wpływała na osoby i wydarzenia, tworząc historię wspólnoty kościelnej<sup>34</sup>. Trzeci ukierunkowany był na modlitwę, na ukazanie jej znaczenia w życiu indywidualnym i społecznym, na pokazanie

<sup>29</sup> AAK ARZ 1694. *Pismo Kurii Księżęco-Metropolitalnej w Krakowie do Kurii Biskupiej w Katowicach* (13.12.1928).

<sup>30</sup> AAK ARZ 1694. *Program nauki religii w seminariach dla ochroniarek*.

<sup>31</sup> ADŁ, Szkoły do 1945: 22-24; 289. *Pismo bp. S. Łukomskiego z* (28.02.1930); tamże, *Ramowy program dla państwowych seminariów ochroniarskich*.

<sup>32</sup> AAL AKDŁ *Programy Szkolne 1922-1934. Pismo Biskupa Łódzkiego do bp. S. Łukomskiego* (22.03.1930); ADŁ Szkoły do 1945: 22-24; 289. *Pismo Kurii Księżęco-Metropolitalnej w Krakowie do bp. S. Łukomskiego* (19.03.1930); tamże, *Pismo Kurii Przemyskiej do bp. S. Łukomskiego* (21.03.1930).

<sup>33</sup> *Ramowy program dla państwowych seminariów ochroniarskich*, „Miesięcznik Katechetyczny i Wychowawczy” 19 (1930), z. 5-6, s. 272-273.

<sup>34</sup> Por. tamże; S. Marciszewska-Posadzowa, *O nauczaniu religii*, Poznań-Warszawa 1921, s. 147-148.



potrzeby modlitwy prywatnej i publicznej w kościele. Kolejny blok skupiał się na Mszy św., na jej istocie, ukazując ją w perspektywie historycznej i prezentując jej liturgię. Z kolei ostatni podejmował zagadnienie sakramentów, w kontekście historycznym i obrzędowym<sup>35</sup>.

Na kursie drugim program przewidywał najpierw katechezy na temat Boga Ojca i najważniejsze wątki związane z dziełem stworzenia. Oprócz tego należało powtórzyć historie zbawienia ze Starego Testamentu z uwypukleniem figur mesjańskich. Później program przewidywał analizę dzieła odkupienia na tle wydarzeń z życia i działalności Jezusa Chrystusa. Dopelnieniem tej części programu miały być tematy poświęcone Duchowi Świętemu, który prowadzi człowieka do uświęcenia. Ponadto przewidziano w programie katechezy o Kościele, o jego początkach, cechach, strukturze i działalności oraz o rzeczach ostatecznych. W trakcie roku szkolnego miał być jeszcze wygospodarowany czas na realizację katechez hagiograficznych, dotyczących zwłaszcza świętych polskich. Uwagi metodyczne powielały to, co zostało zawarte we wcześniejszych wskazaniach na kursie pierwszym<sup>36</sup>.

Zwieńczeniem nauki religii w seminarium ochroniarskim miały być tematy podejmujące najważniejsze kwestie z zakresu etyki katolickiej. Z tego tytułu znalazły się w nim takie zagadnienia jak: prawo boskie i kościelne; sumienie i jego cechy; obowiązki indywidualne i społeczne; łaska, dobro i cnota; zło, grzech i wady; zażyłość z Bogiem i rozwój duchowy.

Za materiałem nauczania, na każdym kursie, znajdował się dział metodyczny. Ulokowano w nim jedynie hasła, które miały wskazywać na zasadnicze kwestie, jakie powinny się stać przedmiotem praktycznych zajęć, by w tym zakresie zdobyć umiejętności niezbędne w nauczaniu religii w ochronce. Program zaliczał do nich: żywoty świętych, opowiadania biblijne, scenariusze rozmów oraz ilustracje religijne<sup>37</sup>. Analizując wskazówki metodyczne do planów nauki religii, można przyjąć, iż wymagano, by seminarzysta nabył niezbędne sprawności związane z przeprowadzeniem pogadanki religijnej i posługiwaniem się pomocami naukowymi<sup>38</sup>. Program wskazywał też

<sup>35</sup> *Ramowy program dla państwowych seminariów ochroniarskich*, dz. cyt., s. 272-273.

<sup>36</sup> Tamże, s. 273.

<sup>37</sup> Tamże.

<sup>38</sup> Por. *Program pogadanek religijnych dla ochron*, w: *Programy pogadanek stosowanych w Ochronach Kuratorium Obywat. Rodzin Rezerwistów z dziećmi od lat 5-ciu do 8-miu.*, Warszawa 1915; *Nauka religii w ochronkach*, Warszawa 1918, s. 3-11; J. Młynarczyk, *Pogadanki religijne z małymi dziećmi*, Kraków 1917, s. 7-9; *W naszych Kościołach. Pogadanki i obrazki liturgiczne*, opr. P. Górską, Warszawa 1921, s. 9; M. Weryho-Radziwiłłowiczowa, *Metodyka wychowania przedszkolnego*, Lwów-Warszawa 1931, s. 77.

na konieczność zapoznania uczniów z programem pogadank religijnych, z materiałami, które były dostępne na runku wydawniczym i mogły stanowić cenną pomoc w pracy wychowawczej z dziećmi<sup>39</sup>.

Powyższy program obowiązywał do momentu reorganizacji seminariów ochroniarskich w czteroletnie seminaria dla wychowawczyń przedszkoli, co nastąpiło wraz z rokiem szkolnym 1938/39. Zmiany te były konsekwencją wprowadzania założeń reformy jędrzejewiczowskiej.

Warto nadmienić, iż poza wskazanymi programami istniały jeszcze inne, ale adresowane do osób dorosłych, które przygotowywały się do pracy katechetycznej w pedagogiach<sup>40</sup> albo biorąc udział w różnego typu kursach pedagogicznych dla nauczycieli czynnych zawodowo, pragnących zdobyć kwalifikacje do nauki religii<sup>41</sup>.

## 2. Zmiany programowe nauczania religii w świetle *Ustawy o ustroju szkolnictwa*

W miejsce dotychczasowych seminariów nauczycielskich wprowadzono trzyletnie licea pedagogiczne, oparte na czteroletnich gimnazjach ogólnokształcących nowego typu. Szkoła miała dawać młodzieży odpowiednie wychowanie i przygotowanie ogólne oraz zawodowe, tak by była ona właściwie przysposobiona teoretycznie i praktycznie do pracy pedagogicznej z dziećmi. Oprócz tego miała rozwijać wszechstronnie osobowość przyszłych nauczycieli, by w sposób dojrzały i kompetentny realizowali swoją misję w szkole powszechnej. Ważne zadanie w tym względzie miała do spełnienia lekcja religii, dla której opracowano nowe programy adekwatne do nowego typu liceum.

### 2.1. Powstanie programu nauki religii dla liceum pedagogicznego

Sprawa programu nauki religii dla liceum pedagogicznego pojawiła się w trakcie prac nad programem dla liceum ogólnokształcącego. Analiza nielicznych materiałów archiwalnych z tego okresu pozwala stwierdzić, iż początkowo planowano opracować dwa odrębne programy dla tych szkół. Poświadczą to protokół zebrania Komisji Szkolnej Episkopatu Polski

<sup>39</sup> *Ramowy program dla państwowych seminariów ochroniarskich*, dz. cyt., s. 273.

<sup>40</sup> *Państwowe Pedagogium w Krakowie*, dz. cyt., s. 57-58.

<sup>41</sup> ADŁ Szkoły do 1945: 22-24; 289. *Program nauki religii na Wyższych Kursach Nauczycielskich (17.02.1930)*; tamże, *Program nauki religii na Kursach Humanistycznych Wakacyjnych*.

z 4 lutego 1937 r. oraz zachowany projekt programu religii dla liceum pedagogicznego<sup>42</sup>. Zakładał on w klasie pierwszej naukę wiary (dogmatyka), w drugiej naukę moralności (etyka), a w trzeciej metodykę religii. Program klasy pierwszej miał siedem części. Rozpoczął się od problematyki światopoglądu, prezentując różne jego koncepcje i wskazywał na ujęcie katolickie oraz potrzebę jego pogłębienia, co wiązano z koniecznością ugruntowania wiary i religijności. Druga część poświęcona była podstawom wiary katolickiej i rozpoczynała się od jej źródeł, by następnie skupić się na objawieniu Bożym naturalnym i nadnaturalnym, na jego charakterze historycznym i powszechnym. Później program proponował tematy ukierunkowane na dzieło stworzenia i naukę o Trójcy Świętej. Po tych zagadnieniach prezentowano w programie dzieło odkupienia i rolę Maryi w nim. Najobszerniejsza była część szоста programu, zajmująca się dziełem uświęcenia, w którym uwzględniono bloki tematyczne skupione wokół Ducha Świętego, Kościoła i sakramentów. Wreszcie całość zamykała nauka o rzeczach ostatecznych. Program klasy drugiej dzielił materiał nauczania na etykę ogólną i szczegółową. Po wstępnych tematach dotyczących zagadnienia moralności, program wskazywał na cel życia człowieka, podając środki potrzebne do jego osiągnięcia: zachowywanie przykazań boskich i kościelnych, trwanie w łasce uświęcającej, naśladowanie Jezusa, nabywanie cnót, praktykowanie ascezy i umartwienia, pielęgnowanie życia nadprzyrodzonego, postępowanie wedle zasad etyki chrześcijańskiej. Dalej program wskazywał, iż wybór powyższej drogi jest aktem wolnej woli i sposobnością do dojrzałości osobowej i duchowej. Następnie koncentrował się na normie moralności: subiektywnej (sumienie) i obiektywnej (prawo). Tę część zamykały tematy ukazujące przeszkody w drodze do zbawienia. Z kolei w zakresie etyki szczegółowej program określał obowiązki względem Boga (wierzyć, pokładać nadzieję, miłować), Kościoła (posłuszeństwo, świadectwo, działanie), siebie samego (sfera ducha i ciała), społeczeństwa (rodzinne, zawodowe), narodu i państwa (obywatelskie, patriotyzm) oraz poruszał sprawę stosunków międzynarodowych w optyce chrześcijańskiej<sup>43</sup>.

Materiał nauczania tych dwóch klas jest wyraźnie zbliżony do treści zawartej we wstępnych projektach programu nauki religii w liceum ogólnokształcącym. Jednak w tym przypadku został on inaczej pogrupowany tematycznie, niektóre zagadnienia pominięto, a inne rozszerzono. Choć trzon programu był w zasadzie ten sam, to układ redakcyjny zupełnie odmienny.

<sup>42</sup> AKMK TS, t. 15, nr 43. *Projekt programu nauki religii rzymsko-katolickiej w liceach pedagogicznych*.

<sup>43</sup> Tamże.

Z kolei w klasie trzeciej program podejmował kwestię metodyki nauki religii. Pierwsza część programu dotyczyła metodyki ogólnej i zawierała takie zagadnienia jak: konieczność dostosowania nauki religii do rozwoju psychicznego dziecka, kwalifikacje katechety, znajomość programów, podręczników i literatury katechetycznej, pomoce naukowe i sposób ich wykorzystania, formy nauczania i struktura lekcji religii. W drugiej części poświęconej metodyce szczegółowej przewidziano tematy zgrupowane wokół trzech dziedzin: historia biblijna, katechizm i liturgia. Zgodnie z założeniami programu należało najpierw omówić ich znaczenie dla nauczania religijnego, by później zaprezentować właściwe metody ich nauczania<sup>44</sup>.

Umieszczenie metodyki na końcu programu nauki religii było związane ze specyfiką liceum pedagogicznego, które po dwóch latach kształcenia ogólnego połączonego ze stopniowym wprowadzaniem przedmiotów pedagogicznych, w klasie trzeciej koncentrowało się na samokształceniu i na zapoznaniu uczniów z teorią i praktyką pracy nauczycielskiej.

Projekt programu był gotowy w połowie października 1937 r. W tym czasie bp W. Jasiński przesłał go bp. S. Rospondowi<sup>45</sup>, dla którego był on opiniowany przez ks. A. Gerstmanną<sup>46</sup>. Zastrzeżenia, jakie się pojawiły, dotyczyły jedynie przesunięć pewnych treści programu, tak aby stanowiły bardziej spójną i logiczną całość. Na konferencji Komisji Szkolnej 16 listopada 1937 r. bp S. Rospond przedłożył projekty nowych programów, między innymi jeden projekt etyki dla liceum ogólnokształcącego i pedagogicznego, który został w ogólnych zarysach zaakceptowany<sup>47</sup>. Oznacza to, że członkowie Komisji przyjęli ten sam program nauki religii (etyki w obu liceach. Takie samo rozwiązanie przyjęto w odniesieniu do nauki wiary (dogmatyki). Musiano więc wcześniej odrzucić wstępny projekt zakładający odrębny program nauki religii dla liceum pedagogicznego, a przyjęć koncepcję wspólnego programu w zakresie klasy pierwszej i drugiej. Na taki stan rzeczy miały zapewne wpływ dwa czynniki. Pierwszy związany był ze strukturą organizacyjną szkoły. Otóż licea pedagogiczne miały być odpowiednikiem liceów ogólnokształcących i podobnie jak one przeznaczone były dla absolwentów gimnazjów ogólnokształcących. W tej sytuacji wydawało się czymś naturalnym przyjęcie tego samego programu

<sup>44</sup> Tamże.

<sup>45</sup> AKMK Akta Szkolne 1923-1939. *Pismo bp. W. Jasińskiego do bp. S. Rosponda* (21.10.1937).

<sup>46</sup> Tamże, [Uwagi do projektu programu nauki religii rzymsko-katolickiej w liceach pedagogicznych].

<sup>47</sup> AKMK TS, t. 14, nr 21. *Protokół posiedzenia Komisji Szkolnej Episkopatu* (16.11.1937); AKMK TS, t. 14, nr 22. *Protokół posiedzenia Komisji Szkolnej Episkopatu* (16.11.1937).

w analogicznych klasach jednego, jak i drugiego liceum, tym bardziej że przyjmowały one uczniów, którzy uczęszczali wcześniej do tego samego typu gimnazjum, a co za tym idzie mieli jednakowy program nauki religii, którego kontynuacją winien być program liceum. Po drugie, w tym czasie członkowie Komisji Szkolnej nie byli w stanie uporać się z opracowywaniem, poprawianiem i zatwierdzaniem nowych programów, tym bardziej że należało już przygotować programy dla wielu nowych typów szkół zawodowych<sup>48</sup>. W tym kontekście wszelkie uproszczenia w pracy nad programami wydawały się ze wszech miar pożądane, a takim praktycznym udogodnieniem było przyjęcie wspólnej wersji programowej dla obu szkół.

Powyższe rozwiązanie programowe dotyczyło jedynie dwóch pierwszych klas. Należało jeszcze dopracować materiał nauczania przeznaczony dla klasy trzeciej liceum pedagogicznego. Powstała więc kolejna wersja programu dla tej klasy<sup>49</sup>. W stosunku do wcześniejszego projektu znacznie rozszerzono metodykę ogólną. Pojawiły się dodatkowo takie zagadnienia jak: pojęcie, potrzeba i znaczenie katechetyki; odpowiedzialność urzędu katechetycznego za dzieło nauczania religii; materiał nauczania w szkole powszechnej dotyczący Biblii, katechizmu, liturgiki i historii Kościoła; koncentracja i korelacja w nauczaniu religii; zasada pogładowości i stosowanie stopni formalnych na lekcji religii; dyscyplina podczas zajęć; rola katechety w procesie wychowania religijno-moralnego dzieci w szkole i parafii. Jeśli zaś chodzi o metodykę szczegółową, to do dotychczasowych treści dorzucano jeszcze trzy bloki tematyczne. Były to: historia Kościoła (epizodyczność nauczania, metody i zakres materiału), pedagogika (pedagogika katolicka, jej założenia filozoficzne i teologiczne, przedstawiciele, źródła) oraz zagadnienia wychowawcze (rozwijanie religijności, życia modlitewnego, sakramentalnego, kształtowanie woli i sumienia, zaprawianie w cnotach)<sup>50</sup>.

W takim kształcie program został przyjęty przez Komisję Szkolną 16 grudnia 1937 r.<sup>51</sup>. Następnie przesłano go do Ministerstwa WRiOP. Konsultacje między stroną kościelną i państwową trwały jeszcze kilka miesięcy. W tym czasie dokonano znacznej redukcji materiału nauczania i zredagowano uwagi do całości programu, określając metody oraz sposób organizacji pracy w tego typu liceum. Wydaje się, że na ostateczny kształt programu

<sup>48</sup> AKMK TS, t. 14, nr 20. *Konferencja Komisji Szkolnej Episkopatu (14.04.1937)*.

<sup>49</sup> AKMK TS, t. 15, nr 44. *Program nauki religii rzymsko-katolickiej w liceum pedagogicznym. Klasa III*.

<sup>50</sup> Tamże.

<sup>51</sup> AAK ARZ 1696. *Program nauki religii na III r. liceum pedagogicznego*; AKMK TS, t. 14, nr 24. *Konferencja Komisji Szkolnej Episkopatu (16.12.1937)*.

(zwłaszcza w aspekcie metodycznym) miały wpływ uwagi wstępne do programu nauki religii w państwowych liceach pedagogicznych, jakie otrzymał z ministerstwa bp S. Rospond<sup>52</sup>. Wersję finalną resort oświaty przesłał bp. S. Łukomskiemu 29 kwietnia 1938 r.<sup>53</sup>. Był to całościowy program. Oznacza to, że nie dotyczył on wyłącznie klasy trzeciej, ale także pierwszej i drugiej, które były tożsame z programem nauki religii w liceum ogólnokształcącym<sup>54</sup>. Po zatwierdzeniu przez władze kościelne program został podpisany przez ministra W. Świątosławskiego 11 czerwca 1938 r. i zaczął obowiązywać wraz z rozpoczęciem roku szkolnego 1938/39<sup>55</sup>. Nie ukazał się on jako odrębna publikacja, ale został ujęty wraz z pozostałymi programami szkolnymi we wspólnej edycji pt. *Program nauki (tymczasowy) w państwowym liceum pedagogicznym z polskim językiem nauczania*<sup>56</sup>. Ukazał się także w *Miesięczniku*<sup>57</sup> i w czasopismach kościelnych będących urzędowymi organami poszczególnych diecezji<sup>58</sup>.

## 2.2. Treści nauczania w programie nauki religii z 1938 r.

Układ programu nauki religii w liceum pedagogicznym był dwudzielny. Składał się z materiału nauczania oraz z uwag. W tej ostatniej części wyszczególniono ponadto cele nauczania oraz metody i sposób organizacji pracy. W materiale nauczania umieszczono treści, z którymi należało zapoznać uczniów w trzech kolejnych klasach. Program dwóch pierwszych klas był analogiczny do programu nauki religii w liceum ogólnokształcącym i został już wcześniej poddany analizie. Jedynie program klasy trzeciej stanowił jego oryginalną (własną) część.

<sup>52</sup> AKMK TS, t. 15, nr 43. *Uwagi wstępne do programu nauki w państwowych liceach pedagogicznych*.

<sup>53</sup> ADŁ Szkoły do 1945: 7-13; 291. *Pismo Ministerstwa Wyznań Religijnych i Oświecenia Publicznego do bp. S. Łukomskiego (29.04.1938)*.

<sup>54</sup> AAG APP I 211. *Program nauki religii rzymskokatolickiej w liceum pedagogicznym*.

<sup>55</sup> Dz. Urz. MWRiOP 1938, nr 6, poz. 158. *Rozporządzenie ministra Wyznań Religijnych i Oświecenia Publicznego z dnia 11 czerwca 1938 r. (nr II Pr-5160/38) o nowym programie nauki w państwowych liceach pedagogicznych z polskim językiem nauczania*.

<sup>56</sup> *Program nauki (tymczasowy) w państwowym liceum pedagogicznym z polskim językiem nauczania*, Lwów 1938, s. 22-36.

<sup>57</sup> *Program nauki religii rzymskokatolickiej w liceum pedagogicznym*, „Miesięcznik Katechetyczny i Wychowawczy” 29 (1938), z. 6-7, s. 362-371.

<sup>58</sup> *Program nauki religii rzymskokatolickiej w liceum pedagogicznym*, „Wiadomości Diecezjalne (Częstochowskie)” 13 (1938), nr 4, s. 73-78; *Program nauki religii rzymskokatolickiej w liceum pedagogicznym*, „Miesięcznik Diecezjalny Łucki” 13 (1938), nr 8-10, s. 385-399.



W ostatniej klasie przedmiotem nauczania była metodyka religii<sup>59</sup>. Program podzielił materiał nauczania na dwie części, a mianowicie na metodykę ogólną i szczegółową, dołączając do tego punkt poświęcony praktyce pedagogicznej. Elementy treściowe zostały w nim znacznie zredukowane w stosunku do wstępnego projektu, a to z tej przyczyny, iż ministerstwo ograniczyło liczbę godzin przeznaczonych na naukę religii w trzeciej klasie do jednej tygodniowo. Pierwsza część programu zawierała dziesięć kluczowych zagadnień, z czego najobszerniejsze było poświęcone celom nauczania religii w szkole powszechnej. Program rozpoczynał się od uświadczenia uczniom charakteru pracy katechetycznej (I zagadnienie). Nauczyciel religii miał ich poinstruować, że celem katechizacji jest podawanie i utrwalanie prawd wiary oraz pogłębianie zasad moralnych, i to w taki sposób, by dziecko chętnie je asymilowało, starając się dostosować swoje życie do ewangelicznych wskazań. Ponadto nauczanie religii miało motywować uczniów do brania czynnego udziału w życiu publicznym Kościoła. Ważnym celem pracy katechetycznej z dziećmi miało być wychowanie religijno-moralne, na które – w założeniach programowych – składało się: pielęgnowanie modlitwy, rozwijanie zdrowej pobożności i żywej wiary, pobudzanie do praktykowania cnót (miłość, prawdomówność, czystość, posłuszeństwo) oraz zachęcanie do zachowywania różnych form kultu eucharystycznego. Zgodnie z programem katecheta miał także uzmysłowić młodzieży trudności, z jakimi mogą się zetknąć w przyszłości jako nauczyciele religii (II). Zwracano przede wszystkim uwagę na specyfikę treści religijnych, rozwój umysłowy dzieci i uwarunkowania środowiskowe. Trzecie zagadnienie dotyczyło postaci Jezusa Chrystusa jako wzoru wychowawcy. Chodziło o wskazanie na te postawy, które winien naśladować katecheta, by stać się wartościowym pedagogiem. Z tym związana była kolejna kwestia dotycząca osobowości nauczyciela religii (IV). Program przewidywał lekcje poświęcone zdefiniowaniu kwalifikacji intelektualnych, moralnych i prawnych oraz predyspozycji niezbędnych w nawiązywaniu właściwych relacji z dziećmi predestynujących do wykonywania zawodu katechety. Następne zagadnienie (V) dotyczyło pedagogiki. Otóż we wcześniejszej wersji tegoż programu zostało ono umieszczone wśród tematów metodyki szczegółowej, tutaj ulokowano je w metodyce ogólnej, i to w bardzo okrojonej formie, pozostawiając jedynie dwa punkty: założenia filozoficzne i teologiczne pedagogiki katolickiej i jej główne kierunki z uwzględnieniem wybitnych pedagogów w Polsce oraz pojęcie, potrzebę i znaczenie katechetyki. W katalogu

<sup>59</sup> *Program nauki (tymczasowy) w państwowym liceum pedagogicznym...*, s. 29-32.

tematów znajdował się również ten poświęcony kwestii materiału nauczania religii (VI). Skupiał się on na przedmiocie nauczania, którym były Biblia, katechizm, liturgika oraz hagiografia. To ostatnie zagadnienie nie było ujęte w projekcie, pierwotnie zamieszczono tam historię Kościoła. Ta zamiana wydaje się logiczna, bowiem w programie nauki religii w szkole powszechnej nie przewidziano zajęć z zakresu dziejów kościelnych, natomiast były uwzględnione katechezy poświęcone sylwetkom wybranych świętych. Przybliżenie młodzieży problematyki hagiografii i uświadomienie jej, że prezentacja żywotów świętych stanowi ważny element katechizacji w szkole wydaje się konieczna, i słusznie, że uwzględniono ją w programie liceum pedagogicznego. Wyjątkowo cenne były też lekcje poświęcone aktualnym programom nauki religii (VII). Program uwzględniał zapoznanie uczniów z nimi, z ich treścią i układem oraz sposobem realizacji, co było niezwykle ważne w kontekście ustroju szkół powszechnych, które posiadały trzy szczeble programowe i skomplikowany system doboru programu do stopnia organizacyjnego danej szkoły. Poza tym należało podać młodzieży obowiązujące w szkole powszechnej podręczniki do nauki religii dla ucznia wraz z wdrożeniem jej w praktykę stosowania ich oraz pomocy naukowych na lekcji. Ponieważ liceum miało być początkiem nabywania kwalifikacji i umiejętności zawodowych, program przewidywał podanie uczniom literatury katechetycznej w celu dalszego samokształcenia i doskonalenia kompetencji pedagogicznych. Zrozumiałe jest, że program zawierał takie zagadnienie jak metody i formy nauczania religii (VIII). Trudno wyobrazić sobie przygotowanie przyszłych katechetów do pracy zawodowej bez zaznajomienia młodzieży z wybranymi metodami nauczania religii i formami organizacji zajęć. Mocny akcent położył program na te najbardziej popularne, a mianowicie na opowiadania i pogadanki religijne. W programie każdej szkoły, a zwłaszcza szkoły powszechnej wyróżniono specjalny blok poświęcony praktykom religijnym. Nie dziwi więc fakt, że program liceum pedagogicznego przewidywał lekcje poświęcone tej kwestii (IX). Młodzież musiała mieć rozeznanie, do jakich form pobożności obliguje program nauki religii w każdej klasie, a przy tym miała orientować się w zakresie organizacji kościelnych, by zachęcać dzieci do wstąpienia do nich. Znajomość tych organizacji mogła okazać się pożyteczną, bowiem katecheci często byli za nie odpowiedzialni. Ostatnie zagadnienie (X) ściśle łączyło się z wcześniejszym, a dotyczyło wprowadzenia dzieci w życie parafialne. Oczywiście chodziło o mobilizowanie uczniów do praktykowania swojej wiary poprzez udział w nabożeństwach oraz zachowywanie zwyczajów i tradycji religijnej, ale także o czynne zaangażowanie się na rzecz parafii.

W drugiej części (metodyka szczegółowa) znalazły się trzy bloki tematyczne: nauczanie Biblii, katechizmu i liturgiki. Podczas zajęć młodzież miała się dowiedzieć, jakie treści i w jaki sposób należało prezentować na lekcjach religii w szkole powszechnej. Zgodnie z programem nauczanie dziejów biblijnych miało iść zasadniczo w dwóch kierunkach: ukazanie wymiaru wychowawczego historii biblijnej, zwłaszcza jej aspektu etycznego w oparciu o przykłady wybranych postaci i zdarzeń oraz zaznajomienie z metodami jej nauczania na poszczególnych etapach rozwoju dziecka (klasa 1-2; 3-4; 5-7)<sup>60</sup>. Sporo miejsca poświęcono w programie na nauczanie katechizmu. Jak i we wcześniejszych programach, tak i w tym, przywiązano do tego zagadnienia niezwykłą wagę. Katecheta miał wyjaśnić licealistom, czym jest katechizm i jaką rolę pełni w nauczaniu religii w szkole. Miał pokazać konieczność dostosowania sposobu nauczania katechizmu do faz rozwojowych dziecka. Ponadto program obligował go do przekazania młodzieży wiedzy i umiejętności z zakresu metod nauczania katechizmu i uświadomienia jej, iż musi ono posiadać charakter życiowy i wychowawczy. Nauka katechizmu nie mogła sprowadzać się do werbalizmu i memoryzacji, ale wszelkie pojęcia i definicje katechizmowe miały być objaśniane w nawiązaniu do sytuacji ucznia, tak aby były zrozumiałe, i przy jego czynnym udziale. Katechizm miał też wspomagać proces kształtowania sumienia, zachęcać do pracy nad sobą oraz pielęgnowania cnót i zwalczania wad, poprzez ukazywanie tego, co wartościowe i zgodne z nauczaniem Kościoła. Nauczanie katechizmu miały ubogacić i ożywić życiorysy świętych, zwłaszcza polskich, poprzez wskazywanie na to, w jaki sposób oni praktykowali na co dzień prawdy wiary i zasady moralne określone w katechizmie<sup>61</sup>. Ostatni blok dotyczył nauki liturgiki. Ogniskował się wokół takich treści jak: okolicznościowe nauczanie liturgiki w powiązaniu z materiałem nauczania i rokiem kościelnym; metody nauczania liturgicznego w szkole powszechnej i wdrażanie dzieci do czynnego uczestnictwa w liturgii Kościoła<sup>62</sup>.

Trzecią część materiału nauczania stanowiły wytyczne dotyczące praktyk pedagogicznych. W bardzo zwięzły sposób program zobowiązywał młodzież do obserwowania lekcji religii oraz czytania gotowych katechez. Natomiast w klasie trzeciej uczniowie mieli opracować kilka scenariuszy katechez, a następnie samodzielnie przeprowadzić lekcje religii. Prowadzona katecheza miała być zakończona jej omówieniem przez osobę odpowiedzialną za praktyki oraz przez uczestników hospitacji<sup>63</sup>.

<sup>60</sup> Tamże, s. 30-31.

<sup>61</sup> Tamże, s. 31.

<sup>62</sup> Tamże.

<sup>63</sup> Tamże.

Ostatnim elementem wieńczącym treści nauczania były praktyki religijne. W krótkiej formie przypomniano nauczycielom religii, że cała praca katechetyczna winna być tak prowadzona, by uczeń pragnął praktykować swoją wiarę w sposób świadomy i dobrowolny oraz by ukształtowany światopogląd przekładał się na jakość jego życia, czyniąc go odpowiedzialnym katolikiem wobec Boga i społeczeństwa<sup>64</sup>.

Za materiałem nauczania umieszczono uwagi do całości programu. Najpierw określono cele nauczania religii w liceum pedagogicznym. Prawie w całości pokrywały się one z celami liceum ogólnokształcącego. Dodatkowym był jedynie ten związany ze specyfiką tego typu szkoły, uzmysławiający katechetom, iż celem katechizacji w liceum pedagogicznym jest przygotowanie młodzieży do nauczania i wychowania religijnego dzieci w szkołach powszechnych wszystkich stopni.

Z kolei po celach ulokowano zalecenia związane ze sposobem organizacji zajęć. Na ogół były one zbieżne z tymi, które zamieszczono w programie nauki religii dla liceum ogólnokształcącego. Podobnie jak tamte, tak i te odpowiadały założeniom zainicjowanej w 1932 r. reformy szkolnej. Ich dopełnieniem były jedynie uwagi bezpośrednio odnoszące się do klasy trzeciej, poprzedzone apelem, by przy nauczaniu dogmatyki i etyki (klasa pierwsza i druga) katecheta podawał młodzieży wskazówki, w jaki sposób te prawdy wiary i zasady moralne omawiać z dziećmi w szkole powszechnej<sup>65</sup>. Natomiast przy nauczaniu metodyki w klasie trzeciej katecheta miał mieć na względzie programy nauki religii w szkołach powszechnych oraz zawarte tam zasady pedagogiczne i dydaktyczne, by stosować je podczas zajęć i wdrażać młodzież w sposób teoretyczny i praktyczny do pracy katechetycznej z dziećmi. W uwagach mocno artykułowano fakt, iż katechizacja nie sprowadza się jedynie do nauczania wiary, ale musi zawierać także element wychowania religijnego. Te dwa aspekty miały się wzajemnie przenikać, stanowiąc nierozzerwalną jedność. Całość materiału nauczania miała mieć charakter chrystocentryczny i wskazujący na to, iż centrum życia chrześcijanina jest Eucharystia. W programie ujęto to w następujący sposób: „Osoba Chrystusa Pana musi być wciąż ogniskiem skupiającym prawdy katechizmowe, życie wewnętrzne dzieci i liturgię Kościoła. Najważniejszym źródłem wychowawczym jest Eucharystia i praktyki religijne, z których czerpać mają dzieci siłę do pełnienia cnót”<sup>66</sup>. Mając to na względzie, w trakcie zajęć

<sup>64</sup> Tamże, s. 31-32.

<sup>65</sup> Tamże, s. 32.

<sup>66</sup> Tamże, s. 34.

szkolnych, licealiści mieli podejmować działania, by doprowadzić dzieci do spotkania i zjednoczenia z Jezusem, oddziałując zarówno na ich umysł, jak i emocje. Służyć temu miały lekcje religii, ale również organizowane przez nich przedstawienia i obchody religijne (jasełka, akademie, przemarsze, koncerty). Młodzież miała również uczestniczyć w spotkaniach przygotowujących dzieci do pierwszej spowiedzi i Komunii św. oraz w samej uroczystości, by nabierać umiejętności niezbędnych do prowadzenia tego typu zajęć i zorganizowania ceremonii. Ponadto miała zapoznać się z organizacjami religijnymi dla dzieci, by w przyszłości je prowadzić zgodnie z obowiązującymi w szkole czy parafii zasadami. Program zalecał także udział młodzieży w nabożeństwach szkolnych dla wykorzystania niektórych ich elementów na katechezie, ale zapewne także w celu rozeznania, w jaki sposób można przygotować dzieci do udziału w liturgii, jak organizować ich przemarsz ze szkoły do kościoła czy jak rozmieszczać uczniów (klasy) w świątyni, by mieć nad nimi kontrolę. Sugerował też udział w zajęciach z nauczycielem śpiewu, by wykorzystać umiejętności muzyczne w nauczaniu pieśni religijnych na katechezie<sup>67</sup>.

Katecheta miał uprzytamniać licealistom, że wartość pracy w szkole powszechnej w wielkiej mierze zależy od osobowości nauczyciela. W tym kontekście dla młodzieży istotne powinny być odpowiednie kompetencje zawodowe, ale oprócz tego kwalifikacje moralne. W przypadku nauczyciela religii winna dochodzić do tego świadomość bycia wiarygodnym świadkiem Chrystusa, który nie tylko naucza treści ewangelicznych, ale sam się nimi kieruje w życiu<sup>68</sup>.

Po ukazaniu się programu nauki religii dla liceum pedagogicznego niewiele pojawiło się komentarzy na jego temat. Ponieważ program ten w zakresie klasy pierwszej i drugiej był taki sam jak w liceum ogólnokształcącym, to wszelkie uwagi opracowane do tegoż programu odnosiły się równocześnie do nauki religii w liceum pedagogicznym. Uwagi te zamieszczone w *Miesięczniku* miały na ogół charakter pozytywny, o czym wspomniano już wyżej<sup>69</sup>. Pojawiały się jedynie wątpliwości, czy tak bogaty w treści program tych klas może być dodatkowo poszerzany poprzez wskazówki metodyczne, jakie miał dawać katecheta uczniom, a które miały dotyczyć sposobu podawania wybranych zagadnień dogmatycznych i etycznych w szkole po-

<sup>67</sup> Tamże, s. 32-35.

<sup>68</sup> Tamże, s. 35.

<sup>69</sup> K. Piotrowski, *Co mamy osiągnąć przez nauczanie etyki?*, dz. cyt., s. 298-313; F. Konieczny, *Metodyka dogmatyki*, dz. cyt., s. 383-396; W. Sobiecki, *Etyka w liceum*, dz. cyt., s. 396-401.

wszechnej. Jeśli zaś chodzi o klasę trzecią, to nie było większych zastrzeżeń do merytorycznych aspektów programu. Krytyczne opinie dotyczyły przede wszystkim zbyt obszernego materiału nauczania (we wszystkich klasach) i niewystarczającej liczby godzin (przede wszystkim w klasie trzeciej). Sądzono, iż jedna godzina w tygodniu w ostatniej klasie jest niewystarczająca, by zrealizować w całości program w jego wymiarze teoretycznym i praktycznym<sup>70</sup>. Wskazywano na to, iż pensum wyznaczonych godzin zostanie jeszcze pomniejszone przez wycieczki i uroczystości szkolne, a nade wszystko przez praktyki pedagogiczne, na czas których zawieszano lekcje (trzy razy w ciągu roku po dziewięć dni)<sup>71</sup>. Dostrzegano też problem z realizacją postulatu zawartego w programie nauki religii, by młodzież jak najwcześniej hospitowała lekcje religii. Zgodnie z programem ogólnym tego typu zajęcia były przewidziane w klasie drugiej w ramach przedmiotu – nauczanie i wychowanie w szkole powszechnej, jednak na liście przedmiotów podlegających obserwacjom nie było lekcji religii<sup>72</sup>. W zaistniałej sytuacji katecheta musiałby organizować hospitacje i omówienia poza przewidzianymi godzinami w tygodniowym planie zajęć. Za kolejny mankament programu uważano pominięcie religii pośród przedmiotów wchodzących w zakres pracy własnej ucznia, na którą przewidziano w klasie trzeciej aż sześć godzin tygodniowo. Uczeń miał prawo wybrać dwa przedmioty (język polski, język obcy, historia, matematyka, biologia, fizyka i chemia, geografia, życie dziecka w środowisku i zagadnienia życia współczesnego), by poszerzać swoją wiedzę w tym zakresie poprzez indywidualne studium lub realizację wspólnego projektu pod kierunkiem nauczyciela prowadzącego<sup>73</sup>. Wejście religii do tej grupy przedmiotów dawałoby dodatkowe godziny na przygotowanie licealistów do pracy katechetycznej, co przy jednej godzinie tygodniowo byłoby znaczące.

Ponieważ program miał charakter tymczasowy i miał podlegać w przyszłości rewizji w celu udoskonalenia go i wprowadzenia do praktyki szkolnej już na stałe, katecheci postulowali, by przy ponownym opracowywaniu jego wersji ostatecznej uwzględniono te postulaty.

W wersji tymczasowej program nauki w państwowym liceum pedagogicznym został wydany drukiem wiosną 1938 r. Po zatwierdzeniu go przez ministra W. Świątosławskiego (11.06.1938) wszedł w życie wraz z począt-

<sup>70</sup> AAK ARZ 1696. *Kształcenie przyszłych nauczycieli religii w liceach pedagogicznych na Śląsku – na podstawie „Programu”*.

<sup>71</sup> *Program nauki (tymczasowy) w państwowym liceum pedagogicznym...*, s. 127.

<sup>72</sup> Tamże, s. 123-125.

<sup>73</sup> Tamże, s. 16-17.



kiem roku szkolnego 1938/39<sup>74</sup>. Warto jednak zaznaczyć, iż liceum pedagogiczne funkcjonowało już od roku, realizując opracowany przez Ministerstwo WRiOP specjalny program wyłącznie dla klasy pierwszej<sup>75</sup>. Natomiast w zakresie nauki religii obowiązywał w tej klasie program klasy siódmej dawnego gimnazjum wyższego<sup>76</sup>. Oznacza to, że w roku szkolnym 1937/38 w liceum pedagogicznym prowadzono na lekcjach religii naukę wiary (dogmatyka)<sup>77</sup>.

### 3. Reforma koncepcji programowej nauki religii w seminarium dla wychowawczyń przedszkoli

Na mocy *Ustawy o ustroju szkolnictwa* kształcenie wychowawczyń przedszkoli miało odbywać się w czteroletnich seminariach, opartych na drugim szczeblu programowym szkoły powszechnej, lub w dwuletnich liceach dla wychowawczyń przedszkoli, bazujących na programie gimnazjum. Ten ostatni rodzaj szkoły został uruchomiony dopiero po II wojnie światowej, a w okresie międzywojennym funkcjonowały jedynie seminaria dla wychowawczyń przedszkoli. Należało opracować dla tych szkół nowe programy uwzględniające jej specyfikę i założenia metodyczno-programowe oraz wychowawcze związane z założeniami reformy oświaty. W ten sposób rozpoczęły się prace Ministerstwa WRiOP oraz Komisji Szkolnej Episkopatu Polski nad stworzeniem programu nauki religii w seminarium dla wychowawczyń przedszkoli.

#### 3.1. Geneza programu

Autorski projekt programu nauki religii w seminarium dla wychowawczyń przedszkoli powstał już w 1935 r. Jego twórcą był katecheta ks. Franciszek Olma z Mysłowic. Program w układzie technicznym był podobny

<sup>74</sup> Dz. Urz. MWRiOP 1938, nr 6, poz. 158. *Rozporządzenie Ministra Wyznań Religijnych i Oświecenia Publicznego z dnia 11 czerwca 1938 r. (Nr II Pr-5160/38) o nowym programie nauki w państwowych liceach pedagogicznych z polskim językiem nauczania.*

<sup>75</sup> Dz. Urz. MWRiOP 1937, nr 9, poz. 307. *Rozporządzenie Ministra Wyznań Religijnych i Oświecenia Publicznego z dnia 23 lipca 1937 r. (Nr II Pr6685/37) o programie nauki w klasie I państwowego liceum pedagogicznego.*

<sup>76</sup> *Zarządzenie Ministra Wyznań Religijnych i Oświecenia Publicznego z dnia 31 sierpnia 1937 r. (Nr II Pr-7890/37) w sprawie programu nauki religii rzymsko-katolickiej w państwowych liceach pedagogicznych w roku szkolnym 1937/38, „Miesięcznik Katechetyczny i Wychowawczy” 26 (1937), z. 8, s. 366.*

<sup>77</sup> *Program gimnazjum państwowego. Gimnazjum wyższe. Religia rzymsko-katolicka, dz. cyt., s. 23-29.*

do budowy programu gimnazjum wyższego i niższego z 1921 r., składał się bowiem z programu ogólnego i szczegółowego. Całość materiału dzielił na cztery klasy stosownie do lat nauki w tego typu szkole. W klasie pierwszej zakładał naukę dogmatyki i liturgiki, w klasie drugiej etyki wychowawczej, w klasie trzeciej historii Kościoła, a w czwartej pedagogiki religijno-moralnej<sup>78</sup>. Na ogół ów program otrzymał pozytywne recenzje, ale zarzucano mu brak perspektywy wychowawczej. Podkreślano konieczność wyartykułowania: w klasie pierwszej – tych prawd wiary, które są podstawą pedagogiki katolickiej i stanowią treść pogadańek religijnych w przedszkolach; w klasie drugiej – aspektu praktycznego ukierunkowanego na kształtowanie dojrzałości wewnętrznej; w klasie trzeciej – na tle dziejów Kościoła jego osiągnięć wychowawczych, a w klasie czwartej – działań pedagogicznych nastawionych na formację religijno-moralną w duchu wartości chrześcijańskich<sup>79</sup>.

Program ks. F. Olmy był znany Komisji Szkolnej Episkopatu Polski. Nie spotkał się jednak z uznaniem i nie stanowił punktu odniesienia w pracach nad projektem programu nauki religii o charakterze ogólnopolskim. Wszystko wskazuje na to, że został odrzucony nie tylko ze względu na zaproponowany przez niego układ materiału nauczania, ale również z racji dołączenia do propozycji programowej uwag do całości programu zawierających wskazówki odnoszące się do celu, charakteru i metod nauczania oraz do doboru i układu treści, które zamieszczono w ministerialnym projekcie programu nauki religii dla gimnazjum z 1933 r.<sup>80</sup>. Jak wiadomo, projekt ten został odrzucony przez Komisję Szkolną, nie mógł więc być zaadaptowany do innego programu, żaden jego fragment nie mógł stanowić części nowej propozycji programowej.

Kwestię programów nauki religii dla średnich szkół zawodowych typu gimnazjalnego, a do takich należało seminarium dla wychowawczyń przedszkoli, podjęto dopiero na posiedzeniu Komisji Szkolnej w Warszawie 4 lutego 1937 r. Członkowie komisji doszli do konstatacji, iż w gimnazjach zawodowych „można będzie zastosować programy szkół ogólnokształcących, jednak z pewnymi koniecznymi odchyleniami”<sup>81</sup>. W odniesieniu do programu dla seminarium dla wychowawczyń przedszkoli oznaczało to, że jego bazą

<sup>78</sup> AKMK TS, t. 15, nr 19. *Projekt programu nauki religii w państwowym seminarium dla wychowawczyń przedszkoli.*

<sup>79</sup> AAK ARZ 1697. *Uwagi do projektu programu nauki religii dla państwowych seminariów dla wychowawczyń przedszkoli opracowanego przez ks. Olmę.*

<sup>80</sup> AKMK TS, t. 15, nr 19. *Projekt programu nauki religii w państwowym seminarium dla wychowawczyń przedszkoli.*

<sup>81</sup> AKMK TS, t. 14, nr 17. *Konferencja Komisji Szkolnej Episkopatu (4.02.1937).*

będzie zmodyfikowany program gimnazjum ogólnokształcącego. Więcej wskazówek związanych z mechanizmem tworzenia programu dla tej szkoły pojawiło się niespełna dziesięć miesięcy później na kolejnej konferencji tejże komisji (16.11.1937). Biskupi doszli do przekonania, iż struktura programów dla gimnazjów zawodowych powinna wyglądać następująco: w klasie pierwszej i drugiej program winien być analogiczny do programu nauki religii z gimnazjum ogólnokształcącego, przy czym w klasie drugiej należało opuścić naukę moralności, w klasie trzeciej powinna się pojawić historia Kościoła, a w ostatniej etyka, ale ze szczególnym uwzględnieniem etyki zawodowej<sup>82</sup>. Te ustalenia dotyczyły także seminarium dla wychowawczyń przedszkoli. Nakreślały bowiem pewne ramy dla opracowania dla niego szczegółowego programu nauki religii. Prace nad nim, jak i nad pozostałymi projektami programów nauki religii, polecono Podkomisji Programowej, a mianowicie bp. S. Rospondowi, bp. K. Tomczakowi i bp. W. Tomace<sup>83</sup>. W pierwszym rządzie przystąpili oni do opracowania programu nauki religii dla gimnazjum i liceum zawodowego. Były one gotowe w marcu 1938 r. Można przyjąć, że po tej dacie zajęli się przygotowaniem projektu programu nauki religii dla seminarium dla wychowawczyń przedszkoli. Jedno jest pewne, że w listopadzie był już gotowy program nauki religii dla klasy czwartej (nauka moralności katolickiej i wychowanie religijne w przedszkolu), bowiem był on polecany przez Ministerstwo WRiOP do prowadzenia lekcji religii na dwuletnich kursach dla wychowawczyń przedszkoli w Mysłowicach, zorganizowanych dla młodzieży z terenu Śląska Cieszyńskiego. Wraz z początkiem roku szkolnego 1938/39 ministerstwo wprowadziło ów program jako obowiązujący w klasie kończącej szkołę, tj. w drugiej<sup>84</sup>.

Zachowane projekty wskazują, iż w tworzeniu programu kierowano się ogólnymi wytycznymi przyjętymi w listopadzie 1937 r. na zebraniu członków Komisji Szkolnej. Faktycznie za podstawę tworzenia programu nauki religii w seminarium dla wychowawczyń przedszkoli przyjęto program gimnazjum ogólnokształcącego. Jednak ta generalna zasada została nieco

<sup>82</sup> AKMK TS, t. 14, nr 21. *Protokół posiedzenia Komisji Szkolnej Episkopatu Polski (16.11.1937)*.

<sup>83</sup> Tamże.

<sup>84</sup> AKMK Akta Szkolne 1923-1939. *Instrukcja Ministra Wyznań Religijnych i Oświecenia Publicznego z dnia 15 listopada 1938 r. (II Pr-10335/36) w sprawie planu godzin i programu nauczania w klasie drugiej dwuletnich kursów dla wychowawczyń przedszkoli według czeskiego ustroju przy państwowym seminarium dla wychowawczyń przedszkoli w Mysłowicach; Referaty na posiedzenie Państwowej Rady Oświecenia Publicznego w dniu 28 listopada 1938 r.*, Warszawa 1938, s. 46.

zmodyfikowana. W efekcie bowiem powstał program, który był kompilacją nie tylko programu gimnazjum ogólnokształcącego, ale także liceum ogólnokształcącego oraz liceum pedagogicznego, a nawet szkoły powszechnej III stopnia. Przy tym wszystkim miał on też własne elementy treściowe i oryginalne wskazania do realizacji programu<sup>85</sup>.

Między dwoma zachowanymi projektami istnieją niewielkie różnice. Dotyczą zaledwie kilku tematów, które zostały zmodyfikowane bądź dopisane. Jedyna znacząca różnica polegała na przesunięciu z klasy trzeciej do drugiej partii materiału o Duchu Świętym i Kościele katolickim. Widocznie członkowie Komisji Szkolnej zastanawiali się, czy ten blok tematyczny powinien rozpoczynać historię Kościoła w klasie trzeciej, wprowadzając uczniów w dzieje kościelne, czy też winien zamykać naukę wiary w klasie drugiej, wieńcząc katechezy o Bogu Ojcu i Synu Bożym tematami o Duchu Świętym i Kościele. Ostatecznie przyjęto ten drugi wariant<sup>86</sup>.

W dostępnych materiałach archiwalnych dotyczących problematyki programów szkolnych nie znaleziono zastrzeżeń Ministerstwa WRiOP, co do strony merytorycznej programu nauki religii dla seminarium dla wychowawczyń przedszkoli. Mógł na to wpłynąć fakt, że składał się on z tych programów, które były już wcześniej zaakceptowane przez resort oświaty. Teraz chodziło jedynie o logiczne usytuowanie ich elementów, by stały spójną i logiczną całość. Nie ulega natomiast wątpliwości, że uwagi do całości programu związane z celami, doborem i układem materiału nauczania oraz metodami i organizacją pracy były konsultowane z ministerstwem, które miało wpływ na ostateczną wersję tej części programu.

Warto nadmienić, iż w tym samym czasie, gdy przygotowywano program nauki religii, resort oświaty pracował nad programami dla wszystkich przedmiotów wchodzących do planu zajęć seminarium dla wychowawczyń przedszkoli. Całość prac zakończyła się z początkiem 1939 r. Nowy program zatwierdził minister W. Świątosławski specjalnym rozporządzeniem wydanym 17 marca tegoż roku<sup>87</sup> i równocześnie zezwolił na jego publikację pt. *Program nauki (tymczasowy) w państwowych seminariach dla wychowawczyń przedszkoli*.

<sup>85</sup> AAN MWRiOP 194. *Projekt programu nauki religii rzymskokatolickiej w seminariach dla wychowawczyń przedszkoli*; AKMK TS, t. 15, nr 20. *Projekt programu nauki religii rzymskokatolickiej w seminariach dla wychowawczyń przedszkoli*.

<sup>86</sup> Tamże.

<sup>87</sup> Dz. Urz. MWRiOP 1939, nr 3, poz. 75. *Rozporządzenie Ministra Wyznań Religijnych i Oświecenia Publicznego z dnia 17 marca 1939 r. (II Pr-1650/39) o nowym programie nauki w państwowych seminariach dla wychowawczyń przedszkoli z polskim językiem nauczania*.

wawczyń przedszkoli z polskim językiem nauczania<sup>88</sup>. Jego integralną częścią był program nauki religii<sup>89</sup>.

### 3.2. Główne założenia programu z 1939 r.

Konstrukcja programu, w zewnętrznym swym układzie, przypominała budowę wszystkich wcześniejszych programów nauki religii. Wyszczególniono w nim materiał nauczania oraz uwagi do całości programu. W pierwszej części pominięto jednak to, co zazwyczaj znajdowało się pod treścią programu, a mianowicie wyniki nauczania i praktyki religijne<sup>90</sup>.

Program klasy pierwszej był tożsamy z programem gimnazjum ogólnokształcącego (liturgika). W całości został on zapożyczony z klasy pierwszej gimnazjum i stał się podstawą nauki religii w seminarium dla wychowawczyń przedszkoli. Jego naczelną ideą było życie chrześcijanina z Jezusem Chrystusem w Kościele i liturgii. Jeśli chodzi o klasę drugą (nauka wiary), to za fundament obrano program analogicznej klasy gimnazjalnej, dokonując jednak pewnej redukcji pierwotnego materiału nauczania, przesunąć w jego układzie i uzupełnić o nowe treści. Program w swojej strukturze dzielił się zasadniczo na trzy bloki tematyczne poprzedzone katechezami wstępnymi, poświęconymi ogólnym zagadnieniom dotyczącym wiary (istota i znaczenie wiary, źródła wiary, Kościół jako nauczyciel wiary). Tematy te były zaczerpnięte z programu gimnazjum, podobnie jak kolejne skupione wokół idei Boga Ojca Stworzyciela. Tutaj jednak dodano nowe zagadnienie dotyczące skutków grzechu pierworodnego oraz jego wpływu na życie człowieka i jego wychowanie. Zupełnej reorganizacji uległ drugi blok tematyczny związany z postacią Jezusa Chrystusa. Z programu gimnazjalnego pozostawiono początkowe zagadnienia skupione wokół idei mesjańskiej oraz Jego bóstwa i człowieczeństwa, po czym usytuowano materiał nauczania z klasy piątej szkoły powszechnej trzeciego stopnia poświęcony najważniejszym epizodom z życia Jezusa aż do rozpoczęcia przez Niego publicznej działalności. Dopiero za tymi tematami pojawiły się pozostałe treści z programu gimnazjum dotyczące ostatnich wydarzeń z Jego życia wraz z katechezami maryjnymi prezentującymi udział Maryi w dziele odkupienia. W ten sposób stworzono

<sup>88</sup> *Program nauki (tymczasowy) w państwowym seminarium dla wychowawczyń przedszkoli z polskim językiem nauczania*, Lwów 1939.

<sup>89</sup> Tamże, s. 16-31.

<sup>90</sup> *Program nauki (tymczasowy) w państwowym seminarium dla wychowawczyń przedszkoli...*, dz. cyt., s. 16-31.

partię materiału ukierunkowaną na przedstawienie losów Chrystusa, wybierając najistotniejsze fakty, tworząc niejako Jego krótki życiorys. Zgodnie z wcześniejszymi założeniami Komisji Szkolnej, pominięto tutaj działalność nauczycielską, likwidując z programu gimnazjum część materiału o nauce moralnej Jezusa Chrystusa. Był to zabieg celowy, związany z tematyką programu klasy czwartej, którą miała być moralność katolicka. Gdyby pozostawiono tę partię materiału, to treści klasy drugiej i ostatniej w wielu wymiarach po prostu dublowałyby się. Program klasy drugiej wieńczył trzeci blok tematyczny zogniskowany wokół Ducha Świętego i Kościoła katolickiego. Materiał ten został w całości przeszczepiony z gimnazjum do seminarium z dołączeniem jedynie dwóch nowych zagadnień, a mianowicie – Jezus Chrystus i Jego dzieło według Ewangelii oraz pojęcie i znamiona Kościoła Chrystusowego<sup>91</sup>.

Program kolejnej klasy był kompilacją programu klasy trzeciej i czwartej gimnazjum (historia Kościoła). W sposób syntetyczny i bardzo uproszczony przedstawiono dzieje Kościoła od starożytności do czasów współczesnych. Inaczej dokonano w nim periodyzacji i zastosowano nową terminologię. Historię Kościoła podzielono na cztery części: chrześcijaństwo starożytne, średniowieczne, nowożytne i współczesne (stan obecny Kościoła). W pierwszej części przedstawiono problematykę powstawania pierwszych gmin chrześcijańskich na tle ówczesnych stosunków społeczno-kulturowych, by później ukazać ich ekspansję, a następnie prześladowania. Znalazły się tutaj też sobory powszechne i Ojcowie Kościoła (św. Augustyn). W programie wyeksponowano również ewangelizację ludów słowiańskich oraz rolę Kościoła w rozwoju społeczeństw i państw, ze szczególnym uwzględnieniem zakonów. Druga część ukazywała dzieje Kościoła powszechnego oraz polskiego w średniowieczu. Ulokowano w niej takie kwestie, jak chrystianizacja Polski i Rusi i jej znaczenie społeczno-polityczne, a także działalność misyjna i sylwetki polskich świętych tego okresu. Oprócz tego program zawierał treści poświęcone schizmie wschodniej, reformie gregoriańskiej i wyprawom krzyżowym. Podejmował też sprawę zakonów żebraczych wraz z ich działalnością apostolską, naukową i społeczną. Kończył epokę średniowiecza omówieniem dziejów kościelnych w kraju aż do XV wieku, wskazując na kolejne postaci świętych polskich. Trzecia część skupiona była na czasach nowożytnych Kościoła. Na tym tle program pokazywał ważne osoby i wydarzenia z dziejów Kościoła w Polsce w sposób chronologiczny w następujących po sobie stuleciach,

<sup>91</sup> Tamże, s. 16-19.



począwszy od XVI wieku. Najpierw wysunięto kwestię odrodzenia katolicyzmu w kraju i roli, jaką odegrał w tym dziele kard. S. Hozjusz, oraz sprawę unii brzeskiej (XVI). Następnie skupiono się na obronie Jasnej Góry i odsieczy wiedeńskiej (XVII), by ukazać wpływ duchowieństwa (ks. S. Konarski) na odrodzenie państwa i reformę edukacji oraz znaczenie Kościoła w dobie rozbiorów (XVIII). Ta część kończyła się ukazaniem odrodzenia katolicyzmu ze szczególnym uwzględnieniem Soboru Watykańskiego I i kongresów eucharystycznych (XIX). Ostatnia część programu była najkrótsza i podejmowała kilka aktualnych zagadnień, takich jak chociażby zaangażowanie Kościoła w kwestię społeczną, działalność misyjna Kościoła, znaczenie ostatnich pontyfikatów czy miejsce Kościoła w odrodzonym państwie polskim<sup>92</sup>.

Członkowie Komisji Szkolnej ustalili, iż klasa czwarta powinna podejmować zagadnienia etyczne ogólne i zawodowe. Rzeczywiście wedle tej zasady dobierano elementy treściowe, tworząc program ostatniej klasy seminarium dla wychowawczyń przedszkoli. Widać to zwłaszcza w pierwszej części programu poświęconej nauce moralności katolickiej. Materiałem bazowym był w tym przypadku program klasy drugiej liceum ogólnokształcącego. Dokonano jednak jego znacznej kompresji, wybierając z zakresu etyki ogólnej i szczegółowej przeważnie wszystkie kluczowe kwestie, ale bez wchodzenia w niuanse, w dodatku z pewnymi uzupełnieniami. Przejęto w całości początkową partię materiału – wstępne pojęcia, za którymi ulokowano wybrane z programu licealnego wiodące tematy zredukowane do głównych jego punktów. W ten sposób powstał szkielet programu etyki ogólnej, w skład którego wchodziły takie zagadnienia jak: człowiek jako istota religijna i moralna; cel ostateczny ludzkiej egzystencji; wolna wola; normy postępowania (prawo ludzkie i boskie); funkcjonowanie sumienia oraz przedmiot moralności (uczynki moralnie dobre i złe). Za nimi umieszczono wybrane zagadnienia z etyki szczegółowej, które również zostały zredukowane do kluczowych kwestii. Rozpocynały się one od obowiązków względem Boga, do których zaliczono pomnażanie wiary, nadziei i miłości, oddawanie Mu czci poprzez kult, respektowanie przykazań i pielęgnowanie życia religijnego (sakramenty). Za nimi pojawiły się obowiązki względem siebie samego. W tym punkcie niewiele przejęto z programu liceum, jedynie tematy o potrzebie troszczenia się o swoje zbawienie, zabiegania o rozwój intelektualny i kształtowania charakteru. Do nich dołączono analizę przypowieści o talentach i wskazanie wzoru osobowego godnego naśladowania – Je-

<sup>92</sup> Tamże, s. 19-21.

zusa Chrystusa. Było to *novum* tego programu, jak i umieszczony za nim materiał nauczania, który ujęto następująco: „Przygotowanie do życia zawodowego oparte na odpowiednich cnotach w zawodzie: miłość dzieci, sumiennosc, cierpliwosc, wyrozumialosc, punktualnosc, rzetelnosc, grzeczność i uprzejmosc w obejściu, pracowitość, wytrwalosc, ofiarnosc. O czystosci. O prawdomownosci”<sup>93</sup>. Cała ta partia programu (jak i następną) związana była z etyką zawodową. Realizując powyższe tematy, katecheta miał ukazać młodzieży, iż do ich obowiązku należy pomnażanie wszelkich uzdolnień i predyspozycji, opierając się na właściwych autorytetach, by pomnażać w sobie te przymioty, które przy wykonywaniu zawodu wychowawcy w przedszkolu wydają się niezbędne i świadczą nie tylko o fachowym przygotowaniu, ale również o dojrzałej osobowości. Trzecią grupę stanowiły obowiązki względem życia, mienia i sławy bliźniego. Skomasowano w niej kilka kwestii rozproszonych w programie liceum w różnych punktach. Dodano także temat – troska o własne życie i zdrowie, ale znacznie go rozszerzono, tworząc zupełnie nowy element programu, odnosząc go do przedszkolaków. W ten sposób w programie pojawił się zapis wskazujący na obowiązek troski o życie i zdrowie powierzonych przedszkolankom dzieci, przeciwdziałania szkodliwym zachowaniom i prowadzenia zajęć ze spokojem i opanowaniem oraz tworzenia serdecznych więzi również w odniesieniu do rodziców podopiecznych. Do tego dochodził jeszcze obowiązek poszanowania cudzej własności. W programie klasy czwartej w zakresie etyki szczegółowej znalazły się ponadto prawa i obowiązki pracodawcy omawiane w świetle encykliki *Rerum novarum*, życie rodzinne (zadania rodziców, dzieci, wychowawców) oraz obowiązki względem narodu i państwa (solidarność narodowa, poszanowanie władzy, służba na rzecz kraju i gotowość jego obrony)<sup>94</sup>.

Uzupełnieniem kwestii etycznych był materiał związany z wychowaniem religijnym w przedszkolu. Można założyć, że jest on modyfikacją programu nauki religii klasy trzeciej liceum pedagogicznego. Dokładnie rzecz ujmując, chodzi o metodykę religii ogólną. W tym programie treści tam umieszczone odnosiły się do szkoły powszechnej, bowiem liceum pedagogiczne przygotowywało do tego typu pracy. Natomiast w seminarium zostały one zaadaptowane i tak przerobione, by odpowiadały specyfice tej szkoły, przygotowując młodzież do pracy w przedszkolu. Program zakładał zapoznanie uczniów z istotą i celami wychowania katolickiego w przedszkolu. Przewidy-

<sup>93</sup> Tamże, s. 23.

<sup>94</sup> Tamże.

wał wskazanie trudności związanych z wychowaniem religijnym dzieci i ich omówienie, ze szczególnym uwzględnieniem rozwoju psychofizycznego przedszkolaków, uwarunkowań środowiskowych oraz specyfiki formacji chrześcijańskiej. Poza tym zakładał zapoznanie uczniów z treściami nauczania i wychowania moralno-religijnego z akcentem na ukazanie Boga jako dobrego i troskliwego Ojca, przybliżenie epizodów z dzieciństwa Jezusa i Jego odniesienia do dzieci oraz pokazanie Maryi jako matki. Treścią formacji religijnej miało być również pielęgnowanie modlitwy wśród dzieci, zachęcanie ich do udziału w uroczystościach kościelnych i ożywanie pobożności przez wskazywanie na przykłady świętych dzieci lub poprzez odwoływanie się do ich osobistych doświadczeń, co miało także pomóc w kształtowaniu sumienia i pracy nad sobą. Skuteczność tych oddziaływań zależała w dużej mierze od osobowości katechety, z tej racji w programie znalazł się temat mający na celu ukazanie Jezusa Chrystusa jako wychowawcy. Uczeń – odwołując się do tego wzoru – miał uświadomić sobie kompetencje, jakie winien posiadać, by być dobrym pedagogiem. Uzupełnieniem tego zagadnienia były kwestie kwalifikacji moralnych i intelektualnych, które znalazły się w programie, oraz właściwego stosunku do dzieci niezbędnego w zawodzie wychowawcy w przedszkolu. W katalogu treści programowych koniecznych do omówienia z młodzieżą znalazły się również takie jak: program pogadanek religijnych, zastosowanie środków dydaktycznych, znajomość literatury religijnej adresowanej do małych dzieci i publikacji metodycznych służących samokształceniu i doskonaleniu zawodowemu<sup>95</sup>.

W drugiej części programu zamieszczono uwagi dotyczące celów nauczania, doboru i układu treści oraz metod i organizacji pracy. Najpierw sprecyzowano cele, wskazując na wymiar formacyjny i dydaktyczny. Głównym celem nauczania religii w seminarium dla wychowawczyń przedszkoli było pogłębienie życia religijnego młodzieży oraz poznanie prawd wiary i norm moralnych, życia i nauczania Jezusa Chrystusa, zasług Kościoła katolickiego dla kultury i wychowania, a także zasad wychowania religijnego dzieci w wieku przedszkolnym<sup>96</sup>.

Za celami nauczania zamieszczono informacje dotyczące filozofii programu, jak również elementy treściowe i ich rozmieszczenie w poszczególnych klasach. I tak materiał nauczania klasy pierwszej i drugiej miał pogłębić życie religijne młodzieży poprzez wprowadzenie jej w piękno i sens liturgii oraz poznanie prawdy o Bogu. Nauka religii w klasie pierwszej miała prowadzić do wyeksponowania dwóch zasadniczych kwestii. Pierwsza

<sup>95</sup> Tamże, s. 24.

<sup>96</sup> Tamże, s. 25.

dotyczyła zrozumienia istoty liturgii, co wiązało się z przyjęciem prawdy o tym, iż nie jest ona czymś zewnętrznym i powierzchownym – jak to ujęto w programie – ale ma głęboką treść wewnętrzną. Kolejne realizowane tematy miały prowadzić ucznia do przekonania, iż poprzez zewnętrzne obrzędy następuje doskonale uwielbienie Boga i zarazem uświęcenie człowieka. Druga była ściśle z tym powiązana, prowadziła bowiem do zaakceptowania prawdy o znaku sakramentalnym, który prowadzi do spotkania z Bogiem żywym. Stąd miała wypływać chęć ich świadomego przyjmowania, będącego wyrazem pogłębionego życia chrześcijańskiego. Natomiast całość działań katechetycznych w klasie drugiej miała pogłębiać wiarę w Boga, Jego umiłowanie i przyłgnięcie do Niego. Materiał nauczania klasy trzeciej miał uświadomić uczniom prawdę o tym, iż królestwo Boże objawiło się na ziemi w Jezusie, jest kontynuowane i rozwija się przez dwadzieścia wieków w Kościele i poprzez jego historię. Jej poznanie (wydarzenia, osoby) miało kształtować charakter etyczny młodzieży. Nauka historii Kościoła miała być okazją do ukazania młodzieży, w jaki sposób Kościół poprzez minione wieki angażował się na rzecz dzieci, podejmując działalność edukacyjną i wychowawczą. Z kolei w klasie czwartej omawianie treści programowych miało prowadzić do ukształtowania światopoglądu katolickiego. Młodzież miała poznać teoretyczne zasady etyki, by mieć rozeznanie w zakresie norm życia religijno-moralnego. Zdobyta wiedza miała ją inspirować do rozwoju duchowego i postępowania z poszanowaniem wartości ewangelicznych, które miały mieć rzeczywisty wpływ na jakość jej życia codziennego<sup>97</sup>.

Ostatni punkt programu poświęcony był metodom i organizacji pracy. Sporo miejsca poświęcono w nim na realizację założeń reformy programowej związanej z wdrażaniem postanowień *Ustawy o ustroju szkolnictwa*. Oczywiście założenia te widać także w uwagach wstępnych do programu, jak i w materiale nauczania poszczególnych klas. Zrozumiałym jest, że przyjęto tę samą oś ideową, co w innych programach, a ukierunkowaną na Polskę i jej kulturę. Widać to w programach wszystkich przedmiotów, choć z różnym natężeniem. Zwrócono na to uwagę już we wstępie do programu: „W różnych przedmiotach ujawniają się różne fragmenty współczesnej rzeczywistości polskiej, dzięki czemu uczennice będą mogły zorientować się w najważniejszych dla Polski zagadnieniach, jak np. obronność państwa, czynniki i drogi rozwoju materialnego i duchowego itp. oraz będą mogły ustosunkować się czynnie do życia”<sup>98</sup>. W programie nauki religii realizo-

<sup>97</sup> Tamże, s. 25-27.

<sup>98</sup> Tamże, s. 9-10.

wano ten aspekt kultury duchowej Polski poprzez odwoływanie się do wybitnych postaci (świętych) i ważnych wydarzeń z historii Kościoła w kraju. Niezwykle wielką wagę przywiązywano do kultywowania polskich tradycji religijnych, obrzędów i zwyczajów regionalnych, co ujęto w programie nie tylko w materiale nauczania klasy pierwszej, ale również we wskazaniach do realizacji praktyk religijnych wszystkich klas<sup>99</sup>. Program zachęcał do organizowania wycieczek w celu poznawania cennych obiektów sztuki sakralnej, dziedzictwa kulturowego związanego z historią Kościoła w Polsce. W ten nurt wpisuje się także śpiew pieśni religijnych, będący ważnym elementem tradycji kościelnej w ojczyźnie, czy sięganie po polską literaturę. Niewątpliwie te starania miały rozwijać uczucia patriotyczne i stanowiły integralną część wychowania państwowego<sup>100</sup>.

Reforma programowa zakładała poszanowanie dla faz rozwojowych ucznia i dostosowanie do nich materiału nauczania. W tym względzie przejęto wszelkie ustalenia z programu gimnazjum ogólnokształcącego, dążąc do prezentowania w nauczaniu religii konkretnych faktów, czasu i okoliczności zdarzeń, do wyjaśniania wszelkich wątpliwości, które w tym wieku przeradzały się w krytycyzm i wymagały polemiki z uczniami, czy do promowania wzorców godnych naśladowania, ale w taki sposób, by nie deprymować młodzieży, ukazując wyidealizowanych świętych, lecz podejmujących trud pracy nad sobą i zachęcających poprzez to do pokonywania własnych wad. Te same zasady miały dotyczyć materiału nauczania w klasie czwartej. Wyraźnie podkreślono to w programie, stwierdzając: „Podstawowe prawdy etyki ogólnej winny być ujęte odpowiednio do rozwoju umysłowego uczennic”<sup>101</sup>. Dotyczyło to także etyki szczegółowej. Jest to bardzo ważny zapis. Zmuszał on bowiem katechetę, by trudne elementy treściowe z zakresu etyki z klasy drugiej liceum ogólnokształcącego dostosować do możliwości percepcyjnych młodzieży klasy czwartej seminarium dla wychowawczyń przedszkoli. Chociaż dokonano redukcji tego programu, to i tak był on niezwykle bogaty, a w dodatku poszerzono go o blok zajęć z zakresu wychowania religijnego w przedszkolu, na które należało przeznaczyć około dwunastu godzin lekcyjnych. Zaadaptowanie tych treści do seminarium i przekazanie ich uczniom młodszym o dwa lata w stosunku do młodzieży licealnej wymagało znacznego zaangażowania katechety. W uwagach metodycznych podkreślano konieczność ilustrowania kwestii etycznych konkretnymi przykładami zaczerpniętymi z Ewangelii lub hagio-

<sup>99</sup> Tamże, s. 17, 24-25.

<sup>100</sup> Tamże, s. 27-31.

<sup>101</sup> Tamże, s. 27.

grafii, by stały się bardziej czytelne i zrozumiałe. Pomocą miały być różne formy aktywizowania uczniów, co było charakterystycznym rysem całej reformy jędrzejewiczowskiej. Wskazywano więc potrzebę wspólnego czytania tekstów źródłowych i ich analizowania, dzielenia się własnymi doświadczeniami i przemyśleniami, posługiwanie się obrazami tematycznymi, odwoływanie się do wiadomości z innych przedmiotów, prowadzenie dyskusji czy prezentowanie przez młodzież materiału samodzielnie opracowanego na podstawie lektury religijnej. Aktywizowanie uczniów związane było również z zapoznawaniem się na lekcji religii z materiałami potrzebnymi do prowadzenia pogadanek religijnych w przedszkolu (literatura dziecięca, środki dydaktyczne)<sup>102</sup>. Inną formą aktywizacji seminarzystek były praktyki pedagogiczne, które organizowano w klasie czwartej raz czy dwa razy do roku, by przez dziesięć dni zapoznały się z pracą wychowawczą w przedszkolu<sup>103</sup>.

W świetle założeń reformy nauczanie miało mieć charakter użytkowy. Chodziło o to, by miało inklinacje praktyczne i zastosowanie w życiu. Kierując się tą wytyczną, lekcje religii prowadziły do praktykowania wiary. Młodzież była zachęcana do uczestnictwa w nabożeństwach szkolnych (niedzielnym i państwowym) czy okresowych (np. majowych i czerwcowych) oraz do czynnego uczestnictwa we Mszy św. poprzez śpiew i dialog liturgiczny. Uświadamiano uczniów, że prawdziwa religijność nie ma znamion formalizmu, ale wynika z wewnętrznej potrzeby spotkania się z Bogiem i wypełniania obowiązków względem Niego nie z przymusu, ale z wolnej woli<sup>104</sup>.

Program nauki religii w seminarium dla wychowawczyń przedszkoli został opublikowany na wiosnę 1939 r. wraz z programami wszystkich pozostałych przedmiotów. Miał wejść w życie z początkiem roku szkolnego 1939/40 w klasie pierwszej i drugiej, by co roku sukcesywnie wypierać stary program<sup>105</sup>. Niestety, wybuch wojny stanął na przeszkodzie temu przedsięwzięciu, tak że program ten w ogóle nie doczekał się realizacji w okresie międzywojennym.

Trzeba nadmienić, iż seminarium dla wychowawczyń przedszkoli funkcjonowało już od roku szkolnego 1938/39, a więc na rok przed wprowadzeniem urzędowego programu Ministerstwa WRiOP. W tym czasie, zgodnie z okólnikiem ministra W. Świątosławskiego z 2 sierpnia 1938 r., w klasie pierwszej seminarium obowiązywał program klasy pierwszej religii rzymskokatolickiej w gimnazjach państwowych ogólnokształcących<sup>106</sup>.

<sup>102</sup> Tamże, s. 27-30.

<sup>103</sup> Tamże, s. 11.

<sup>104</sup> Tamże, s. 24-31.

<sup>105</sup> Tamże, s. 3.

<sup>106</sup> Dz. Urz. MWRiOP 1938, nr 9, poz. 279. *Okólnik nr 42 z dnia 2 sierpnia 1938 r.*



\* \* \*

Na mocy ustawy z 11 marca 1932 r. dokonano przebudowy systemu kształcenia nauczycieli. Dotychczas najpopularniejszą formą przygotowania do pracy pedagogicznej były seminaria nauczycielskie, ale obok nich funkcjonowały także pedagogia i wyższe uczelnie. W miejsce tych pierwszych zakładów kształcenia nauczycieli zostały powołane licea pedagogiczne, przygotowujące do pracy w szkołach powszechnych. Dokonano również przeobrażenia sposobu kształcenia wychowawczyń, wprowadzając w miejsce seminariów ochroniarskich, seminaria i licea dla wychowawczyń przedszkoli. Zgodnie z konkordatem nauczanie religii miało być prowadzone we wszystkich szkołach powszechnych oraz średnich, niezależnie od tego, czy były to szkoły ogólnokształcące, czy zawodowe. Z powyższych szkół kryteria te nie spełniały pedagogia i uczelnie wyższe, w pozostałych lekcja religii miała znajdować się jako obowiązkowy przedmiot w tygodniowym planie zajęć. Właśnie dla tych szkół należało opracować nowe programy nauki religii, uwzględniając zreformowaną strukturę organizacyjną zakładów kształcenia nauczycieli i wychowawców przedszkoli.

Przy tworzeniu programu nauki religii dla liceum pedagogicznego fundamentalne znaczenie miało przyjęcie zasady, iż rozwój i poziom absolwentów tego liceum, uznany – w świetle założeń reformy szkolnej – za dostateczny dla podjęcia samodzielnej pracy nauczycielskiej, będzie równocześnie wystarczający dla podjęcia studiów wyższych, tylko osiągnany na innym materiale nauczania i ewentualnie przy pomocy odmiennych metod niż w liceum ogólnokształcącym. W praktyce oznaczało to, że liceum pedagogiczne powinno być zbliżone programowo do liceum ogólnokształcącego, by umożliwić uczniom podjęcie studiów, z drugiej zaś strony miało być na tyle odmienne, poprzez uwzględnienie dodatkowych przedmiotów, by przygotować w sposób wystarczający do wykonywania zawodu. Czynnikiem ten warunkował prace nad programem nauki religii, wpływając na jego konstrukcję. Zgodnie bowiem z powyższym założeniem przyjęto regułę, iż program liceum pedagogicznego powinien zawierać elementy kształcenia ogólnego i zawodowego. Z tej racji podjęto decyzję o jego upodobnieniu do programu nauki religii w liceum ogólnokształcącym, co oznaczało przyjęcie w klasie pierwszej i drugiej odpowiednio dogmatyki i etyki. Natomiast

---

*(II Pr-6801/38) w sprawie programu nauki religii rzymskokatolickiej w klasie I państwowego seminarium dla wychowawczyń przedszkoli.*

o jego odrębności miał świadczyć fakt ulokowania w klasie trzeciej materiału nauczania ukierunkowanego zawodowo, by abiturient mógł podjąć pracę w charakterze nauczyciela religii. W konstruowaniu programu ważną przesłanką była również i ta, że jego podbudową miał być program nauki religii szkoły powszechnej i gimnazjum nowego typu. W ten sposób, do tej bazy programowej, dokładano w liceum pedagogicznym kolejne partie materiału, by stworzyć organiczną całość, treści, które się zazębiają i dopełniają, ale nie dublują.

Nieco odmienny mechanizm był stosowany przy tworzeniu programu nauki religii w seminarium dla wychowawczyń przedszkoli. Wynikało to nie tylko z faktu, iż szkoła ta była niższego szczebla niż liceum, ale także ze względów praktycznych związanych z możliwością definitywnego ukończenia edukacji na tym poziomie. W myśl założeń *Ustawy o ustroju szkolnictwa* system edukacji został tak udrożniony, że po gimnazjum zawodowym, a tego typu szkołą było seminarium, można było kontynuować naukę w liceum zawodowym. Liczono się jednak z faktem, iż znaczna część młodzieży zakończy na tym etapie kształcenie i rozpocznie pracę. Dlatego uczniowie otrzymywali przygotowanie zawodowe i – jak to ujmowano w programach – w potrzebnym zakresie wykształcenie ogólne. Biorąc to pod uwagę, dążono przy układaniu programu do syntezy w zakresie kształcenia ogólnego, do zaokrąglenia materiału nauczania – jak to często określano w literaturze przedmiotu w tamtym czasie. Zasada ta jest również widoczna w programie nauki religii dla wychowawczyń przedszkoli. Faktycznie, starano się tak go ułożyć, aby zawierał – choćby w zarysie – całość materiału nauki religii. Z tej racji pewne elementy treściowe z liceum (etyka) zostały przeniesione do seminarium. Poza tym liczono się ze specyfiką tej szkoły, która programowo miała być zbliżona do gimnazjum ogólnokształcącego, dlatego program nauki religii w seminarium został oparty o ten rodzaj szkoły (liturgia, nauka wiary, historia Kościoła) oraz związany z jej profilem, co uwzględniono poprzez dodanie materiału dotyczącego etyki zawodowej i metodyki przedmiotu (wychowanie religijne w przedszkolu). W ten sposób powstał program, który był próbą połączenia kilku elementów, by przekazać młodzieży w miarę całościowy materiał nauczania dotyczący prawd wiary i zasad moralnych.

Prace nad powyższymi programami szły w rytmie harmonogramu zaplanowanego przez Ministerstwo WRiOP, w wyniku czego ukazały się wraz z programami wszystkich pozostałych przedmiotów w liceum pedagogicznym (1938) i seminarium dla wychowawczyń przedszkoli (1939). Niewiele

---

z tego okresu zachowało się materiałów źródłowych, trudno więc dokładnie odtworzyć współpracę resortu oświaty z Komisją Szkolną Episkopatu Polski w zakresie tworzenia programów nauki religii, wydaje się jednak, że doświadczenia zdobyte przy układaniu wcześniejszych programów pomogły w dość sprawnym opracowaniu tych dla liceum i seminarium. Ważne jest to, że zarówno strona państwowa, jak i kościelna poszukiwała jak najlepszych rozwiązań programowych, szkoda tylko, że nie udało się ich zweryfikować w praktyce szkolnej. Na przeszkodzie stanął bowiem wybuch wojny, przez co pierwszy z programów obowiązywał tylko przez rok, z kolei drugi w ogóle nie wszedł do użytku szkolnego.



## ROZDZIAŁ V

### Reforma programów nauki religii w szkołach zawodowych

Podobnie jak szkolnictwo średnie ogólnokształcące, także szkolnictwo zawodowe przeszło w okresie międzywojennym gruntowne przeobrażenia. Impulsem do ich przeprowadzenia była *Ustawa o systemie szkolnictwa z 1932 r.* Duże zapotrzebowanie odradzającego się państwa polskiego na wykwalifikowanych robotników i kadrę inżynieryjno-techniczną w przemyśle, sprawiło, iż przedstawiciele resortu oświaty coraz częściej podkreślali znaczącą rolę tego rodzaju szkolnictwa dla rozwoju gospodarki. Zwracał na to uwagę Jan Firewicz – dyrektor Departamentu Szkolnictwa Zawodowego, stwierdzając: „Ministerstwo przeprowadza reorganizację szkół zawodowych z wielką ostrożnością, chodzi bowiem o to, aby nie utracić nic z wartości dotychczasowych szkół, i aby zreformowane szkoły zawodowe jak najlepiej służyły istotnym potrzebom naszego życia gospodarczego, podążając za tempem jego rozwoju”<sup>1</sup>. Ponadto w tego typu szkołach widziano szansę na walkę z bezrobociem. Prowadzona w nich edukacja teoretyczna i praktyczna miała dać odpowiednie kwalifikacje zawodowe, a tym samym umożliwić szybsze znalezienie zatrudnienia na rynku pracy<sup>2</sup>.

Przeobrażenia w zakresie szkolnictwa zawodowego następowały w oparciu o rozporządzenia wykonawcze do ustawy. Niezwykle ważne było to z 1933 r., na mocy którego podzielono szkolnictwo zawodowe na cztery działy (przemysłowe, handlowe, rolnicze, gospodarstwa domowego), rozbijając każdy z nich na szereg grup branżowych, a poszczególne grupy na podgrupy specjalistyczne. Proces wdrażania rozporządzenia przebiegał w trzech

---

<sup>1</sup> *Realizacja nowego ustroju w szkolnictwie zawodowym (Przemówienie P. Dyrektora Departamentu Szkolnictwa Zawodowego Jana Firewicza na posiedzeniu Państwowej Rady Oświecenia Publicznego w dniu 24 listopada 1936 r.)*, „Oświata i Wychowanie” 8 (1936), z. 10, s. 846.

<sup>2</sup> J. Chmara, *Najlepsza broń w walce z bezrobociem (Materiał do lekcji etyki społecznej w liceach i szkołach zawodowych)*, „Miesięcznik Katechetyczny i Wychowawczy” 28 (1939), z. 1-2, s. 85-92.

formach: część dotychczasowych szkół likwidowano i w ich miejsce otwierano szkoły nowego typu, część szkół starego typu przekształcono, nadając im nową terminologię i dostosowując do aktualnych wymogów organizacyjnych, a w części szkół pozostawiono dawne nazewnictwo, ale modernizując proces nauczania. Niezależnie od stopnia podjętych przeobrażeń wszystkie typy szkół wymagały nowych programów nauczania dostosowanych do założeń ustawy jędrzejewiczowskiej. Dotyczyło to również religii, która znajdowała się w katalogu przedmiotów szkół zawodowych. Zgodnie z postanowieniami ustawy uruchomiono w tym czasie szkoły dokształcające (zawodowe i ogólnozawodowe), typu zasadniczego (stopnia niższego, gimnazjalnego i licealnego) oraz przysposobienia zawodowego. Oznaczało to, że dla każdego rodzaju tychże szkół zawodowych należało stworzyć odpowiednie propozycje programowe. Z tym zadaniem mierzyła się strona kościelna i państwowa w latach 1937-1939, szukając jak najlepszych rozwiązań dla poszczególnych typów szkół, a nawet konkretnych zawodów, co zostanie zaprezentowane w niniejszym rozdziale.

## 1. Dotychczasowe programy nauki religii

W chwili wejścia w życie *Ustawy o ustroju szkolnictwa* obowiązywały w nauczaniu religii programy z 1931 r., które opracowano z myślą o różnych typach szkół zawodowych<sup>3</sup>. Historia ich powstania sięga początków niepodległości państwa polskiego, a nawet wcześniejszego okresu związanego z zaborami, bowiem już wtedy powstawały programy dla szkół zawodowych, których integralną częścią były również programy nauki religii. Zazwyczaj były to materiały przygotowywane przez grono nauczycieli danej szkoły, dostosowane do jej zawodowej specyfiki. Stanowiły więc pewien rodzaj programów autorskich, których zasięg ograniczał się do poszczególnych szkół lub jakiegoś rejonu<sup>4</sup>. Jeszcze przed odzyskaniem niepodległości przez Polskę prefekci szkolni wysunęli postulat ułożenia krajowego programu nauki religii,

<sup>3</sup> *Programy religii rzymsko-katolickiej dla szkół zawodowych*, Lwów 1931.

<sup>4</sup> *Plan nauki dla szkół przemysłowych uzupełniających w Galicyi*, Lwów 1903; *Program nauk w kieleckiej 7-klasowej szkole handlowej miejskiej*, Kielce 1907; *Program nauk. Szkoła Handlowa VII-klasowa Zgromadzenia Kupców m. Warszawy*, Warszawa 1908; *Program nauk oraz informacje dla nowo wstępujących kandydatów. Szkoła Handlowa Kupiectwa Łódzkiego*, Łódź 1908; *Szkic programu szkół handlowych*, Warszawa 1909; *Program nauk. Siedmioklasowa szkoła handlowa w Lublinie*, Lublin 1910; *Plan nauki dla szkoły rzemiosł w Zakładzie ks. Bosko w Oświęcimiu*, Oświęcim [1910]; *Program nauk. Szkoła handlowa VII-klasowa męska w Kielcach*, Kielce 1910; *Program 7-klasowej Szkoły Handlowej A. Jeżemskiego w Warszawie*, Warszawa 1910; *Program nauk. Wieluńska VII-klasowa szkoła handlowa. Kurs klasy II*, Wieluń 1911; *Program szkół kmiecych*, Kraków 1913.



w tym również dla szkół zawodowych<sup>5</sup>. Realizacją tego projektu miała się zająć specjalna komisja wytypowana przez Episkopat Polski<sup>6</sup>.

Faktycznie, w 1918 r. powstała Komisja Międzydiecezjalna do opracowania programów nauki religii. Na jej posiedzeniu 11 lutego tegoż roku wytypowano ks. J. Szkudelskiego i ks. B. Szmida do przygotowania wstępnego projektu dla szkół zawodowych<sup>7</sup>. Okazało się to dość trudnym zadaniem do realizacji, bowiem szkolnictwo zawodowe było bardzo zróżnicowane i nie miało jednolitych programów nauczania. W niektórych typach szkół religia była prowadzona w sposób regularny, w innych wyłącznie w klasach wstępnych lub czasowo (wybrane półrocza i trymestry), a w niektórych jej w ogóle nie było albo były prowadzone w jej miejsce pogadanki etyczno-religijne<sup>8</sup>. Biorąc to pod uwagę, bp S. Łukomski podał na zjeździe biskupów polskich w Częstochowie 26 czerwca 1923 r. ogólne wytyczne, które należało zastosować do całego szkolnictwa zawodowego. Był zdania, iż organizując naukę religii w danym typie szkoły zawodowej, trzeba koniecznie liczyć się z jej specyfiką, gdzie stosunek nauki do praktyki może być odmienny na każdym kursie. To z kolei mogło wpływać na mechanizm układania programów nauki religii. Biskup postulował, by w tych szkołach, gdzie prowadzi się teoretyczne przygotowanie do zawodu, lekcja religii była w każdej klasie w wymiarze jednej godziny tygodniowo, a tam gdzie przeważają zajęcia teoretyczne nad praktycznymi w wymiarze dwóch godzin. Sądził, iż w szkołach (kursach), w których jest wyłącznie przygotowanie praktyczne, uczniowie powinni być zwolnieni z udziału w lekcjach religii. Twierdził, iż przy tak skomplikowanej strukturze szkół zawodowych „programu szczegółowego dla szkół tych układać nie można”<sup>9</sup>. W tej sytuacji proponował pozosta-

<sup>5</sup> J. Szkudelski, *Szkoły zawodowe*, w: *Pamiętnik IV-go ogólnego zjazdu ks. ks. prefektów Królestwa Polskiego*, dz. cyt., s. 158.

<sup>6</sup> Tamże; B. Maliszewski, *Program nauki religii w szkołach początkowych*, s. 148.

<sup>7</sup> ADK ON-A/5. *Protokół z posiedzeń Komisji Międzydiecezjalnej do nauczania religii*.

<sup>8</sup> *Program nauki dla szkół zawodowych uzupełniających (wieczorowych lub dziennych) Królestwa Polskiego*, [Warszawa 1917]; *Program nauk jednorocznego kursu handlowego dla absolwentek szkół średnich*, Kraków 1917; *Program C. K. Państwowej Szkoły Przemysłowej w Krakowie*, Kraków 1918; *Zarys programu Drugiej Męskiej Szkoły Rzemieślniczej w Warszawie*, Warszawa 1918; *Szkoły kształcące*, Warszawa 1919, s. 11-12; *Program nauk. Szkoła Handlowa Wieczorowa Żeńska Zgromadzenia Kupców m. st. Warszawy*, Warszawa 1919; *Program ludowej szkoły rolniczej męskiej o kursie 11-o miesięcznym*, Warszawa 1921, s. 9; *Program ludowej szkoły rolniczej żeńskiej o kursie 11-o miesięcznym*, Warszawa 1921, s. 6.

<sup>9</sup> AKMK TS, t. 13, nr 22. *Protokół Zjazdu Biskupów Polskich w Częstochowie (24-27.06.1923)*.

wienie kwestii opracowania programów nauczania na poszczególne klasy (kursy) nauczycielom religii, dając im jedynie ogólne do nich wskazania. W praktyce powodowało to wielką różnorodność w tym względzie, co do treści nauczania, jak i godzin przeznaczonych na lekcje religii<sup>10</sup>.

Przyjęcie powyższego założenia w znaczny sposób rzutowało na dalsze losy związane z programami nauki religii dla szkół zawodowych. Kwestia ta pozostała na kilka lat w rękach katechetów. Niektórzy tworzyli w tym czasie własne opracowania, przysyłając je do kurii biskupich<sup>11</sup>. Episkopat nie podejmował w tej materii prac, skupił się raczej na liczbie godzin lekcji religii w poszczególnych typach szkół. Na posiedzeniu 28 maja 1925 r. w Warszawie biskupi zapoznali się z propozycją Ministerstwa WRiOP w tym zakresie, które proponowało: w szkołach średnich agrotechnicznych i handlowych po dwie godziny na każdym kursie; w liceach handlowych i żeńskich szkołach zawodowych po jednej; w seminariach zawodowych (rzemiosł, gospodarczych, instruktorek) oraz w szkołach technicznych i rzemieślniczo-przemysłowych po jednej godzinie na każdym kursie za wyjątkiem trzeciego, na którym nie przewidziano religii ze względu na praktyczny charakter zajęć; w szkołach doksztalających żeńskich po dwie godziny, a w męskich po półtorę. Do tego projektu zaproponowali jednak pewne zmiany. Sugerowali, by w szkołach zawodowych, za wyjątkiem seminariów, nauka religii była prowadzona na wszystkich kursach (oprócz ostatnich klas przygotowujących wyłącznie w sposób praktyczny do zawodu), w wymiarze dwóch godzin tygodniowo. Poza tym ustalono, iż w każdej szkole, do której uczęszcza młodzież poniżej osiemnastego roku życia, należy wprowadzić naukę religii<sup>12</sup>. Propozycję tę przesłano w czerwcu tegoż roku do ministerstwa. Na kolejnej konferencji episkopatu (8-9.09.1925) bp S. Łukomski poinformował zgromadzonych, iż resort oświaty zgodził się na podniesienie liczby godzin lekcji religii do dwóch, ale tylko w zawodowych szkołach żeńskich: niższych i przemysłowych<sup>13</sup>. W takiej formie przyjęto plan godzin lekcyjnych, nie podejmując już polemiki z ministerstwem w tym temacie. Został on przesłany przez ks. A Cieplińskie-

<sup>10</sup> Por. *Program nauki Szkoły Handlowej trzyletniej Marii Danielskiej*, Warszawa 1926; *Program szkoły rolniczej 3-semestrowej Wielkopolskiej Izby Rolniczej w Środzie*, Poznań 1929; *Liceum Handlowe Żeńskie Julii Jankowskiej-Statkowskiej*, Warszawa [1930]; *Średnia Szkoła Handlowa Koła Prażan. Cele, plan nauki, organizacja i ustrój szkoły*, Warszawa [1931]; *Program Szkoły Gospodarstwa Domowego imienia Jeneralowej Zamoyskiej*, Warszawa 1933; *Program Szkół Rolniczych Męskich Wielkopolskiej Izby Rolniczej*, Poznań 1934.

<sup>11</sup> AAL AKDE Programy Szkolne 1922-1934. *Pismo do Kurii Biskupiej w Łodzi* (11.02.1924).

<sup>12</sup> AKMK TS, t. 13, nr 27. *Protokół Zjazdu Biskupów Polski w Warszawie* (26-29.05.1925).

<sup>13</sup> AKMK TS, t. 13, nr 28. *Protokół Zjazdu Biskupów Polski w Warszawie* (8-9.09.1925).

go do biskupów diecezjalnych<sup>14</sup> oraz podany do wiadomości dyrekcji szkół i katechetów<sup>15</sup>. Episkopat Polski zalecał ordynariuszom monitowanie tej sprawy w swoich diecezjach i informowanie o ewentualnych nieprawidłowościach<sup>16</sup>. Nie zamknęło to jednak dalszych prac nad planami godzin. Docho-  
dziło bowiem do zmian organizacyjnych szkół zawodowych i powstawania ich nowych typów<sup>17</sup>.

W tym samym roku, tj. w 1925, rozpoczęto prace nad programami nauki religii dla szkół zawodowych. Powstające w tym czasie nowe rodzaje tychże szkół domagały się ułożenia dla nich programów. Dla szkoły średniej zawodo-  
wej (liceum) pracę podjęło Koło Księży Prefektów w Krakowie<sup>18</sup>. Natomiast dla szkół zawodowych dokształcających autorski projekt<sup>19</sup> przygotował ks. W. Jasiński (późniejszy członek Komisji Szkolnej)<sup>20</sup>, który Kuria Biskupia w Łodzi przesłała do Kuratorium Okręgu Szkolnego Łódzkiego<sup>21</sup>. Dla tego typu szkół powstały też propozycje programowe w diecezji katowickiej<sup>22</sup>.

Zarząd Związku Diecezjalnych Kół Księży Prefektów, na posiedzeniu 30 sierpnia 1926 r. w Warszawie, podjął decyzję o powołaniu specjalnej komisji programowej dla poszczególnych typów szkół<sup>23</sup>. Początkowo wy-

<sup>14</sup> ADŁ Szkoły do 1945: 22-24; 289. *Pismo ks. A. Cieplińskiego do bp. R. Jalbrzykowskiego w Łomży (18.09.1925)*; AAŁ AKDŁ Programy Szkolne 1922-1934. *Pismo ks. A. Cieplińskiego do bp. W. Tymienieckiego (17.09.1925)*.

<sup>15</sup> *Nauka religii w szkołach zawodowych*, „Miesięcznik Katechetyczny i Wychowawczy” 14 (1925), z. 8, s. 340-341.

<sup>16</sup> AAK ARZ 1694. *Pismo bp. S. Łukomskiego do bp. A. Lisieckiego (2.11.1928)*.

<sup>17</sup> *Nauka religii w szkołach zawodowych*, „Miesięcznik Katechetyczny i Wychowawczy” 21 (1932), z. 1, s. 45; P. Duksa, *Religious education in the Polish education system*, Olsztyn 2013, s. 20; AAŁ AKDŁ Programy Szkolne 1922-1934. *Pismo bp. S. Łukomskiego do Biskupa Łódzkiego (17.05.1930)*; AAK ARZ 1697. *Pismo bp. S. Łukomskiego do Biskupa Śląskiego (24.10.1931)*; ADSa Programy szkolne nauki religii 1915-1960. *Pismo bp. S. Łukomskiego do Biskupa Sandomierskiego (24.10.1931)*.

<sup>18</sup> *Protokół Zjazdu X. X. Delegatów Związku Kół Diecezjalnych*, „Miesięcznik Katechetyczny i Wychowawczy” 14 (1925), z. 9, s. 394.

<sup>19</sup> AAŁ AKDŁ Programy Szkolne 1922-1934. *Program dla kursu wstępnego miejskich szkół zawodowych*; tamże, *Program dla kursu pierwszego miejskich szkół zawodowych*; tamże, *Program dla kursu drugiego miejskich szkół zawodowych*.

<sup>20</sup> AAŁ AKDŁ Programy Szkolne 1922-1934. *Pismo rektora Seminarium Duchownego w Łodzi ks. Włodzimierza Jasińskiego do Kurii Biskupiej w Łodzi (19.04.1927)*.

<sup>21</sup> AAŁ AKDŁ Programy Szkolne 1922-1934. *Pismo Kuratorium Okręgu Szkolnego Łódzkiego do Kurii Biskupiej w Łodzi (8.12.1926)*; tamże, *Pismo bp. K. Tomczaka do Kuratorium Okręgu Szkolnego Łódzkiego w Łodzi (23.04.1927)*.

<sup>22</sup> AAK ARZ 1697. *Zarys planu nauki katechetycznej na okres trzyletni w szkołach zawodowych dokształcających*; tamże, *Projekt programu nauki religii w szkole dokształcającej*.

<sup>23</sup> *Protokół posiedzenia pełnego Zarządu Związku...*, dz. cyt., s. 270; E. Majcher, *Działalność katechetyczna ośrodka warszawskiego...*, dz. cyt., s. 123.

typowano stowarzyszenie prefektów szkolnych ze Lwowa oraz ks. J. Szku-  
delskiego do oceny dotychczasowych programów w szkołach zawodowych  
i przygotowania ewentualnych propozycji zmian (23.04.1927)<sup>24</sup>, jednak  
później ks. A. Ciepliński poprosił o to Koło Księży Prefektów z Warszawy  
(29.08.1927)<sup>25</sup>. Niewiele jednak zrobiono w tym czasie. Na łamach *Mie-  
siężnika* pojawiały się sporadyczne głosy poruszające kwestię wybranych  
programów nauki religii w szkołach zawodowych<sup>26</sup>. Dopiero na zebraniu  
delegatów stowarzyszeń prefektowskich w Krakowie (5.04.1929) przyjęto  
postulat o konieczności zajęcia się w pierwszym rządzie programami dla  
szkół zawodowych<sup>27</sup>. Na kursie katechetycznym w Krakowie (10.04.1929)  
ks. A. Ciepliński informował, że zrobiono w tej materii niewiele, bowiem  
dla niektórych typów szkół zawodowych resort oświaty nie ustalił jeszcze  
liczby lat związanych z pobieraniem w nich nauki. Kwestie te wymaga-  
ły definitywnego rozstrzygnięcia, by było można podjąć prace nad układa-  
niem poszczególnych programów nauki religii. W tym czasie był jedynie  
opracowany program dla szkół rolniczych. W przygotowaniu był natomiast  
program dla szkół doksztalających<sup>28</sup>. Jeśli chodzi o ten ostatni program, to  
prace nad nim wpisały się w nurt działań zainicjowanych przez Minister-  
stwo WRiOP, które podjęło reformę programową szkół doksztalających,  
opracowując projekty nowych programów dla poszczególnych przedmio-  
tów<sup>29</sup>. W tym czasie powstał także projekt programu dla nauki religii<sup>30</sup>. Pro-  
jekt ministerialny trafił do Komisji Szkolnej na początku czerwca 1929 r.  
Jej członkowie mieli się zająć jego szczegółową analizą, by następnie prze-  
kazać ministerstwu ewentualne uwagi przed ostatecznym zatwierdzeniem  
go<sup>31</sup>. Nie było jednak żadnych zastrzeżeń merytorycznych, jedynie naniesio-

<sup>24</sup> *Streszczenie obrad walnego zjazdu dorocznego delegatów diecezjalnych...*, dz. cyt., s. 279.

<sup>25</sup> *Protokół zebrania pełnego Zarządu Związku...*, dz. cyt., s. 381.

<sup>26</sup> *Wyniki ankiety „Miesięcznika” w sprawie programów szkolnych*, dz. cyt., s. 170.

<sup>27</sup> *Streszczenie obrad dorocznego zebrania walnego...*, dz. cyt., s. 263.

<sup>28</sup> A. Ciepliński, *Nowe plany nauki religii dla szkół powszechnych*, dz. cyt., s. 167.

<sup>29</sup> *Projekt programu nauki w szkołach doksztalających zawodowych. Rok 1930. Język polski*, Warszawa 1930; *Projekt programu nauki w szkołach doksztalających zawodowych. Rok 1930. Higiena ogólna i zawodowa*, Warszawa 1930; *Projekt programu nauki w szkołach doksztalających zawodowych. Rok 1930. Nauka o Polsce*, Warszawa 1930; *Projekt programu nauki w szkołach doksztalających zawodowych. Rok 1930. Rachunki*, Warszawa 1930.

<sup>30</sup> ADEL Szkoły do 1945, 22-24; 289. *Plan nauki religii dla szkoły doksztalającej*; AAL AKDL Programy Szkolne 1922-1934. *Plan nauki religii w szkołach doksztalających*.

<sup>31</sup> AAL AKDL Programy Szkolne 1922-1934. *Pismo bp. S. Łukomskiego do bp. K. Tomczaka (7.06.1929)*.

no kilka poprawek stylistycznych i program w takiej wersji został przyjęty w imieniu Episkopatu Polski przez bp. S. Łukomskiego 14 lutego 1930 r.<sup>32</sup>

Program składał się zasadniczo z dwóch części. Pierwszą można określić jako uwagi organizacyjne i metodyczne do całości programu. Drugą stanowił materiał nauczania opracowany na poszczególne kursy (klasy). Układ techniczny był zatem odmienny od struktury wcześniejszych programów nauki religii. Program rozpoczynał się od dokładnego sprecyzowania liczby godzin przeznaczonych na realizację wyznaczonych tematów. Przyjęto, iż na kursie wstępnym będzie jedna godzina lekcji religii tygodniowo, a na trzech kolejnych kursach rocznych po pół godziny tygodniowo. Zdefiniowano też cele nauki. Na kursie wstępnym należało dążyć do pogłębienia wiedzy i życia religijnego młodzieży przez omówienie ważniejszych prawd wiary i zasad moralnych. W założeniach programowych miał to być okres powtórzenia materiału nauczania poznanego już na lekcjach religii w dotychczasowych szkołach, jak również służyć pewnemu uzupełnieniu i wyrównaniu wiedzy religijnej wszystkich uczniów przed rozpoczęciem zasadniczych zajęć na kursie pierwszym, drugim i trzecim. Natomiast celem nauki religii po kursie wstępnym było doprowadzenie ucznia nie tylko do właściwego zrozumienia prawd wiary, ale przede wszystkim do uformowania go na świadomego i aktywnego członka Kościoła, chętnie spełniającego swe obowiązki religijne i kierującego się w pracy zasadami katolickiej etyki zawodowej. Akcent położono nie na kształcenie, ale na wychowanie religijne. W programie czytamy: „Szkoła zawodowa nie kształci ludzi uczonych, lecz katolików praktycznych (...)”<sup>33</sup>. Ten właśnie aspekt miał stać się czynnikiem determinującym cały proces edukacji religijnej w szkole doksztalcającej. Program wzywał do brania pod uwagę uwarunkowań psychofizycznych młodzieży na tym etapie ich rozwoju, a więc tendencję do negowania wszystkiego, nadmiernej krytyki i dystansowania się od jakichkolwiek autorytetów i narzuconych praw. Zrozumienie tego miało pomóc katechecie w doborze właściwych metod nauczania. Program zachęcał nauczycieli do odchodzenia od metod wykładowych na rzecz metod poszukujących (*heureza*), czyli rozwijających umiejętność myślenia, naprowadzających uczniów na drogę samodzielnego rozwiązywania zagadnień z odwoływaniem się do ich doświadczeń. Miały one pomóc w rozwiązywaniu pewnych trudności religijnych, z którymi spotykali się uczniowie na co dzień,

<sup>32</sup> *Plan nauki religii w szkołach doksztalcających*, „Miesięcznik Katechetyczny i Wychowawczy” 19 (1930), z. 5-6, s. 267.

<sup>33</sup> Tamże, s. 263.



w korygowaniu i prostowaniu ich poglądów, nieraz sprzecznych z katolicką etyką. Oddziaływanie dydaktyczne i wychowawcze miało wychodzić poza salę lekcyjną. Program sugerował katechecie szukanie osobistego kontaktu z uczniem, pomagając mu w jego wątpliwościach i trudnościach. Ujęto to w sposób następujący: „Nauczyciel okaże takt, gdy będzie traktował wychowanka swojego jako dorastającego przyjaciela potrzebującego jego pomocy. (...) będzie nie tyle profesorem, co duszpasterzem”<sup>34</sup>.

W drugiej części znajdował się rozkład materiału nauczania. Na kursie wstępnym ujęto całość zagadnień w trzy bloki tematyczne: Bóg Stworzyciel, Odkupiciel i Uświęciciel. Pierwsze katechezy dotyczyły istoty Boga, Jego doskonałości oraz ukazania Go jako Stwórcy świata i człowieka. Przy tej okazji omawiano też dogmat o Trójcy Świętej. Poruszenie kwestii stworzenia pociągało za sobą kolejne tematy ukazujące godność osoby ludzkiej, przyjęcie Boga za ostateczny cel życia czy wewnętrzną potrzebę religijności człowieka. Kolejne tematy dotyczyły objawienia Boga na kartach Starego i Nowego Testamentu oraz źródeł objawienia, by później skoncentrować się na Opatrzności Bożej. Ostatnie katechezy w tym bloku poruszały sprawę modlitwy, rzeczy ostatecznych człowieka oraz liturgii okresu Bożego Narodzenia. Po przerwie świątecznej, w drugim bloku tematycznym, program skupiał się na ukazaniu Boga jako Odkupiciela człowieka. Od pierwszej katechezy ukierunkowany był na postać Jezusa Chrystusa, prezentując bowiem zagadnienie grzechu pierworodnego, od razu ukazywał potrzebę odkupienia człowieka, którą zrealizuje Syn Boży. Kolejne katechezy miały pokazać Jego życie, które na każdym etapie, czy to w dzieciństwie i młodości, czy też w czasie publicznej działalności, było wypełnianiem woli Ojca i realizowaniem dzieła odkupienia. Zwieńczeniem tej części programu była katecheza poświęcona liturgii okresu wielkanocnego. Po świątach, w ostatnim bloku, program ogniskował się wokół tematu Boga Uświęciciela. Przede wszystkim chodziło o ukazanie Ducha Świętego, Jego roli w życiu człowieka wierzącego i w Kościele, łask, jakich udziela w sakramentach i sakramentaliach. Zwieńczeniem tej części była katecheza o liturgii okresu Zielonych Świąt. Wraz z omawianiem powyższych tematów powtarzano prawdy katechizmowe i poszczególne artykuły wiary stosownie do poruszanych zagadnień<sup>35</sup>.

Syntetycznie ujęte tematy na kursie wstępnym były nie tylko powtórzeniem głównych prawd wiary, ale zarazem zapowiedzią tych treści, z jakimi miał się zapoznać w szerszym kontekście na kolejnych kursach. Okazuje się bowiem, że program przewidywał te same wątki tematyczne. I tak na kursie

<sup>34</sup> Tamże.

<sup>35</sup> Tamże, s. 263-264.



pierwszym program wyznaczył jako naczelną ideę – stworzenie przez Boga Ojca; na drugim – odkupienie przez Syna Bożego, a na trzecim – uświęcenie przez Ducha Świętego.

Program kursu pierwszego w pierwszym półroczu przewidywał te same zagadnienia, co na kursie wstępnym w bloku poświęconym Bogu Stwórcy. Tutaj jednak zostały one ujęte głębiej i dokładniej. Dorzucono do nich jedynie katechezę dotyczącą form oddawania czci Bogu. Natomiast w drugim półroczu, za wyjątkiem katechezy o modlitwie, wszystkie tematy były nowe. Najpierw program skupiał się na miłości Boga, pokazując, iż jej wyrazem jest szacunek okazany Jego imieniu i sprawowanie kultu. Później podejmował kwestię podstawowych cnót (wiara, nadzieja, miłość), wskazujących na postawę człowieka wobec Boga oraz na przykazanie miłości, odnosząc je do siebie i bliźniego. Następnie wprowadzał katechezy maryjne i hagiograficzne, zachęcając do kultu Maryi oraz świętych i naśladowania ich przymiotów<sup>36</sup>.

Hasłem przewodnim programu kursu drugiego było odkupienie przez Syna Bożego, i chociaż nawiązywał on do programu kursu wstępnego, to jednak znacznie od niego odbiegał. Większość katechez w pierwszym półroczu było ukierunkowanych na Jezusa Chrystusa. Program przewidywał najpierw przedstawienie najważniejszych faktów z Jego życia, które były celebrowane w liturgii przez Kościół. Dopiero na tym tle należało podać najważniejsze tematy poruszane przez Niego w czasie nauczania oraz omówić działalność cudotwórczą (cele, rodzaje, skutki) ukazującą Jego bóstwo. Dopełnieniem tych katechez było zagadnienie zmartwychwstania Jezusa oraz Jego paruzji i zmartwychwstania ciał. Ponadto program ułokował obok tematów chrystologicznych wybrane elementy etyki ogólnej. Wstępem do nich była lekcja poświęcona ocenie postawy Ananiasza i Safiry, małżeństwa chrześcijańskiego w Kościele Jerozolimskim, które dopuściło się kłamstwa i – zdaniem Piotra – znieważenia Ducha Świętego, za co musieli ponieść surowe konsekwencje. W tym kontekście poruszano problematykę sumienia i cnót chrześcijańskich (pokora, cierpliwość, czystość). W drugim półroczu program koncentrował się wokół liturgii. Po wstępnych katechezach dotyczących łaski Bożej, każda kolejna omawiała poszczególne sakramenty, a na zakończenie poruszano kwestię sakramentaliów i wystroju świątyni<sup>37</sup>.

Mottem programu na kursie trzecim było uświęcenie przez Ducha Świętego. Podobnie jak w przypadku kursu drugiego zachowano myśl główną programu z kursu wstępnego, ale elementy treściowe były zgoła inne niż

<sup>36</sup> Tamże, s. 264-265.

<sup>37</sup> Tamże, s. 265-266.

te zawarte w bloku o Duchu Świętym. Najogólniej rzecz ujmując, można podzielić ów program na historię Kościoła (pierwsze półrocze) i na etykę szczegółową (drugie półrocze). W programie ulokowano najpierw katechezy poświęcone Kościołowi, jego początkom, ustrojowi hierarchicznemu, władzy papieża i jego nieomyślności oraz sakramentowi kapłaństwa. Dopiero za nimi zamieszczono tematy dotyczące dziejów Kościoła. Ujęto je w sposób bardzo skrótowy, wybierając niektóre charakterystyczne postaci (pierwsi męczennicy, Konstantyn Wielki, św. Augustyn, św. Wojciech, św. Stanisław ze Szczepanowa, Innocenty III), czy wydarzenia (powstanie zakonów żebraczych, reformacja, sekty). Natomiast w drugim półroczu w programie pojawiły się zagadnienia społeczne. Tematy dotyczyły takiej problematyki jak: katolik w życiu sąsiedzkim, rodzinnym i małżeńskim, jego stosunek do dóbr materialnych, do ideologii socjalizmu i bolszewizmu, troska o dobre imię, obowiązki względem państwa, zaangażowanie w działalność Kościoła czy relacje między władzą państwową a kościelną<sup>38</sup>.

Chociaż program został zatwierdzony w takiej formie przez Episkopat Polski, dostarczony prymasowi<sup>39</sup> i ordynariuszom oraz udostępniony katechetom uczącym religii w szkołach zawodowych doksztalających, to jednak nie zaprzestano dalszych prac nad nim. Dotychczasowa wersja zakładała stosowanie programu jedynie w szkołach męskich, w nowej edycji programu uwzględniono również szkoły żeńskie, przeznaczając na realizację w nich programu w wymiarze dwóch godzin tygodniowo przez trzy lata, za wyjątkiem kursu pierwszego, gdzie pozostawiono jedną godzinę lekcji religii. Zmianie uległa też terminologia, wprowadzono bowiem w miejsce kursu – klasę. Klasa wstępna i pierwsza pozostała bez zmian, natomiast w klasie drugiej w miejsce katechezy pt. *Żyd a chrześcijanin* – mającej na celu ukazać postawy etyczne, wprowadzono katechezę pt. *Etyka Jezusa a etyka pogańska i faryzeuszowska* także poświęcona charakterystyce postaw moralnych, ale już w innym kontekście. Najwięcej zmian zaszło w klasie trzeciej w drugim półroczu. Wprowadzono bowiem dodatkową katechezę o obrządkach katolickich w Polsce. Inaczej sformułowano temat o relacjach sąsiedzkich, zamieniając go na kształtowanie relacji z bliźnimi. Do zagadnienia poświęconego małżeństwu przeniesiono kwestię małżeństwa cywilnego i rozwodów, które dotychczas były przyporządkowane tematowi omawiającemu stosunek państwa do Kościoła. W tym miejscu wprowadzono także punkt o kon-

<sup>38</sup> Tamże, s. 266-267.

<sup>39</sup> ADŁ Szkoły do 1945: 22-24; 289. *Pismo Kancelarii Prymasa Polski do bp. S. Łukomskiego* (3.10.1931).

kordatach. Zlikwidowano katechezę o trosce o dobre imię swoje i innych, a wprowadzono temat pracy (jej wartość, jakość wykonywania, zawieranie umów, ustalanie pensji) i stosunków społecznych (związki zawodowe, stowarzyszenia, ich cel i uprawnienia). Dopelnieniem tych kwestii społecznych był temat stosunku pracodawcy do pracobiorcy omawiany na kanwie encykliki *Rerum novarum* oraz o ruchu katolików świeckich w świetle encykliki o Akcji Katolickiej.

Tak zmodyfikowany program został zatwierdzony ponownie, w imieniu Episkopatu Polski, przez bp. S. Łukomskiego 9 listopada 1931 r., a przez przedstawiciela Ministerstwa WRiOP – wiceministra K. Pierackiego dopiero 12 kwietnia 1932 r.<sup>40</sup> W tym ujęciu program został przesłany do biskupów diecezjalnych<sup>41</sup> i publikowany w urzędowych pismach kościelnych<sup>42</sup> i resortowych<sup>43</sup>.

Drugim programem, który opracowano w tym czasie, był program średnich szkół rolniczych. Komisja Szkolna Episkopatu Polski zajęła się nim już na posiedzeniu 29 stycznia 1929 r. Biskupi: S. Łukowski, S. Rospond i K. Tomczak oraz ks. A. Ciepliński ustalili, iż w zakresie trzy-letnich szkół rolniczych typu średniego począwszy od kursu pierwszego powinno się nauczać historii Kościoła, a następnie dogmatyki (nauka wiary) i etyki (nauka obyczajów)<sup>44</sup>. Tak przyjęty zarys programu stał się podstawą do opracowania programu ramowego, który był gotowy już w czerwcu tegoż roku i konsultowany między członkami Komisji Szkolnej<sup>45</sup>. Na kursie pierwszym program – zgodnie z tym, co wcześniej ustalono – zawierał dzieje Kościoła. W pierwszym półroczu miał być omawiany okres od momentu wystąpienia Marcina Lutra do sytuacji religijnej w Polsce w XVIII wieku. Natomiast w drugim od rewolucji francuskiej do czasów współczesnych. Na kursie drugim przewidziano dogmatykę, wyznaczając na pierwsze półrocze analizę artykułów wiary zawartych w Składzie Apostolskim, a w drugim

<sup>40</sup> ADŁ Szkoły do 1945: 22-24; 289. *Program nauki religii w szkołach dokształcających zawodowych*.

<sup>41</sup> ADŁ Szkoły do 1945: 22-24; 289. *Pismo Sekretariatu Episkopatu Polski do Biskupa Łomżyńskiego (14.09.1932)*.

<sup>42</sup> *Program nauki religii w szkołach dokształcających zawodowych*, „Wiadomości Diecezjalne Podlaskie” 14 (1932), nr 10, s. 406-411.

<sup>43</sup> Dz. Urz. KOSK 1932, nr 8, poz. 139. *Pismo kuratora Okręgu Szkolnego Krakowskiego E. Nowickiego do kierownictw publicznych szkół zawodowych dokształcających w okręgu w sprawie programu nauki religii z 19.08.1932 r.*

<sup>44</sup> AAG APP I 33. *Posiedzenie Komisji dla spraw szkolnych (21,01.1929)*.

<sup>45</sup> AAŁ AKDŁ Programy Szkolne 1922-1934. *Pismo bp. S. Łukomskiego do bp. K. Tomczaka (31.08.1929)*.

półroczu poruszenie kwestii łaski, sakramentów i modlitwy. Z kolei na kursie trzecim przyjęto naukę etyki. Najpierw program uwzględniał zagadnienia z zakresu etyki ogólnej (cel człowieka, wolna wola, normy moralności, sumienie, dobro i cnoty, grzech i wady, doskonałość chrześcijańska), by później skoncentrować się na wybranych aspektach etyki szczegółowej (przykazanie miłości, Dekalog, Kazanie na Górze, władza prawodawcza Kościoła, przykazania kościelne). W imieniu Episkopatu Polski program zatwierdził bp S. Łukomski 14 lutego 1930 r.<sup>46</sup>, a następnie przesłał go do poszczególnych diecezji<sup>47</sup>. Ministerstwo poleciło wprowadzić go w praktykę szkolną wraz z początkiem roku szkolnego 1930/31<sup>48</sup>.

W tym czasie, gdy zatwierdzano program nauki religii dla średnich szkół rolniczych, trwały już intensywne prace nad kolejnymi programami dla szkół zawodowych. Większość z nich była już gotowa w kwietniu 1930 r. i konsultowana ze stroną państwową<sup>49</sup>. Do tej grupy należał program nauki religii w szkołach handlowych. Jego struktura była zbliżona do programu szkół doksztalających, co oznacza, że wyróżniono w niej część poświęconą na uwagi wstępne do całości programu i część zawierającą rozkład materiału nauczania. W tej pierwszej zdefiniowano cel nadrzędny nauki religii w tego typu szkole, stwierdzając, iż jest nim głębsze poznanie prawd wiary i zasad moralnych oraz motywowanie do stosowania ich w praktyce życia chrześcijańskiego. Wyznaczono też cele dla poszczególnych klas. I tak w klasie pierwszej zasadniczym celem było zapoznanie uczniów z obrzędami, zwyczajami i tradycjami Kościoła katolickiego, w ich kontekście historycznym, i zachęcenie do uczestniczenia w nich i kultywowania tradycji. W klasie drugiej celem lekcji religii było ukazanie rozwoju myśli i dzieła zainicjowanego przez Jezusa Chrystusa na przestrzeni wieków i uświadomienie uczniom roli Kościoła w świecie i ojczyźnie. W klasie trzeciej celem było przybliżenie prawdy o tym, iż zasady wiary

<sup>46</sup> *Program nauki religii dla szkół rolniczych typu średniego*, „Miesięcznik Katechetyczny i Wychowawczy” 19 (1930), z. 5-6, s. 267-268.

<sup>47</sup> AAL AKDŁ Programy Szkolne 1922-1934. *Pismo bp. S. Łukomskiego do bp. W. Tymienieckiego (17.05.1930)*; ADŁ Szkoły do 1945: 22-24; 289. *Pismo Sekretariatu Episkopatu Polski do Biskupa Łomżyńskiego (17.05.1930)*; tamże, *Program nauki religii dla szkół rolniczych typu średniego*.

<sup>48</sup> *Pismo Ministerstwa Rolnictwa do państwowych średnich szkół rolniczych*, „Miesięcznik Katechetyczny i Wychowawczy” 19 (1930), z. 5-6, s. 267.

<sup>49</sup> *Streszczenie obrad dorocznego zebrania delegatów Diecezjalnych Kół Związku Księży Prefektów w 1930 r.*, „Miesięcznik Katechetyczny i Wychowawczy” 19 (1930), z. 7, s. 347-348; *Streszczenie obrad dorocznego zebrania pełnego Zarządu Diecezjalnych Kół Księży Prefektów*, „Miesięcznik Katechetyczny i Wychowawczy” 19 (1930), z. 8, s. 394.

i moralności katolickiej mają swoje źródło w Bogu i ze względu na Niego młodzież winna się z nimi liczyć i je przestrzegać. W tej części zawarto również wskazówkę programową, zakładając, iż w przyszłości szkoła handlowa może posiadać klasę czwartą. Motywem wiodącym programu były zasady moralne ujęte w wymiarze ogólnym oraz szczegółowym ukierunkowanym na etykę zawodową<sup>50</sup>, co faktycznie uwzględniano w tego rodzaju szkołach handlowych<sup>51</sup>.

W drugiej części znajdował się program ogólny i szczegółowy. Pierwszy podawał główną myśl programu danej klasy, a drugi konkretyzował ją poprzez podanie treści nauczania na poszczególne lekcje. W klasie pierwszej wiodącym tematem miało być życie chrześcijanina w obrzędach Kościoła, w drugiej historia Kościoła z uwzględnieniem dziejów ojczystych, natomiast w trzeciej systematyczny wykład wiary i obyczajów.

W klasie pierwszej program (liturgika) ujął elementy treściowe w siedem bloków tematycznych: pierwszy – Bóg i Jego przymioty (doskonałość, dobroć), obowiązki względem Niego (wierzyć, pokładać nadzieję, kochać, oddawać cześć poprzez modlitwę); drugi – cześć Boga prywatna (praktyki pobożne); trzeci – cześć Boga publiczna (świątynia miejscem kultu Boga, paramenty liturgiczne); czwarty – obrzędy Mszy św. (struktura, jej elementy i części); piąty – obrzędy innych nabożeństw (ich rodzaje i liturgia); szósty – obrzędy sakramentów i sakramentaliów (ceremonie); siódmy – rok kościelny (okresy roku liturgicznego, święta, uroczystości, tradycje). Program klasy drugiej (historia Kościoła) miał sześć części: pierwsza – ustanowienie, cel i ustrój Kościoła (założenie przez Jezusa, jego posłannictwo, potrójna władza, prymat, przymioty, nieomylność); druga – sześć okresów historii Kościoła (od początku Kościoła do edyktu mediolańskiego, od początku państwa kościelnego do czasów Grzegorza VIII, od jego pontyfikatu do reformacji, od wystąpienia Lutera do rewolucji francuskiej, od początku XIX wieku do czasów współczesnych); trzecia – obowiązki względem Kościoła (aktywność apostołska wiernych świeckich); czwarta – Kościół w Polsce (historia, wybitne postaci, święci). Z kolei program klasy trzeciej posiadał dwa zasadnicze segmenty, a mianowicie nauczanie wiary (dogmatyka) i zasad moralnych (etyka), w obrębie których ulokowano kilka komponentów. I tak w zakresie nauczania wia-

<sup>50</sup> *Program nauki religii rzymsko-katolickiej w szkołach handlowych*, w: *Programy religii rzymsko-katolickiej dla szkół zawodowych*, Lwów 1931, s. 5.

<sup>51</sup> *Plan nauki Państwowej 3-klasowej Koedukacyjnej Szkoły Handlowej w Białej z kl. IV specjalną o kierunku ogólnie handlowym*, Biała [1934], s. 3-4.

ry wyszczególniono cztery grupy tematyczne: pierwsza – istnienie Boga (dowody, Jego przymioty, obowiązki względem Niego); druga – objawienie Boże w ogólności (jego potrzeba, źródła, cuda i prorocтва); trzecia – objawienie przed Chrystusem (stworzenie aniołów i ludzi, natura człowieka, jego upadek i potrzeba odkupienia, idea mesjańska); czwarta – objawienie Jezusa Chrystusa (Jego bóstwo i człowieczeństwo, wypełnienie prorocत्व mesjańskich). W części poświęconej nauce zasad moralnych wyróżniono pięć komponentów, były nimi: normy postępowania (prawo naturalne i objawione, sumienie, cnoty i nałogi); obowiązki względem Boga (cechy wiary, grzechy przeciwko niej); obowiązki względem samego siebie (rozwój duchowy, doskonałość chrześcijańska, naśladowanie Jezusa, troska o ciało, cnota czystości); obowiązki względem bliźnich (przykazanie miłości, poszanowanie czci drugiej osoby, jej dobrego imienia, zdrowia, życia i własności) oraz obowiązki wobec rodziny, narodu i ludzkości (rodzina, jej znaczenie i wewnętrzne relacje, kwestia wychowania młodzieży w encyklice Piusa XI, kwestia społeczna w nauczaniu Leona XIII, powinności obywatelskie, postawy sprzeczne z patriotyzmem)<sup>52</sup>.

Zbliżonym do powyższego programu był program dwuletniego liceum handlowego. Treści nauczania ostatniej klasy szkoły handlowej były materiałem bazowym dla programu nauki religii w tym liceum w klasie pierwszej i drugiej. Zasadnicza różnica polegała na tym, iż na naukę religii w tego typu szkole przeznaczono jedną godzinę tygodniowo. Zachowano jednak wszystkie główne elementy treściowe programu szkoły handlowej. Na ogół przejęto nawet ten sam podział na grupy tematyczne. Pewnym novum można było zaobserwować w klasie pierwszej (nauka wiary), gdzie dołożono do programu dwie części: piątą – owoce odkupienia (łaska uświęcająca i uczynkowa, sakramenty) oraz szóstą – Kościół szafarz sakramentów (rola Kościoła, obowiązki względem niego, rzeczy ostateczne i rzeczywistość Kościoła jako świętej komunii – świętych obcowanie). W zasadzie nie modyfikowano programu klasy drugiej (nauka moralności), jedynie do ostatniego bloku dopisano jeszcze jeden termin i w ten sposób brzmiał on następująco: obowiązki względem rodziny, narodu, ludzkości i Kościoła. Nie oznacza to jednak, że w programie pojawił się nowy temat poświęcony obowiązkom katolika względem Kościoła. To zagadnienie miało być poruszone przy okazji omawiania wcześniejszych obowiązków w czasie tej samej lekcji religii<sup>53</sup>.

Tak opracowane programy nauki religii dla szkół handlowych i liceów handlowych zostały zatwierdzone w imieniu Episkopatu Polski przez bp.

<sup>52</sup> *Program nauki religii rzymsko-katolickiej w szkołach handlowych*, dz. cyt., s. 5-20.

<sup>53</sup> *Program nauki religii rzymsko-katolickiej w dwuletnich liceach handlowych*, w: *Programy religii rzymsko-katolickiej dla szkół zawodowych*, dz. cyt., s. 21-27.



S. Łukomskiego 30 stycznia 1931 r.<sup>54</sup>, a Ministerstwo WRiOP zaaprobowało je 9 czerwca 1931 r.<sup>55</sup>. Następnie sekretariat Episkopatu Polski przesłał je do poszczególnych diecezji<sup>56</sup>.

Opracowano również program nauki religii dla seminariów zawodowych. Był on wspólny dla wszystkich rodzajów tej szkoły. Przewidywał po jednej godzinie lekcji religii przez trzy lata<sup>57</sup>. Program był prawie identyczny z programem liceum handlowego. W swojej wewnętrznej strukturze nie dzielił on materiału nauczania na poszczególne klasy, ale na dwa okresy. Okres pierwszy (półtora roku) był przeznaczony na naukę wiary (dogmatyka), a drugi (półtora roku) na naukę moralności (etyka). Oznacza to, że te same treści poruszane na lekcjach religii w dwuletnim liceum handlowym miały być omówione w trzy-letnim cyklu w seminarium zawodowym. W tym układzie zachowano więc te same tematy, ale przeznaczono na nie więcej godzin. W ten sposób materiał nauczania mógł być przekazywany w sposób pogłębiony i dokładniejszy. Niewielka różnica między programami polegała na tym, iż na zakończenie pierwszego okresu dołączono dwie katechezy poświęcone wierze, jej istocie, potrzebie, przymiotom i grzechom przeciwko niej<sup>58</sup>.

Pozostałe programy, które powstawały w tym okresie, nie miały już charakteru szczegółowego z rozpisaniem poszczególnych jednostek lekcyjnych na cały rok szkolny, ale były programami ramowymi, czyli zawierającymi jedynie informacje o nauczanych przedmiotach w poszczególnych klasach i o wymiarze godzin. W takiej formie był ułożony program nauki religii dla szkół rękodzielniczych żeńskich drugiego stopnia, trzy-<sup>59</sup> i czteroklasowych<sup>60</sup>. Przewidywał on w klasie pierwszej – naukę wiary wraz z liturgiką, w drugiej – historię Kościoła, a w trzeciej – naukę obyczajów. Jeśli szkoła posiadała klasę czwartą, to należało nadal kontynuować w niej naukę obyczajów ze szczególnym uwzględnieniem zasad etyki w odniesieniu do wybranej profesji. Na realizację programu w klasie pierwszej przewidziano dwie godziny, a w pozostałych po jednej tygodniowo.

<sup>54</sup> *Programy religii rzymsko-katolickiej dla szkół zawodowych*, dz. cyt., s. 2.

<sup>55</sup> ADŁ Szkoły do 1945: 22-24; 289. *Program nauki religii rzymsko-katolickiej w szkołach handlowych*; tamże, *Program nauki religii rzymsko-katolickiej w dwuletnich liceach handlowych*.

<sup>56</sup> ADK ON-A/5. *Pismo Sekretariatu Episkopatu Polski do bp. A. Łosińskiego (10.07.1931)*.

<sup>57</sup> *Seminarium gospodarcze*, Warszawa 1928, s. 4.

<sup>58</sup> *Program nauki religii rzymsko-katolickiej dla seminariów zawodowych*, w: *Programy religii rzymsko-katolickiej dla szkół zawodowych*, dz. cyt., s. 28-34.

<sup>59</sup> *Program nauki religii rzymsko-katolickiej w 3-letniej szkole rękodzielniczej żeńskiej stopnia II*, w: *Programy religii rzymsko-katolickiej dla szkół zawodowych*, dz. cyt., s. 4.

<sup>60</sup> *Program ramowy nauki religii rzymsko-katolickiej w szkołach rękodzielniczych żeńskich, stopnia II*, w: *Programy religii rzymsko-katolickiej dla szkół zawodowych*, dz. cyt., s. 3.

Dokładnie ten sam program nauki religii i te same zasady jego realizacji obowiązywały w męskich szkołach technicznych typu zasadniczego i w męskich szkołach rzemieślniczo-przemysłowych. Przy czym w tym przypadku przewidziano w każdej klasie po jednej godzinie lekcji religii tygodniowo<sup>61</sup>.

Program każdego typu szkół zawodowych kończył się podaniem wykazu podręczników do nauki religii czasowo dopuszczonych do użytku szkolnego oraz katalogiem polecanych lektur. Były to ważne informacje zwłaszcza dla katechetów uczących w tych szkołach zawodowych, które nie miały szczegółowego programu nauczania, a jedynie ramowy. Podręczniki były bowiem tak opracowane, że każde z zagadnień można było traktować jako temat kolejnej lekcji religii, w ten sposób tworzyły one plan zajęć dla danej klasy na cały rok.

Wszystkie powyższe programy nauki religii zostały zatwierdzone przez Episkopat Polski w tym samym czasie, tj. 30 stycznia 1931 r., a przez Ministerstwo WRiOP 9 czerwca tegoż roku<sup>62</sup>, wraz z wykazem godzin<sup>63</sup>, i przesłane do ordynariuszów<sup>64</sup>. Doczekały się wspólnego wydania<sup>65</sup>, ale też były publikowane w czasopismach kościelnych będących urzędowymi organami poszczególnych diecezji<sup>66</sup>. Programy te funkcjonowały aż do wybuchu drugiej wojny światowej.

<sup>61</sup> Program ramowy nauki religii rzymsko-katolickiej w męskich szkołach technicznych typu zasadniczego, w: *Programy religii rzymsko-katolickiej dla szkół zawodowych*, dz. cyt., s. 35.

<sup>62</sup> ADŁ Szkoły do 1945: 22-24; 289. Program ramowy nauki religii rzymsko-katolickiej w szkołach rękodzielniczych żeńskich, stopnia II; Program nauki religii rzymsko-katolickiej w 3-letniej szkole rękodzielniczej żeńskiej stopnia II; Program ramowy nauki religii rzymsko-katolickiej w męskich szkołach technicznych typu zasadniczego; Program nauki religii rzymsko-katolickiej dla seminariów zawodowych.

<sup>63</sup> Nauka religii w szkołach zawodowych, „Wiadomości Archidiecezjalne Warszawskie” 21 (1931), nr 11, s. 480; Dz. Urz. KOSK 1932, nr 4, poz. 74. Wykaz godzin nauki religii.

<sup>64</sup> AAL AKDŁ Programy Szkolne 1922-1934. Pismo bp. S. Łukomskiego do bp. W. Tymienieckiego (10.07.1930).

<sup>65</sup> Programy religii rzymsko-katolickiej dla szkół zawodowych, Lwów 1931; [Program religii rzymsko-katolickiej dla szkół zawodowych], „Miesięcznik Katechetyczny i Wychowawczy” 20 (1931), z. 9, s. 88.

<sup>66</sup> Program ramowy nauki religii rzymsko-katolickiej w szkołach rękodzielniczych żeńskich, stopnia II, „Wiadomości Archidiecezjalne Warszawskie” 22 (1932), nr 2, s. 65-66; tamże, Program nauki religii rzymsko-katolickiej dla seminariów zawodowych, s. 66-70; tamże, Program ramowy nauki religii rzymsko-katolickiej w męskich szkołach technicznych typu zasadniczego, s. 71; tamże, Program nauki religii rzymsko-katolickiej w dwuletnich liceach handlowych, s. 71-72; tamże, nr 3; Program nauki religii rzymsko-katolickiej w dwuletnich liceach handlowych, s. 107-110; tamże, Program nauki religii rzymsko-katolickiej w szkołach handlowych, s. 110-119; tamże, Program nauki religii rzymsko-katolickiej w 3-letniej szkole rękodzielniczej żeńskiej stopnia II, s. 120; Program nauki religii rzym.-kat. w szkołach handlowych, „Kurenda Kurii Metropolitalnej Obrządku Łacińskiego we Lwowie” (1931), nr 15, s. 63-69; tamże, Program nauki religii rzymsko-katolickiej w dwuletnich liceach handlowych, s. 69-71; tamże, Program nauki religii rzymsko-katolickiej dla seminariów zawo-

## 2. Wytyczne dla autorów nowych programów

Wytyczne dla autorów programów dla szkół zawodowych zaczęły się ukazywać od 1934 r. Początkowo adresowane były do szkół typu zasadniczego oraz przysposobienia zawodowego. Stanowiły pewien rodzaj instrukcji dla osób mających przygotować propozycje programu dla poszczególnych przedmiotów nauczanych w danym typie szkoły zawodowej. Dotyczyło to również nauki religii. Wytyczne w swojej wewnętrznej strukturze różniły się między sobą, niemniej jednak można wyróżnić w nich wspólne elementy. Na pewno zaliczyć do nich można charakterystykę profilu szkoły, opis faz rozwojowych młodzieży, ogólne wskazówki programowe i szczegółowe wskazania dla przedmiotów wchodzących w tygodniowy plan zajęć szkolnych.

Z punktu widzenia tworzenia programów nauczania religii ważne były te trzy ostatnie punkty. Pierwszy z nich o tyle był istotny, że dawał autorowi programu ogólną wiedzę o danym rodzaju szkoły zawodowej, pokazując jej specyfikę, kierunki kształcenia, wymagania względem kandydatów, stosunek teorii do praktyki czy czas trwania w niej edukacji. Niewątpliwie bardziej znaczący był portret psychologiczny młodzieży. Twórcy programów musieli bowiem – zgodnie z założeniami reformy jędrzejewiczowskiej – dostosować materiał nauczania do faz rozwoju psychicznego i fizycznego uczniów. Ze względu na złożoność ustroju szkół zawodowych, przekrój wiekowy był w nich bardzo zróżnicowany i obejmował swym zasięgiem aż trzy okresy rozwojowe: przedpokwitaniowy, pokwitania i młodzieńczy (dorastania). Ich charakterystyka pokrywała się z tym, co zawarto na ten temat w wytycznych dla gimnazjum i liceum, a co zostało już przedstawione powyżej. Dotyczy to także wielu innych elementów, jak chociażby sposobu prowadzenia zajęć (metody i formy), nawiązywania do życia, aktywizowania na lekcjach, zastosowania środków dydaktycznych czy ukierunkowania na kulturę duchową i materialną kraju. Do tego dodać jeszcze można problematykę wychowania religijno-moralnego. Podobnie jak we wcześniejszych wytycznych także i tutaj mocno artykułowano, by na każdym etapie rozwoju psychofizycznego ucznia, w różnego typu szkołach zawodowych, wykształcić w nim zdolności potrzebne do konkretyzowania moralnych ocen ludzkich czynów,

---

*dowych*, s. 71-73; tamże, *Program nauki religii rzymsko-katolickiej w trzyletniej szkole rękodzielniczej żeńskiej stopnia II*, s. 73; tamże, *Program nauki religii rzymsko-katolickiej w szkołach rękodzielniczych żeńskich stopnia II*, s. 74; tamże, *Program nauki religii rzymsko-katolickiej w męskich szkołach technicznych typu zasadniczego*, s. 74.

formować go w oparciu o wartości religijne, tak aby wkraczając w dorosłość, pragnął żyć godnie wedle poznanych zasad etycznych, a one wpływały na jego światopogląd i charakteryzowały go jako człowieka dojrzałego i religijnego, wewnątrznie zintegrowanego<sup>67</sup>.

W tej sytuacji wydaje się, że warto zaakcentować jedynie to, co stanowiło charakterystyczny rys wytycznych dla szkół zawodowych i miało swoje odzwierciedlenie w programach nauki religii. Chodzi mianowicie o wychowanie społeczno-obywatelskie, w ramach którego wysuwano na pierwszy plan wychowanie zawodowe, które miało zmierzać do rozwijania w młodzieży cech psychicznych niezbędnych dla pracy zawodowej i szacunku do niej.

We wskazaniach zwracano uwagę autorom na taki sposób układania programu, aby kształtował on właściwą mentalność młodzieży w podejściu do zawodu i wykonywanej pracy. Kluczową kwestią było przewyższenie pewnych stereotypów funkcjonujących w społeczeństwie, związanych z podejściem do pracy fizycznej i szkolnictwa zawodowego. Powszechnie bowiem sądzono, że jest ona niższej rangi, a szkoły tego typu mają niższą renomę. Takie podejście w jakiś sposób etykietowało absolwentów szkół zawodowych, przyczyniając się do obniżenia ich samooceny i niedostrzegania roli wykonywanej przez nich pracy. Wedle wskazań zawartych w wytycznych należało tak nauczać i wychowywać, by uczeń miał poczucie własnej wartości, niezależnie od pracy, jaką w przyszłości miał wykonywać. Dlatego też apelowano o wpajanie poszanowania do rzetelnej pracy na każdym stanowisku, pokazywanie wartości i ważności wszelkich zawodów, uczenie pozytywnego do nich podejścia i odbierania wybranego zawodu jako życiowego powołania<sup>68</sup>. Dotyczyło to wszystkich typów szkół zawodowych, w tym również tych niżej zorganizowanych, do których na ogół nie podchodzono z wyjątkową estymą, jak chociażby szkół przysposobienia w gospodarstwie rodzinnym, jednorocznych szkół przysposobienia rolniczego czy szkół przysposobienia gospodyń wiejskich. W wytycznych wzywano do takiego wychowywania uczniów, aby rozumieli, że uczciwa praca na każdym stanowisku jest podstawą dumy każdego człowieka, jego indywidualnego rozwoju i potęgi państwa. Autorzy nowych pro-

<sup>67</sup> *Wytyczne dla autorów programów gimnazjów mechanicznych*, dz. cyt., s. 26-28.

<sup>68</sup> *Wytyczne dla autorów programów szkół stolarskich*, dz. cyt., s. 22; *Wytyczne dla autorów programów szkół przysposobienia kupieckiego opartych na szkole powszechnej*, dz. cyt., s. 20; *Wytyczne dla autorów programów gimnazjów stolarskich*, dz. cyt., s. 23-24; *Wytyczne dla autorów programów dwuletnich i trzyletnich liceów handlowych*, dz. cyt., s. 1; *Wytyczne dla autorów programów dwuletnich i trzyletnich liceów administracyjnych*, Warszawa 1936, s. 3.

gramów mieli tak ujmować treści nauczania i ukierunkować praktyki zawodowe, by młodzież uświadamiała sobie, że praca ma znaczenie wyższe, nie tylko użyteczne, i przyczynia się do kształtowania ich dojrzałej osobowości. Swoją rolę miały mieć w tym także lekcje religii poprzez podejmowanie tematów etyczno-religijnych związanych z wykonywanym rodzajem pracy.

We wskazaniach wyrażano pogląd, iż edukacja i wychowanie winny przysposobić młodzież do ciężkiej zawodowej drogi poprzez wyrobienie takich cech charakteru jak: religijność, pracowitość, punktualność, obowiązkowość, hart i silna wola, kreatywność, samodzielność i przedsiębiorczość, prawość i godność osobista oraz odpowiedzialność za słowa i czyny. Uważano, że są to niezbędne predyspozycje dla owocnej pracy zawodowej<sup>69</sup>. Ogólnie rzecz ujmując, chodziło o takie wykształcenie i wychowanie młodego człowieka, by był on typem rzemieślnika-obywatela<sup>70</sup> czy rolnika-obywatela<sup>71</sup>, gotowego podjąć swoje zadania życiowe w określonym środowisku.

Z punktu widzenia nauki religii najważniejsze były wskazania programowe ogólne i szczegółowe, ponieważ one definiowały treści, jakie miały być uwzględnione w programach. Wytyczne ogólne określały główną oś programową dla wskazanego przedmiotu w danej szkole zawodowej, zaś wytyczne szczegółowe uściślały te dane poprzez wskazanie celów, kluczowych elementów treściowych czy wyników nauczania.

W przypadku szkół typu zasadniczego opracowano te wytyczne dla każdej z trzech grup, a mianowicie dla szkół stopnia niższego, gimnazjalnego i licealnego. W niższych szkołach zawodowych religię ujęto w grupie przedmiotów pomocniczych niezwiązanych bezpośrednio z zawodem, przeznaczając jedną godzinę nauki na każdą klasę. W wytycznych ogólnych, dla autorów przygotowujących program nauki religii, zawarto informację, by ów program prezentował życie i nauczanie Jezusa Chrystusa, oraz wynikające z niej prawdy wiary i zasady moralne. Jego losy i przesłanie Jego nauk miały być ukazywane w nawiązaniu do Starego Testamentu (najważniejsze wydarzenia i postaci), w celu wyeksponowania w historii zbawienia idei mesjańskiej oraz nadania treściom nauczania wyraźnego charakteru chrystocentrycznego. Poza tym zalecano, by treści były

<sup>69</sup> *Wytyczne dla autorów programów szkół krawiecko-bielżniarskich*, dz. cyt., s. 19; *Wytyczne dla autorów programów gimnazjów krawieckich (żeńskich) i gimnazjów bielżniarskich*, dz. cyt., s. 13.

<sup>70</sup> *Wytyczne dla autorów programów gimnazjów mechanicznych*, dz. cyt., s. 29; *Wytyczne dla autorów programów gimnazjów stolarskich*, dz. cyt., s. 23.

<sup>71</sup> *Wytyczne dla autorów programów szkół przysposobienia rolniczego*, dz. cyt., s. 31.



ukierunkowane na życie chrześcijańskie w obrzędach Kościoła<sup>72</sup>. Tak nakreślone ramy programowe zostały doprecyzowane w wytycznych szczegółowych. Już na wstępie zredagowano cele nauczania, eksponując w nich zasadę chrystocentryzmu, która miała przewijać się w materiale nauczania każdej klasy. Zgodnie z wytycznymi lekcje religii miały prowadzić do pogłębienia życia religijnego młodzieży poprzez dokładniejsze poznanie prawd wiary i moralności w kontekście nauczania Jezusa Chrystusa z odniesieniem Jego orędzia do życia osobistego i społecznego oraz do stosowania zasad etyki w pracy zawodowej. Tak więc, obok wątku chrystocentrycznego istotny był również ten związany z etyką zawodową. To, co zasygnalizowano przy okazji opisywania faz rozwojowych, w programie miało nabrać konkretnych kształtów. Dla autorów programów nauki religii miał to być wyraźny sygnał, że szczegółowe propozycje programowe muszą zawierać materiał poruszający kwestię etyki w danym zawodzie. Niepoślednią rolę w tym zakresie miała odegrać lekcja religii, która podejmując działania związane z wychowaniem do pracy, miała wszczepić młodzieży zasady etyki zawodowej i motywować do ich respektowania. W praktyce oznaczało to, że katecheta, pracując np. w szkole handlowej, miał tak prowadzić lekcje, by przekazać uczniom zasady etyki kupieckiej. Tego typu działania miały na celu jak najlepsze przygotowanie młodzieży do pracy w konkretnym zawodzie<sup>73</sup>.

Poza podaniem celów w wytycznych zamieszczono też treści przyporządkowane do każdej klasy. W pierwszej przewidziano przybliżenie uczniom najważniejszych faktów z dziejów zbawienia opisanych przez Stary i Nowy Testament oraz poszerzenie i pogłębienie prawd wiary i zasad moralnych na tle życia i nauczania Jezusa Chrystusa i wybranych świętych. W klasie drugiej materiał nauczania miał dotyczyć liturgiki i podejmować takie kwestie jak: Msza św. i jej części; sakramenty i ich rola w życiu chrześcijanina; tradycje, zwyczaje i obrzędy religijne (ze szczególnym uwzględnieniem typowo polskich, zwłaszcza regionalnych) w odniesieniu do roku kościelnego wraz z wprowadzeniem w całokształt życia parafialnego. W klasie trzeciej zaplanowano historię Kościoła, a konkretnie podanie podstawowych faktów z jego dziejów (łącznie z jego założeniem)

<sup>72</sup> *Wytyczne dla autorów programów szkół stolarskich*, dz. cyt., s. 28; *Wytyczne dla autorów programów szkół krawiecko-bielizniarskich*, dz. cyt., s. 24-25; A. B., *Wytyczne programowe dla szkół mechanicznych*, „Oświata i Wychowanie” 7 (1935), z. 3, s. 168; B. N., *Wytyczne programowe dla szkół stolarskich*, „Oświata i Wychowanie” 7 (1935), z. 4, s. 249; J. B., *Wytyczne programowe dla szkół krawiecko-bielizniarskich*, „Oświata i Wychowanie” 7 (1935), z. 5, s. 339.

<sup>73</sup> R. Ceglarek, *Wychowanie do pracy istotnym komponentem programu nauki religii rzymskokatolickiej w szkołach zawodowych...*, dz. cyt., s. 133.



i ukazanie wybitnych świętych, oraz etykę, wskazując na zadania katolika w życiu jednostki, rodziny i społeczeństwa<sup>74</sup>.

Dla szkół zawodowych stopnia gimnazjalnego przewidziano po jednej godzinie lekcji religii przez cały okres edukacji. Przedmiot ten ulokowano w grupie przedmiotów pomocniczych niezwiązanych bezpośrednio z zawodem, niemniej jednak obowiązkowych. Wytyczne ogólne wskazywały na konieczność ujęcia w programie nauczania takich treści jak: życie chrześcijanina w obrzędach Kościoła, działalność nauczycielska Jezusa Chrystusa i związane z nią prawdy wiary i zasady moralne oraz dzieje Kościoła ze szczególnym uwzględnieniem Polski<sup>75</sup>. W części szczegółowej wytycznych, podobnie jak w szkołach zawodowych niższych, ustalono cele nauczania, które w zasadzie były takie same. Niewielka różnica polegała na tym, iż przy nauczaniu historii Kościoła wyeksponowano element hagiograficzny, wzywając do poznania jego dziejów w nawiązaniu do losów postaci świętych. Wytyczono też charakterystyczne linie dla programu nauki w poszczególnych klasach: w pierwszej – prawdy wiary podane na podstawie Ewangelii, symbolów wiary, żywotów świętych i służby Bożej; w drugiej – zasady moralne na tle nauki Chrystusa, postaci świętych i liturgii; w trzeciej i czwartej – trwałość i progres nauki Jezusa w dziejach Kościoła<sup>76</sup>. Jasno z tego wynika, że były one na ogół zbieżne z wytycznymi gimnazjum ogólnokształcącego<sup>77</sup>. Pewne modyfikacje pojawiały się wtedy, gdy jakieś gimnazjum zawodowe realizowało program nauczania nie przez cztery, ale trzy lata. W takiej sytuacji należało dokonać kompresji w zakresie treści programowych dwóch ostatnich klas czteroletniego gimnazjum, tak by historia Kościoła była podana w zarysie w klasie trzeciej, zawsze z uwzględnieniem materiału poświęconego etyce zawodowej<sup>78</sup>.

<sup>74</sup> *Wytyczne dla autorów programów szkół stolarskich*, dz. cyt., s. 93-94; *Wytyczne dla autorów programów szkół krawiecko-bielźniarskich*, dz. cyt., s. 78-79.

<sup>75</sup> *Wytyczne dla autorów programów gimnazjów mechanicznych*, dz. cyt., s. 36-37; *Wytyczne dla autorów programów gimnazjów stolarskich*, dz. cyt., s. 31; *Wytyczne dla autorów programów gimnazjów krawieckich (żeńskich) i gimnazjów bielźniarskich*, dz. cyt., s. 28; *Wytyczne dla autorów programów gimnazjów kupieckich, cz. 1*, s. 28.

<sup>76</sup> *Wytyczne dla autorów programów gimnazjów stolarskich*, dz. cyt., s. 126; *Wytyczne dla autorów programów gimnazjów mechanicznych*, dz. cyt., s. 151; *Wytyczne dla autorów programów gimnazjów krawieckich (żeńskich) i gimnazjów bielźniarskich*, dz. cyt., s. 145.

<sup>77</sup> K. S., *Wytyczne programowe dla gimnazjów mechanicznych*, „Oświata i Wychowanie” 6 (1934), z. 6-7, s. 309; A. B., *Wytyczne programowe dla gimnazjów stolarskich*, „Oświata i Wychowanie” 6 (1934), z. 8-10, s. 495; J. B., *Wytyczne programowe dla gimnazjów krawieckich (żeńskich) i gimnazjów bielźniarskich*, „Oświata i Wychowanie” 6 (1934), z. 8-10, s. 501; A. B., *Wytyczne programowe dla gimnazjów elektrycznych*, „Oświata i Wychowanie” 7 (1935), z. 1, s. 29.

<sup>78</sup> *Wytyczne dla autorów programów gimnazjów kupieckich, cz. 1*, dz. cyt., s. 112; S. K.,

Ostatnim rodzajem szkoły typu zasadniczego były licea zawodowe. Tym razem w wytycznych przewidziano na lekcje religii dwie godziny, mimo tego religia nie należała do przedmiotów bezpośrednio związanych z zawodem. Uznano jednak, że młodzież w tym wieku i w tego typu szkole powinna otrzymać obok przygotowania zawodowego również odpowiednie wykształcenie ogólne, którego integralną częścią była edukacja religijna. We wskazaniach ogólnych przyjęto przekazanie młodzieży wiadomości z dogmatyki i etyki oraz pogłębienie jej życia moralnego i religijnego<sup>79</sup>. To esencjonalne ujęcie wskazujące na to, że przedmiotem nauczania w klasie pierwszej będzie dogmatyka, a w drugiej etyka, zostało znacznie rozwinięte w wytycznych programowych poszczególnych przedmiotów. W zakresie dogmatyki wskazano na osiem wektorów wyznaczających treści nauczania, do których zaliczono: życie z wiary (istota wiary, relacje rozum – wiara, pojęcie religii, sens religijności); natura Boga (dowody Jego istnienia, przymioty, tajemnica); miejsce człowieka w świecie (stworzenie człowieka, jego natura, godność, dramat grzechu pierworodnego); objawienie Boże (istota, źródła, potrzeba, jego weryfikacja); dogmat wcielenia i odkupienia (bóstwo i człowieczeństwo Chrystusa, Odkupiciel i odkupienie); życie nadprzyrodzone (konieczność, łaska, modlitwa, sakramenty, Msza św.); Kościół święty (posłannictwo, znamiona); różnice i podobieństwa głównych wyznań chrześcijańskich (pełna i bezwzględna prawdziwość katolicyzmu). Natomiast w ramach etyki należało przygotować program nauki religii obejmujący takie zagadnienia jak: charakter człowieka (pojęcie, istota, sposoby kształcenia); normy postępowania (prawo, sumienie); obowiązki (wobec Boga, siebie samego, bliźniego, rodziny, społeczeństwa, Kościoła i państwa); kształcenie nadprzyrodzonego charakteru (modlitwa, łaska uświęcająca, Jezus Chrystus) oraz znaczenie charakteru (jego rola w rozwoju dziejów ludzkości)<sup>80</sup>. Treści nauczania zostały więc dość szczegółowo opracowane, stanowiąc dla przyszłych autorów programów cenny materiał bazowy. Porównując go do programu dla szkół zawodowych z 1931 r., można stwierdzić, iż jest on bardziej rozbudowany niż niektóre programy ramowe w nim zamieszczone.

---

*Wytyczne programowe dla gimnazjów kupieckich*, „Oświata i Wychowanie” 6 (1934), z. 6-7, s. 319.

<sup>79</sup> *Wytyczne dla autorów programów dwuletnich i trzyletnich liceów handlowych*, dz. cyt., s. 3.

<sup>80</sup> *Wytyczne dla autorów programów dwuletnich i trzyletnich liceów administracyjnych*, dz. cyt., s. 15.

Oprócz wytycznych dla szkół zawodowych typu zasadniczego Ministerstwo WRiOP przygotowało również wytyczne dla autorów programów dla szkół przysposobienia zawodowego. W jednym i drugim przypadku wytyczne miały charakter ogólny i szczegółowy. W odniesieniu do lekcji religii przyjęto założenie, iż mottem przewodnim programu będzie życie i nauka Jezusa Chrystusa, głoszone przez Niego prawdy wiary i moralności, a ponadto etyka zawodowa. W zależności od typu szkoły, wskazywano, jaki rodzaj etyki winien być omawiany na religii. Dla przykładu, jeśli to była szkoła przysposobienia kupieckiego, to w wytycznych zaznaczano, potrzebę nauczania etyki kupieckiej<sup>81</sup>. W myśl tego założenia nauczyciele religii mieli tak prowadzić zajęcia dydaktyczne i wychowawcze, by rozwinąć i pogłębić u katechizowanych zasady moralności zawodowej w zastosowaniu do danego typu szkoły. Jeśli chodzi o wytyczne szczegółowe, to w przypadku szkół przysposobienia zawodowego, w części poświęconej nauce religii, całość zawartego tam materiału dzielono na trzy grupy: cele, materiał i wyniki nauczania. Celem nauki było głębsze – w stosunku do szkoły powszechnej – poznanie nauk Jezusa Chrystusa podawanych przez Kościół katolicki oraz przysposabianie młodzieży do stosowania etyki w pracy zawodowej. Materiał nauczania był natomiast kompilacją treści przewidzianych w wytycznych dla szkół zawodowych stopnia gimnazjalnego i licealnego. Z gimnazjum przejęto prawdy wiary i moralności oraz historię Kościoła, a z liceum zagadnienia etyczne. W ten sposób w wytycznych dla autorów programów nauki religii dla szkół przysposobienia zawodowego określono zakres materiału nauczania, jaki miał być przekazany uczniom w ciągu jednego roku, tyle bowiem trwała zazwyczaj edukacja w tego typu szkołach. W efekcie należało tak układać program, by zawierał najważniejsze prawdy wiary i zasady moralne podane przez Jezusa Chrystusa, a ukazane na kanwie Ewangelii i żywotów świętych, jak również obowiązki katolika względem Boga, siebie i bliźniego oraz sylwetki niektórych wybitnych postaci z dziejów Kościoła. Miało to prowadzić do oczekiwanych efektów kształcenia, a były nimi: poznanie głoszonych przez Kościół obowiązków (ujętych w triadzie – Bóg, bliźni, ja) i znajomość wybranych postaci z historii Kościoła<sup>82</sup>.

Nieco inne wskazania programowe zawarte były w wytycznych dla szkół przysposobienia rolniczego czy gospodyń wiejskich. W tych szkołach w miejsce systematycznej nauki religii w wymiarze jednej godziny tygodniowo wprowadzono pogadanki etyczno-religijne, przeznaczając na nie

<sup>81</sup> *Wytyczne dla autorów programów szkół przysposobienia kupieckiego opartych na szkole powszechnej*, dz. cyt., s. 25.

<sup>82</sup> Tamże, s. 68.

jedynie dwadzieścia godzin w ciągu całego roku szkolnego. Dotyczyły one zagadnień z zakresu etyki chrześcijańskiej związanej bezpośrednio z życiem wsi i rodziny wiejskiej<sup>83</sup>.

Wspomniane powyżej wskazania miały realnie wpływać na kształt przyszłych programów do nauki religii. Od ich autorów żądano, by dokładnie zdefiniowali: cele kształcenia i wychowania; materiał i wyniki nauczania; liczbę godzin niezbędną do realizacji programu; uwagi dotyczące doboru treści nauczania, metody i zastosowanie pomocy naukowych; postulaty przeprowadzania korelacji z innymi przedmiotami oraz wykaz środków dydaktycznych i wytyczne dotyczące podręczników i pomocy naukowych.

Na podstawie sformułowanych wytycznych powstawały programy poszczególnych przedmiotów, najpierw w formie projektów, później już jako tymczasowe. Wytyczne miały być również punktem odniesienia dla twórców programów nauki religii dla funkcjonujących w tym czasie szkół zawodowych.

### 3. Tworzenie wspólnej wersji programowej Ministerstwa WRiOP oraz Komisji Szkolnej Episkopatu Polski

Począwszy od 1935 r., zaczęły się ukazywać programy nauki adresowane do różnego typu szkół zawodowych. Pierwsze z nich nie miały jednak w swoich wykazach programu nauki religii. W miejscu tego przedmiotu Ministerstwo WRiOP zamieszczało jedynie lakoniczną notę, iż będzie on ustalony oddzielnym rozporządzeniem. Nie było jednak wiadomo, w jakim czasie może to nastąpić. Resort oświaty, nie chcąc opóźnić wydania programów do zreformowanych szkół zawodowych, nie czekał na propozycję strony kościelnej. W publikowanych programach nie było co prawda materiału nauczania przeznaczanego na lekcje religii, ale znajdowały się informacje o liczbie godzin przeznaczonych na naukę tego przedmiotu w poszczególnych klasach. Dane te były nieraz tak rozbieżne, że w tym samym typie szkoły, dla przykładu w gimnazjum zawodowym, dla jednego profilu wyznaczano na lekcje religii po dwie godziny tygodniowo, a dla drugiego jedynie po jednej<sup>84</sup>.

<sup>83</sup> *Wytyczne dla autorów programów szkół przysposobienia rolniczego*, dz. cyt., s. 36-37; M., *Wytyczne programowe dla szkół przysposobienia rolniczego*, „Oświata i Wychowanie” 7 (1935), z. 2, s. 86; W. Miśkiewicz, *Wytyczne programowe dla szkół przysposobienia gospodyń wiejskich*, „Oświata i Wychowanie” 8 (1936), z. 1, s. 50.

<sup>84</sup> Zob. *Program nauki w państwowych gimnazjach krawieckich (żeńskich) i gimnazjach bieliźniarskich (Projekt)*, Warszawa 1935, s. 280; *Program nauki w gimnazjach kupieckich*

Wiele wątpliwości budziły też plany godzin innych szkół, gdzie religię zredukowano do jednej lekcji w tygodniu, albo nie było jej w ogóle<sup>85</sup>.

Zagadnienie to stało się przedmiotem posiedzenia Komisji Szkolnej Episkopatu Polski 8 października 1935 r. w Warszawie. Biskupi doszli do wniosku, iż liczba godzin religii nie może być żadną miarą zmniejszana, a w gimnazjum zawodowym powinny być dwie godziny tygodniowo. Rozmowy prowadzone na ten temat z Ministerstwem WRiOP nie przyniosły zbyt wiele. Wiceminister K. Chyliński zakomunikował jedynie, że ukazujące się drukiem programy mają status projektu i mogą ulec jeszcze pewnym modyfikacjom, również w zakresie liczby godzin przeznaczonych na naukę religii. Zarazem przedstawił wstępne założenia związane z liceum zawodowym, sygnalizując że w nowych programach na pierwszym i drugim roku mogą być lekcje religii w wymiarze jednej godziny, a na trzecim tego przedmiotu nie będzie<sup>86</sup>. Resort oświaty, odnosząc się do zaistniałej sytuacji, wystosował pismo do przewodniczącego Komisji Szkolnej abp. A. Sapiehy, w którym stwierdzał, że przy ustalaniu liczby godzin religii w poszczególnych typach szkół zawodowych ministerstwo kierowało się uzgodnieniami zawartymi w programach nauki religii rzymskokatolickiej dla szkół zawodowych z 1931 r. Ponieważ nie było nowego programu nauki religii, obowiązywał nadal dotychczasowy, zatwierdzony już przez episkopat. W tej sytuacji ministerstwo nie uważało za konieczne porozumiewanie się w tej materii ze stroną kościelną. Zaplanowało takie konsultacje dopiero po opracowaniu nowych programów nauki religii dla szkół zawodowych<sup>87</sup>. Podjęto je jednak przed ostatecznym ich zredagowaniem. W kwietniu 1937 r. resort oświaty przedstawił propozycję wymiaru godzin religii w poszczególnych typach szkół zawodowych<sup>88</sup>. Było to ważne, bowiem w tym czasie trwały intensywne prace nad programami nauki religii. Wiedza o tym, ile godzin lekcyjnych przeznacza się na naukę religii lub czy w ogóle znajdzie się ona w tygodniowym rozkładzie zajęć, miała istotny wpływ na rozkład treści materiału na poszczególne klasy.

Na konferencji Komisji Szkolnej w Warszawie 4 lutego 1937 r. podjęto decyzję, iż w gimnazjach i liceach zawodowych będzie można zastoso-

---

(Projekt), Warszawa 1935, s. 319.

<sup>85</sup> *Nauka religii w szkołach technicznych, zawodowych i dokształcających*, „Miesięcznik Katechetyczny i Wychowawczy” 26 (1937), z. 3, s. 143-144; ADŁ Szkoły do 1945, 22-24; 289. *Nauka religii w szkołach technicznych, zawodowych i dokształcających*.

<sup>86</sup> AAK ARZ 1697. *Konferencja Komisji Szkolnej Episkopatu Polskiego (8.10.1935)*.

<sup>87</sup> AKMK Akta Szkolne 1923-1939. *Pismo Ministerstwa Wyznań Religijnych i Oświecenia Publicznego do Kurii Książęco-Arcybiskupiej w Krakowie (4.10.1935)*.

<sup>88</sup> ADŁ Szkoły do 1945: 22-24; 289. *Pismo Ministerstwa Wyznań Religijnych i Oświecenia Publicznego do bp. W. Jasińskiego w Łodzi (5.04.1937)*.



wać programy szkół ogólnokształcących, ale z pewnymi przekształceniami. Przyjęto zasadę, że materiałem wyjściowym dla zredagowania programów dla tych dwóch szkół będzie program nauki religii gimnazjum i liceum ogólnokształcącego<sup>89</sup>. Decyzja ta szła po linii zarządzeń ministerstwa, co potwierdza posiedzenie Państwowej Rady Oświecenia Publicznego<sup>90</sup>, na którym zakomunikowano: „Nowe programy szkół zawodowych zostały oparte na programach odpowiednich szkół ogólnokształcących, stanowiących ich podbudowę, i dostosowane do wieku i fizycznych możliwości ucznia”<sup>91</sup>. Postulat ten znalazł się również w wytycznych dla autorów programów dla szkół zawodowych. Nie dziwi więc fakt, iż takie rozwiązanie zastosowano przy układaniu programów nauki religii dla tego typu szkoły.

Na kolejnym zebraniu Komisji Szkolnej (14.04.1937) postanowiono włączyć do prac nad programami dla szkół zawodowych kilku specjalistów z tego zakresu. Na taki stan rzeczy miała wpływ wielość nowych typów tych szkół<sup>92</sup>. Dość wspomnieć statystyki z posiedzenia wspomnianej wyżej rady z 28 listopada 1938 r., które obrazują ogrom podjętych w tamtym okresie prac. Otóż, „od 1935 roku opracowano i wydano 96 programów dla różnych typów szkół i kursów zawodowych. Z tej liczby na ubiegły rok szkolny przypada 45. W opracowaniu pozostaje obecnie około 50 programów”<sup>93</sup>. Wymagało to zaangażowania dodatkowych osób, które miały wspomóc członków komisji w opracowaniu programów nauki religii.

Podczas posiedzenia Komisji Szkolnej 16 listopada 1937 r. w Krakowie podjęto decyzję w sprawie tworzenia programu dla gimnazjum zawodowego. Proces ten miał przebiegać następująco: w zakresie klasy pierwszej i drugiej przejąć program analogicznych klas z gimnazjum ogólnokształcącego (z opuszczeniem nauki moralności w klasie drugiej); w klasie trzeciej ulokować historię Kościoła z klasy trzeciej i czwartej, a w ostatniej klasie zamieścić etykę ze szczególnym uwzględnieniem etyki zawodowej. Z kolei w odniesieniu do programu liceum zawodowego należało przyjąć program szkoły ogólnokształcącej z pewnymi koniecznymi adaptacjami. Realizacją tego zadania miała się zająć Podkomisja Programowa, w skład której wchodził biskupi: S. Rospond, K. Tomczak i W. Tomaka<sup>94</sup>.

<sup>89</sup> ADS AO KSE, t. 1. *Konferencja Komisji Szkolnej Episkopatu ( 4.02.1937)*.

<sup>90</sup> Państwowa Rada Oświecenia Publicznego była instytucją doradczą powołaną przez ministra WRiOP J. Jędrzejewicza 25.03.1932 r., której zadaniem było opiniowanie różnych spraw z zakresu oświaty i wychowania oraz konsultowanie tych kwestii z przedstawicielami społeczeństwa, nauki i sztuki. Zob. Z. Osiński, *Janusz Jędrzejewicz...*, dz. cyt., s. 175.

<sup>91</sup> *Referaty na posiedzenie Państwowej Rady Oświecenia Publicznego...*, dz. cyt., s. 49.

<sup>92</sup> AKMK TS t. 14, nr 20. *Konferencja Komisji Szkolnej Episkopatu ( 14.04.1937)*.

<sup>93</sup> *Referaty na posiedzenie Państwowej Rady Oświecenia Publicznego...*, dz. cyt., s. 53.

<sup>94</sup> AKMK TS, t. 14, nr 21. *Protokół posiedzenia Komisji Szkolnej Episkopatu Polski (16.11.1937)*.



Przyjęcie powyższej struktury programu w gimnazjum zawodowym zakładało podjęcie prac przede wszystkim w zakresie ostatnich dwóch klas. Nie wymagały tego klasy pierwsza i druga, bowiem miały być po prostu zapożyczony z gimnazjum ogólnokształcącego. W zaistniałej sytuacji należało opracować nowy program dla klasy trzeciej, który miał zawierać dzieje Kościoła ujęte w sposób syntetyczny. Zgodnie z wcześniejszymi ustaleniami tylko w tej klasie miała być nauczana historia Kościoła. Trzeba więc było minimalizować materiał nauczania klasy trzeciej i czwartej gimnazjum ogólnokształcącego, by ujęte w nich treści skondensować do jednego roku. Pociągało to za sobą konieczność dokonania znacznej redukcji treści, wybierając z nich najważniejsze fakty, tak aby materiał dwóch klas zaprezentować wyłącznie w trzeciej. W projekcie, który się ukazał, starano się ująć te zagadnienia, wyznaczając trzydzieści siedem tematów, które w sposób przekrojowy przedstawiały dzieje Kościoła od jego początków aż do współczesności<sup>95</sup>. Program składał się z dwóch części: materiał nauczania i uwagi. W pierwszej podano treści nauczania, dzieląc je na osiem okresów historycznych: pierwszy – początki Kościoła (jego założenie, działalność w Jerozolimie, prześladowania, progres); drugi – Kościół w państwie chrześcijańskim (edykt mediolański, walka z herezjami, ewangelizacja ludów pogańskich, pierwsze formy życia zakonnego); trzeci – Kościół w początkach średniowiecza (rola Karola Wielkiego w odnowie Kościoła, powstanie Państwa Kościelnego, schizma wschodnia, początki chrześcijaństwa w Polsce); czwarty – Kościół wiodącym średniowiecza (reformacja Grzegorza VII, Kościół w Polsce w XIII w., wyprawy krzyżowe, Kościół mecenasem kultury i sztuki, nowe zakony); piąty – Kościół wobec nowych prądów i dążeń kulturowych (nacjonalizm polityczny i religijny w walce z Kościołem, Kościół w Polsce w XV w., humanizm i renesans a sprawa Kościoła, reformacja); szósty – reforma trydencka Kościoła (znaczenie Soboru Trydenckiego, wielcy papieże, działalność misyjna, nowe zakony i zgromadzenia, życie religijne w Polsce w XVII i XVIII w.); siódmy – Kościół w XIX w. (wpływ rewolucji francuskiej na życie kościelne, odrodzenie katolicyzmu, sytuacja i znaczenie Kościoła w państwach europejskich i w kraju) i ósmy – Kościół współczesny (działalność misyjna i społeczna Kościoła, struktura hierarchiczna Kościoła w Polsce i formy jego działalności). W drugiej części natomiast zamieszczono uwagi do programu. W punkcie dotyczącym materiału nauczania, podkreślono fakt, że

<sup>95</sup> AAN MWRiOP 223. *Program nauki historii rzymsko-katolickiego Kościoła w gimnazjach zawodowych.*

przedstawianie dziejów Kościoła winno iść w kierunku ukazywania go jako kontynuatora misji Jezusa, eksponując jego wymiarnauczycielski, uświęcający i charytatywny. W tej części zdefiniowano także wyniki nauczania. W klasie trzeciej uczeń miał posiadać znajomość głównych faktów z historii Kościoła ze szczególnym uwzględnieniem wielkich postaci. Miał poznać też patrona wybranego przez siebie zawodu i podjąć wysiłek naśladowania jego przymiotów. Umieszczono w niej również praktyki religijne, wskazując, iż młodzież powinna pielęgnować swoją wiarę poprzez udział w nabożeństwach i angażować się w inicjatywy podejmowane przez Kościół. Natomiast ostatni ustęp dotyczył kwestii pomocy naukowych. Apelowano o korzystanie z dobrze opracowanych podręczników zaopatrzonych w ilustracje i mapy, z żywotów świętych oraz czasopism religijnych, tworzenie w szkole gabloty, prezentując w sposób cykliczny i na bieżąco życie Kościoła w Polsce i na świecie, wykorzystania w przybliżaniu dziejów kościelnych filmów historyczno-religijnych i obrazów, korzystając z epidiaskopu<sup>96</sup>.

Wszystko wskazuje na to, że autorem tej propozycji programowej była strona rządowa. Świadczą o tym przede wszystkim bardzo liczne odwołania do postaci historycznych i świętych, zwłaszcza krajowych oraz wyeksponowanie polskich dziejów Kościoła. Było to charakterystyczne dla założeń programowych zreformowanej szkoły, która domagała się podawania treści w sposób rzeczowy z odwołaniem się do konkretnych postaci, które mogły inspirować młodzież i stanowić dla niej przykład do naśladowania, oraz eksponowania tego, co polskie w wymiarze duchowym i materialnym. Do tego można jeszcze dołączyć aspekt aktywizowania uczniów na zajęciach, między innymi poprzez zastosowanie urządzenia projekcyjnego, jakim był epidiaskop.

Jest jeszcze jeden ważny czynnik, który przemawia za autorstwem strony rządowej, a mianowicie drugi projekt (różny od pierwszego)<sup>97</sup>, który z niewielkimi poprawkami znalazł się w oficjalnym programie nauki religii w gimnazjach zawodowych<sup>98</sup>. Dotychczas o stronie merytorycznej programów decydowała strona kościelna, często odrzucając propozycje ministerstwa i przedkładając własne programy. Trudno przypuszczać, by tym razem odstąpiła od tej reguły, odrzucając swój projekt, a przyjmując państwowy. Ponadto bp W. Jasiński przesyłając 21 października 1937 r. wraz z listem projekt

<sup>96</sup> Tamże; AKMK TS, t. 15, nr 22. *Program nauki religii rzymsko-katolickiej w gimnazjach zawodowych.*

<sup>97</sup> AKMK TS, t. 15, nr 23. *Projekt programu nauki historii Kościoła rzymskokatolickiego w gimnazjach zawodowych.*

<sup>98</sup> *Program nauki w gimnazjach zawodowych. Religia rzymskokatolicka*, Lwów 1938, s. 11-14.

programu bp. S. Rospondowi, nie wspomniał, że jest to wersja rządowa. Z treści pisma można wywnioskować, że chodzi o wewnętrzną konsultację między członkami Komisji Szkolnej w sprawie kościelnego projektu<sup>99</sup>.

Projekt ten zawierał czterdzieści tematów, które w sposób skrótowy ujmował całość historii Kościoła. Wprowadzono do niego niewielkie zmiany, dokonując jedynie korekty kilku tytułów, zmieniając kolejność w ich układzie czy usuwając jeden temat (Odszczepieństwa i sekty w XIX w. oraz czasów dzisiejszych), a wprowadzając w zamian nowy (Kościół w okresie absolutyzmu i oświecenia). W takiej formie wszedł on do ostatecznej wersji programu, uzupełniony o wyniki nauczania, praktyki religijne i uwagi do całości programu klasy trzeciej.

Oprócz programu klasy trzeciej przygotowano program dla klasy czwartej gimnazjum zawodowego<sup>100</sup>. Ministerialny projekt opierał się na programie klasy drugiej liceum ogólnokształcącego (etyka). Przyjęto bowiem wcześniej założenie, iż przedmiotem nauczania w ostatniej klasie tego typu gimnazjum będzie etyka ze szczególnym akcentem na etykę zawodową. Projekt streszczał więc to, co zawarto w programie nauki religii w drugiej klasie liceum, dołączając wartości i powinności związane z wykonywaniem pracy zawodowej. Przyjął ten sam podział materiału nauczania, wyznaczając w nim dwie części: etykę ogólną i szczegółową. W pierwszej części, poprzedzonej wstępem (pojęcie etyki i jej podział, etyka katolicka a inne koncepcje etyczne), zgrupowano materiał w pięć bloków tematycznych. Katechezy rozpoczynały się najpierw od kwestii ostatecznego celu człowieka (I). Analizując dobro naturalne i duchowe, wskazywano na Boga, jako źródło spełnienia i szczęścia człowieka. Później podejmowano cykl lekcji skupionych wokół tematu – natura ludzka podmiotem moralności (II), omawiając zagadnienie człowieka jako istoty cielesno-duchowej oraz problem wolnej woli. Następnie poruszano kwestię woli Bożej jako najwyższej wytycznej czynów ludzkich (III), koncentrując się na prawie boskim i ludzkim. Kolejną partią materiału dotyczyła sumienia rozumianego jako najbliższa norma czynów ludzkich (IV). Podnoszono przy tej okazji kwestię istoty sumienia, jego rodzajów i konieczności kształtowania. Etykę ogólną kończono blokiem katechez skupionych wokół problematyki czynu ludzkiego moralnie dobrego i złego (V), zgłębiając zagadnienie cnót i wartości oraz grzechów i wad<sup>101</sup>.

<sup>99</sup> AKMK Akta Szkolne 1923-1939. *Pismo bp. W. Jasińskiego do bp. S. Rosponda* (21.10.1937).

<sup>100</sup> AAN MWRiOP 194. *Nauka moralności katolickiej dla 4 klasy gimnazjów zawodowych*.

<sup>101</sup> Tamże.

W drugiej części etykę szczegółową podzielono na trzy duże grupy tematyczne: obowiązki chrześcijanina względem Boga, siebie samego oraz życia, mienia i sławy bliźniego. Zagadnienia tu zawarte ujmowano hasłowo, nieraz chaotycznie, co sprawia wrażenie pewnej niespójności, niemniej jednak mieszczących się w ramach nakreślonych przez autora programu. I tak w pierwszej grupie obowiązków znalazły się powinności względem Boga (miłość, zaufanie, wiara, cześć, poświęcenie), a obok nich konieczność oparcia handlu i życia gospodarczego na religii (skutki jej odrzucenia w działalności zawodowej). W drugiej ulokowano obowiązki nastawione na wewnętrzny rozwój ucznia, mobilizujące do pomnażania talentów, kształtowania charakteru, postaw moralnych i czynnej wiary oraz do doskonalenia predyspozycji niezbędnych przy wykonywaniu zawodu. Zaś w ostatnim zaprezentowano katalog obowiązków, omawiając je w kontekście przykazań Dekalogu (IV-X), poczynawszy od szacunku wobec rodziców i starszych, poprzez troskę o życie fizyczne i duchowe, poszanowanie cudzej własności, po prawa drugiego człowieka. Wszystkie były skorelowane z pracą (szacunek do pracowników, posłuszeństwo względem pryncypała, higiena pracy, kultura słowa w czasie pracy, życzliwość w zawodzie, prawa pracownicze) i miały przygotowywać mentalnie do przyszłych zadań realizowanych w danym zawodzie<sup>102</sup>.

Powyższy projekt był analizowany przez stronę kościelną i w znacznym stopniu zmieniony. Przyjęto po fazie konsultacji inny układ techniczny i podział materiału. Spore zmiany nastąpiły także w doborze treści. Nie zmienia to jednak faktu, że wiele zagadnień spotkało się z uznaniem i je pozostawiono albo w jakimś stopniu zmodyfikowano. W ten sposób na ostateczną wersję programu nauki religii dla klasy czwartej miały wpływ ministerstwo i Komisja Szkolna.

W całości program był przedstawiony przez bp. S. Rosponda członkom Komisji Szkolnej obradującym w Warszawie 16 grudnia 1937 r. Zyskał on ich aprobatę i został przesłany do resortu oświaty<sup>103</sup>. Ministerstwo WRiOP zatwierdziło go 26 marca 1938 r. i nakazało jego druk jako oddzielne wydawnictwo<sup>104</sup>. Trzeba jednak nadmienić, iż od tego roku zaczął on ukazywać się również jako integralna część programów zawierających wszystkie przedmioty nauczane w danym typie gimnazjum zawodowego<sup>105</sup>.

<sup>102</sup> Tamże.

<sup>103</sup> AKMK TS, t. 14, nr 24. *Konferencja Komisji Szkolnej Episkopatu (16.12.1937)*.

<sup>104</sup> *Rozporządzenie Ministra Wyznań Religijnych i Oświecenia Publicznego z dnia 26 marca 1938 r. (Nr III PU-1980/38) o programie nauki religii rzymskokatolickiej w gimnazjach zawodowych*, „Miesięcznik Katechetyczny i Wychowawczy” 27 (1938), z. 6-7, s. 372.

<sup>105</sup> Zob. *Program w gimnazjach stolarskich (Projekt)*, Lwów 1938, s. 69-90; *Program nauki w gimnazjach graficznych (Tymczasowy)*, Warszawa 1938, s. 75-94; *Program nauki w gimnazjach drogowych (Tymczasowy)*, Lwów 1938, s. 79-100.

Ciągle kwestią otwartą, podejmowaną przy okazji tworzenia i wydawania drukiem programów, była sprawa planu godzin w poszczególnych gimnazjach zawodowych<sup>106</sup>. Decyzją dyrektora Departamentu Szkolnictwa Zawodowego J. Firewicza z 21 czerwca 1938 r. we wszystkich klasach pierwszych w czteroletnich gimnazjach zawodowych wszelkich typów nauka religii miała być prowadzona w wymiarze dwóch godzin, natomiast w pozostałych klasach wyłącznie po jednej<sup>107</sup>. Dzięki zabiegom Komisji Szkolnej dwa miesiące później ministerstwo podniosło liczbę godzin przeznaczonych na lekcje religii już do dwóch godzin przez cały okres edukacji<sup>108</sup>. Natomiast w gimnazjach trzyletnich przyjęto zasadę, iż w szkołach żeńskich<sup>109</sup> będą obowiązywać dwie godziny tygodniowo, a w męskich jedna<sup>110</sup>.

Wraz z programem dla gimnazjum miał powstać program dla liceum zawodowego. Zgodnie z przyjętymi ustaleniami jego fundamentem miał być program nauki religii liceum ogólnokształcącego. W praktyce okazało się, że nie tworzono jakiegś zmodyfikowanej wersji tego programu, jak to było w przypadku gimnazjum, lecz w całości przejęto program szkoły ogólnokształcącej. Jedynym jego uzupełnieniem był krótki dodatek na temat etyki zawodowej, który zamieszczono w uwagach do całości programu. Poza tym wypracowano wytyczne w sytuacji, gdy liceum było trzyletnie. Było to konieczne, ponieważ istniały szkoły zawodowe stopnia licealnego, w których uczniowie pobierali naukę przez trzy lata, a program liceum ogólnokształcącego był rozpisany na dwa. W takim przypadku zalecano, by program klasy drugiej (etyka katolicka) był realizowany przez dwa lata, to znaczy w klasie drugiej i trzeciej<sup>111</sup>. W praktyce wyglądało to w ten sposób, że w klasie drugiej przedmiotem nauczania była etyka ogólna (w całości) i pierwsza partia materiału z etyki szczegółowej (obowiązki względem Boga). Natomiast w klasie trzeciej kontynuowano pozostałą część programu z zakresu etyki szczegółowej<sup>112</sup>.

<sup>106</sup> AKMK TS, t. 15, nr 15. *Plan godzin religii rzymsko-katolickiej w szkołach zawodowych*.

<sup>107</sup> AKMK TS, t. 14, nr 315. *Pismo Ministerstwa Wyznań Religijnych i Oświecenia Publicznego do bp. W. Jasińskiego (21.06.1938)*.

<sup>108</sup> AKMK TS, t. 14, nr 323. *Pismo Ministerstwa Wyznań Religijnych i Oświecenia Publicznego do bp. W. Jasińskiego (24.08.1938)*.

<sup>109</sup> Zob. *Program nauki w gimnazjach koronkarsko-hafciarskich*, dz. cyt., s. 5; *Program nauki w trzyletnich gimnazjach krawieckich i bieliźniarskich*, dz. cyt., s. 7; *Program nauki w trzyletnich żeńskich gimnazjach dziewiarskich*, dz. cyt., s. 7.

<sup>110</sup> Zob. *Program nauki w trzyletnich gimnazjach mechanicznych*, dz. cyt., s. 7; *Program nauki w trzyletnich gimnazjach odlewniczych*, dz. cyt., s. 9.

<sup>111</sup> *Program nauki w liceach zawodowych. Religia rzymskokatolicka*, Lwów 1938, s. 9.

<sup>112</sup> ADS AO KSE, t. 1. *Protokół posiedzenia Komisji Szkolnej Episkopatu w Krakowie (6.07.1938)*; *Program nauki w liceach mleczarskich (Tymczasowy)*, Lwów 1938, s. 123-132.

Przyjęcie powyższego rozwiązania nie zamykało prac nad programem nauki religii w liceach zawodowych. Planowano bowiem pewne jego adaptacje dostosowane programowo do profilu danego liceum zawodowego. Klasycznym tego przykładem jest projekt programu nauki religii w liceum pielęgniarskim<sup>113</sup>. Wszędzie tam, gdzie tylko było to możliwe, dołączano do programu wątki, które w istotny sposób były związane ze specyfiką zawodu pielęgniarskiego. Już w celach nauczania zastąpiono ostatni z nich, brzmiący dość ogólnikowo (wyrobienie światopoglądu katolickiego) na szczegółowy, charakteryzujący ten typ szkoły, który sformułowano w sposób następujący: „Przygotowanie pielęgniarki do niesienia pomocy i porad religijnych tak chorym jak i biednym oraz nauczanie podnoszenia poziomu moralnego tych nad którymi pracować będą”<sup>114</sup>. W programie klasy pierwszej przy okazji omawiania sakramentów dopisano obowiązek pielęgniarki w dopilnowaniu, by dzieci nie umierały bez chrztu, a osoby hospitalizowane zostały przygotowane do spowiedzi i namaszczenia chorych, a przy analizowaniu rzeczy ostatecznych dołączono obowiązek przygotowania umierających do śmierci, zwłaszcza uświadamiania im Bożego miłosierdzia. Kolejne obowiązki pojawiły się w klasie drugiej. W bloku tematycznym – człowiek jako istota moralna, wzywano pielęgniarki do tego, by troszczyły się o kobiety w ciąży i pamiętały o obowiązku cenięcia i ratowania każdego życia. Ponadto w kilku jeszcze innych miejscach programu zamieszczono wezwanie do umacniania wiary i nadziei chorych. Z kolei w klasie trzeciej (etyka szczegółowa) stworzono katalog cnót, którymi powinna odznaczać się pielęgniarka. Wśród nich pojawiły się takie jak: wielka delikatność w podejściu do podopiecznych, pogodność i życzliwe usposobienie, wyczuwanie ich potrzeb, wyrozumiałość i cierpliwość w odniesieniu do nich, dyspozycyjność i poświęcenie, dbanie o ich zdrowie oraz potrzeby religijne. Wiele jeszcze innych cennych wskazań znalazło się w uwagach do całości programu. Starano się więc udoskonalić program nauki religii liceum ogólnokształcącego, czyniąc odpowiednie dostosowania do zawodu. Lekcja religii poprzez realizowanie założeń programowych miała wspomagać proces fachowego przygotowania do zawodu.

Resort oświaty próbował też ułożyć specjalny program nauki religii dla innego typu liceum zawodowego, a mianowicie dla dwuletniego liceum administracyjnego i handlowego. Projekty były już gotowe 15 marca 1937 r.<sup>115</sup>.

<sup>113</sup> AKMK TS, t. 15, nr 39. *Program nauki w liceach pielęgniarskich. Religia rzymskokatolicka.*

<sup>114</sup> Tamże.

<sup>115</sup> AKMK Akta Szkolne 1923-1939. *Pismo Ministerstwa Wyznań Religijnych i Oświecenia Publicznego do bp. W. Jasińskiego (15.03.1937).*



Bp W. Jasiński w imieniu Komisji Szkolnej odrzucił jednak te propozycje. Na ten temat odbył rozmowę z ministrem WRiOP (15.04.1937)<sup>116</sup>. Za tą decyzją przemawiał fakt, iż podstawą wszystkich programów nauki religii w liceach zawodowych miał być program liceum ogólnokształcącego. Nie było potrzeby tworzenia precedensu, tym bardziej, iż szkoły te, w zakresie przedmiotów pomocniczych, były do siebie zbliżone. Ostatecznie ministerstwo odstąpiło od tego projektu.

Program nauki religii (bez adaptacji do poszczególnych zawodów) został przyjęty przez Komisję Szkolną 16 grudnia 1937 r.<sup>117</sup>. Co prawda wtedy zatwierdzono program nauki dla liceum ogólnokształcącego, ale wydaje się, że tę datę można także przyjąć w odniesieniu do liceum zawodowego, bowiem – jak wcześniej wskazano – były to te same programy nauki religii. Program ukazał się drukiem w czerwcu 1938 r.<sup>118</sup> i został przesłany przez ks. Apolinarego Leśniewskiego – naczelnego wizytatora nauki religii (następca ks. A. Cieplińskiego na tym stanowisku w Ministerstwie WRiOP) do abp. A. Sapiehy<sup>119</sup>. Po zatwierdzeniu go przez resort oświaty 26 marca 1938 r. wszedł on w życie wraz z początkiem roku szkolnego 1938/39<sup>120</sup>.

Myśląc o jak najlepszym dostosowaniu programu do specyfiki liceum zawodowego, zwłaszcza w zakresie klasy trzeciej, gdzie realizowano program etyki szczegółowej i zawodowej, podjęto pracę nad jego ulepszeniem. Taka propozycja programowa przyjęta przez Komisję Szkolną i zatwierdzona przez Ministerstwo WRiOP 20 kwietnia 1939 r.<sup>121</sup> miała obowiązywać od 1 września. Na drodze wdrażania tej propozycji programowej stanął wybuch wojny. Na rok przed jej rozpoczęciem udało się zatwierdzić Komisji Szkolnej program nauki religii w liceum pielęgniarskim, co nastąpiło przed 6 lipca 1938 r.<sup>122</sup>.

Zgodnie z decyzją Ministerstwa WRiOP z 24 sierpnia 1938 r. program nauki religii miał być realizowany we wszystkich typach liceum zawodowe-

<sup>116</sup> Tamże, *Notatka służbowa bp. W. Jasińskiego*.

<sup>117</sup> AKMK TS, t. 14, nr 24. *Konferencja Komisji Szkolnej Episkopatu (16.12.1937)*.

<sup>118</sup> *Program nauki w liceach zawodowych. Religia rzymskokatolicka*, Lwów 1938.

<sup>119</sup> AKMK TS, t. 14, nr 316. *Pismo ks. A. Leśniewskiego do abp. A. Sapiehy (22.06.1938)*.

<sup>120</sup> *Rozporządzenie Ministra Wyznań Religijnych i Oświecenia Publicznego z dnia 26 marca 1938 r. (Nr III PU-1980/38) o programie nauki religii rzymskokatolickiej w liceach zawodowych*, „Miesięcznik Katechetyczny i Wychowawczy” 27 (1938), z. 6-7, s. 371-372.

<sup>121</sup> *Program nauki w trzyletnich liceach handlowych. Wydział językowo-korespondencyjny (Tymczasowy)*, Lwów 1939, s. 55-57; *Program nauki w trzyletnich liceach administracyjnych. Wydział kolejowy (Tymczasowy)*, Lwów 1939, s. 79-81.

<sup>122</sup> AKMK TS, t. 14, nr 320. *Pismo Ministra Wyznań Religijnych i Oświecenia Publicznego do abp. A. Sapiehy (2.07.1938)*.

go w klasach pierwszych po dwie godziny tygodniowo, a w klasach drugich i trzecich po jednej<sup>123</sup>. W ten sposób zniesiono wcześniejsze zarządzenia dotyczące tej kwestii z 30 kwietnia<sup>124</sup> i 17 czerwca 1937 r., które w liceach zawodowych posiadających większą liczbę przedmiotów o charakterze ogólnokształcącym (np. administracyjne, handlowe) wprowadzały po dwie godziny lekcji religii, a w liceach o profilu przemysłowym (np. mechanicznych, elektrycznych) po jednej, za wyjątkiem klasy trzeciej – przeznaczonej na specjalizację zawodową – gdzie nie przewidziano w ogóle zajęć z religii<sup>125</sup>. Generalnie trzymano się wytycznych z 1938 r., ale w niektórych programach zdarzały się jednak od niej odstępstwa<sup>126</sup>.

Powyższe gimnazja i licea należały do szkół zawodowych typu zasadniczego. W tej grupie znajdowały się jeszcze szkoły zawodowe stopnia niższego oraz szkoły mistrzów i nadzorców. W tych ostatnich, przy tworzeniu programów, nie uwzględniono nauki religii<sup>127</sup>. Z tej racji niektórzy biskupi diecezjalni podejmowali starania, by w tego rodzaju szkołach religia znalazła się w planie zajęć. Argumentowano to w ten sposób, iż konkordat przewiduje naukę religii we wszystkich typach szkół za wyjątkiem wyższych, a ponieważ szkoły te nie należą do akademickich, powinny realizować program uwzględniający religię. Powoływano się również na oczekiwania społeczne i doniosłą rolę tego przedmiotu w procesie edukacji i formacji młodych ludzi w kraju. Kuria Diecezjalna w Katowicach w piśmie do Wydziału Oświecenia Publicznego Śląskiego Urzędu Wojewódzkiego (28.02.1939) stwierdziła, iż: „Ze względu na ogólny państwowy program religijno-moralnego wychowania młodzieży katolickiej religia do programu nauczania wejść powinna jako podstawowy i pierwszorzędny przedmiot nauki”<sup>128</sup>. Były to jednak szkoły przeznaczone w zasadzie dla dorosłych, pracujących od kilku lat w zawodzie i ukierunkowane na przedmioty specjalistyczne. W świetle konkordatu nie musiały one organizować lekcji religii, dlatego też przy układaniu dla nich programów nie tworzone projektów programu nauki religii.

<sup>123</sup> AKMK TS, t. 14, nr 323. *Pismo Ministerstwa Wyznań Religijnych i Oświecenia Publicznego do bp. W. Jasińskiego* (24.08.1938).

<sup>124</sup> AKMK TS, t. 15, nr 40-42. *Załącznik do okólnika nr 39 z 30 kwietnia 1937 r.*

<sup>125</sup> ADŁ Szkoły do 1945: 22-24; 289. *Pismo Ministerstwa Wyznań Religijnych i Oświecenia Publicznego do bp. W. Jasińskiego w Łodzi* (17.06.1937).

<sup>126</sup> Zob. *Program w liceach fotograficznych*, dz. cyt., s. 7; *Program nauki w trzyletnich liceach administracyjnych*. *Wydział pocztowy*, dz. cyt., s. 9-10.

<sup>127</sup> Zob. *Program nauki w szkole mistrzyń krawieckich*, dz. cyt., s. 7; *Program nauki w szkołach mistrzów przemysłu metalowego*, dz. cyt., s. 7; *Program nauki na kursach hutniczych dla kandydatów na mistrzów*, dz. cyt., s. 7.

<sup>128</sup> AAK ARZ 1695. *Pismo Kurii Diecezjalnej w Katowicach do Wysokiego Urzędu Wojewódzkiego Śląskiego* (*Wydział Oświecenia Publicznego*) (28.02.1939).

Jeśli chodzi o szkoły zawodowe stopnia niższego, to w zakresie programowym niewiele zrobiono w okresie międzywojennym. Jedyne programy nauki religii, jakie ukazały się przed wybuchem drugiej wojny światowej, dotyczyły rocznych szkół rolniczych. Trzeba jednak nadmienić, iż Ministerstwo WRiOP miało problem z zaszeregowaniem tej szkoły. Zastanawiano się, czy powinna znaleźć się w grupie szkół przysposobienia zawodowego czy też stopnia niższego<sup>129</sup>. Widać to również na etapie prac nad programem. Najpierw wstępny projekt, jaki powstał w resorcie oświaty, dotyczył nauki religii w szkołach przysposobienia rolniczego<sup>130</sup>, natomiast finalnie został on opublikowany w 1939 r. jak program rocznej szkoły rolniczej męskiej i żeńskiej<sup>131</sup>. W tytule nie zamieszczono więc wskazania, iż jest to program szkoły przysposobienia zawodowego, jak to miało miejsce we wszystkich pozostałych programach tychże szkół<sup>132</sup>. Pozwala to przyjąć założenie, że ów program można potraktować jako program szkoły zawodowej stopnia niższego.

Projekt tejże szkoły Ministerstwo WRiOP przygotowało w 1938 r. Dotyczył on szkoły rolniczej, ale również gospodyń wiejskich. Jego podbudową – w ogólnym zarysie – był program nauki religii liceum ogólnokształcącego. Treści w nim zawarte z zakresu dogmatyki i etyki znacznie skondensowano i uproszczono, by materiał nauczania przekazać w ciągu jednego roku i w sposób odpowiednio dostosowany do uczniów rekrutujących się na ogół ze szkół powszechnych najniższego szczebla programowego, tj. pierwszego. Treści podzielono w projekcie na osiem części: o Bogu w Trójcy Jedynym i czci Bożej, dzieło odkupienia, o Kościele, o porządku moralnym, środki uświęcające, życie w rodzinie, o życiu sąsiedzkim, o życiu w gminie i w państwie. Projekt był konsultowany ze stroną kościelną. Spotkał się z jej uznaniem i oczekiwaniami. Wyrazem tego jest chociażby fakt, że niewiele ingerowano w jego treść. W niektórych częściach programu usunięto pewne zagadnienia, w innych uzupełniono je, czasem zmieniono terminologię lub kolejność omawiania tematów. Generalnie został on przyjęty prawie w całości z zachowaniem podziału na bloki tematyczne i treściami, jakie zostały im

<sup>129</sup> T. Wieczorek, *Zarys dziejów szkolnictwa rolniczego w Polsce do 1939 r.*, dz. cyt., s. 350-359.

<sup>130</sup> AAN MWRiOP 223. *Projekt programu nauki religii rzymskokatolickiej w szkołach przysposobienia rolniczego (roczne) i w szkołach przysposobienia gospodyń wiejskich (roczne).*

<sup>131</sup> *Program nauki w rocznej męskiej szkole rolniczej*, dz. cyt., s. 79-81; *Program nauki w rocznej żeńskiej szkole rolniczej*, dz. cyt., s. 85-87.

<sup>132</sup> Por. *Program nauki w szkołach przysposobienia dziwiarskiego (Tymczasowy)*, Warszawa-Lwów 1938; *Program nauki w szkołach przysposobienia spółdzielczego pierwszego stopnia (Tymczasowy)*, Lwów 1938.

przyporządkowane. Z ramienia Ministerstwa WRiOP program zatwierdził Jerzy Błeszczynski 21 grudnia 1938 r.<sup>133</sup>

Poza szkołami typu zasadniczego funkcjonowały również szkoły do kształcące. Resort oświaty postanowił dokonać nowelizacji już istniejącego programu nauki religii w szkołach do kształcących zawodowych sprzed sześciu laty. Zatwierdzony przez stronę państwową w 1932 r. program<sup>134</sup> odpowiadał ówczesnej strukturze organizacyjnej szkoły. Po wejściu w życie *Ustawy o ustroju szkolnictwa*, która wprowadzała reorganizację całego systemu edukacji, w tym także szkół do kształcących, trzeba było dokonać koniecznych w nim modyfikacji. Pierwsza z nich dotyczyła jego układu. Dotychczasowy program ułożony został z myślą o klasie wstępnej. Tymczasem reforma jędrzejewiczowska ją zniosła. Należało więc uwzględnić ten fakt w rozkładzie materiału nauczania, opracowując go na trzy, a nie na cztery lata. Poza tym w grupie tych szkół wyróżniono: ogólnozawodową i zawodową. Ministerstwo zakładało, że w tej pierwszej będzie można łączyć ze sobą klasę drugą z trzecią, tworząc w ten sposób zespoły uczniów kilku pokrewnych zawodów (lub mało liczne klasy)<sup>135</sup>. Miało to dotyczyć między innymi lekcji religii. Układając program, trzeba było mieć na uwadze konieczność konstruowania go z przyjęciem zasady cykliczności. Chodziło o logiczny podział materiału na pewne części, tak by zmieniały się co roku. Uczniowie z dwóch klas, będący w jednym zespole, mieli omawiać w jednym roku cykl pierwszy, a w kolejnym drugi. Dzięki temu rozwiązaniu treści nauczania nie dublowały się, ale ulegały w każdym roku szkolnym rotacji. W dodatku należało odrzucić część organizacyjną i metodyczną starego programu, która nie przystawała do założeń reformy programowej oraz na nowo zdefiniować cele nauczania w zreorganizowanej szkole do kształcące.

Najmniej zmian wprowadzono w samym materiale nauczania. Jego fundamentem, o czym wspomniano wyżej, był dotychczasowy program nauki religii w szkołach do kształcących zawodowych<sup>136</sup>. To, co było treścią nauczania w klasie wstępnej (Bóg Stworzyciel, Odkupiciel i Uświęciciel), zostało teraz przyporządkowane klasie pierwszej. Niektóre zagadnienia zostały rozbudowane (np. o modlitwie), część przeniesiono do drugiej klasy (np. o liturgii Mszy św.), a kilka tematów dorzucono (np. cnota nadziei i miłości, miłość

<sup>133</sup> *Program nauki w rocznej męskiej szkole rolniczej*, dz. cyt., s. 3; *Program nauki w rocznej żeńskiej szkole rolniczej*, dz. cyt., s. 3.

<sup>134</sup> ADL Szkoły do 1945: 22-24; 289. *Program nauki religii w szkołach do kształcących zawodowych*.

<sup>135</sup> *Program w szkołach do kształcących ogólnozawodowych*, dz. cyt., s. 6.

<sup>136</sup> *Program nauki religii w szkołach do kształcących zawodowych*, dz. cyt., s. 406-411.

samemu sobie i bliźniemu). Niewielkie korekty wprowadzono w klasie drugiej, w której przyjęto program analogicznej klasy ze starego programu. Usunięto tylko jeden temat (Dziesięcioro przykazań i kazanie Pana Jezusa na górze), kilka z nich poszerzono (wskazując na treści, jakie miały być omówione w kontekście danego tematu), a na zakończenie dołączono katechezy o świętych – wzorach pracowitości i troski o rodzinę. Jeśli zaś chodzi o klasę trzecią, to pozostawiono dotychczasowy program opracowany dla tej klasy. Zredukowano w nim materiał historyczny, usuwając cztery tematy, a wszędzie tam, gdzie było to możliwe, dopisano imiona świętych, by dzieje Kościoła ukazywać, odwołując się do konkretnych postaci reprezentujących daną epokę<sup>137</sup>.

Powyższe zmiany programowe dotyczyły szkół doksztalających ogólnozawodowych, ale równocześnie także zawodowych związanych z konkretną specjalizacją. Program klas drugich i trzecich pokrywał się w całości w obu tych szkołach. Wyjątkiem był jedynie materiał nauczania klasy pierwszej. Tutaj bowiem przyjęto tematy z kursu pierwszego, zaproponowane w planie nauki religii w szkołach doksztalających z 1930 r., wprowadzając jedynie niewielkie zmiany<sup>138</sup>.

Wszystkie te elementy zostały uwzględnione przy aktualizacji programu nauki religii dla szkół doksztalających zawodowych<sup>139</sup> i ogólnozawodowych<sup>140</sup>. Pierwszy z nich został zatwierdzony przez Ministerstwo WRiOP 2 maja<sup>141</sup>, a drugi 5 maja 1938 r.<sup>142</sup>. Z kolei w imieniu Komisji Szkolnej Episkopatu Polski zatwierdził je abp A. Sapieha 27 maja 1938 r.<sup>143</sup>. Ks. A. Leśniewski informował metropolitę krakowskiego, iż pro-

<sup>137</sup> Por. *Program nauki religii rzymskokatolickiej w szkołach doksztalujących ogólnozawodowych (tymczasowy)*, „Miesięcznik Katechetyczny i Wychowawczy” 28 (1939), z. 4, s. 183-187; *Program nauki religii w szkołach doksztalujących zawodowych*, dz. cyt., s. 406-411.

<sup>138</sup> Por. *Plan nauki religii w szkołach doksztalujących*, dz. cyt., s. 264-265; *Program nauki religii rzymskokatolickiej w szkołach doksztalujących zawodowych (tymczasowy)*, „Miesięcznik Katechetyczny i Wychowawczy” 28 (1939), z. 4, s. 188-189.

<sup>139</sup> *Program nauki religii rzymskokatolickiej w szkołach doksztalujących zawodowych (tymczasowy)*, dz. cyt., s. 187-191.

<sup>140</sup> *Program nauki religii rzymskokatolickiej w szkołach doksztalujących ogólnozawodowych (tymczasowy)*, dz. cyt., s. 183-187.

<sup>141</sup> Dz. Urz. MWRiOP 1938, nr 5, poz. 135. *Postanowienie Ministra Wyznań Religijnych i Oświecenia Publicznego z dnia 2 maja 1938 r. (Nr III PU-2655/38) o tymczasowym programie nauki w szkołach doksztalujących zawodowych dla elektryków.*

<sup>142</sup> Dz. Urz. MWRiOP 1938, nr 5, poz. 136. *Postanowienie Ministra Wyznań Religijnych i Oświecenia Publicznego z dnia 5 maja 1938 r. (Nr III PU-2659/38) o tymczasowym programie nauki w szkołach doksztalujących ogólnozawodowych.*

<sup>143</sup> *Program nauki religii rzymskokatolickiej w szkołach doksztalujących ogólnozawodo-*



gramy nie ukażą się jako odrębne wydawnictwo, ale zostaną uwzględnione w programie ogólnym dla wszystkich przedmiotów<sup>144</sup>.

Ostatnią grupą szkół zawodowych były szkoły przysposobienia zawodowego. Z myślą o tych szkołach Ministerstwo WRiOP przygotowało projekt programu nauki religii. Otrzymał on klasyczną strukturę, co oznacza, że posiadał materiał nauczania i uwagi do całości programu. Treścią programu były wybrane zagadnienia z etyki. Program musiał ująć w sposób skrótowy materiał nauczania, ponieważ na jego realizację miał zaledwie jeden rok. W dodatku na lekcje religii przewidziano jedną godzinę tygodniowo. W zaistniałej sytuacji trzeba było dokonać wyboru odpowiednich treści, nie planując ich organicznego ujęcia, ale epizodyczne. W pewnym zakresie program nawiązywał do kwestii ujętych w programie etyki gimnazjum zawodowego. Przeznaczono w nim znaczną część materiału na omówienie zagadnienia natury człowieka, przygotowania do życia zawodowego oraz społecznego (w różnych jego wymiarach). Katechezy rozpoczynały się od zdefiniowania człowieka jako istoty religijnej i społecznej, która szuka szczęścia i spełnienia. Satysfakcję miało mu dać godne postępowanie związane ze słuchaniem sumienia, które katechizowany winien nieustannie kształtować. Ono miało wpływać na jakość podejmowanych przez niego czynów, a także respektowanie norm prawa. Dla człowieka wierzącego punktem odniesienia miał być Bóg i Jego zasady. One miały określać styl życia chrześcijańskiego, mobilizować do pracy nad sobą i kierowania się przykazaniem miłości. Ważną częścią programu był blok tematyczny poświęcony przygotowaniu do zawodu. Zwracano w nim uwagę na sens i znaczenie pracy w życiu człowieka, na konieczność planowania przyszłości i podejmowania odważnych decyzji oraz pokonywania trudności w dążeniu do celu, do samorealizacji i zawodowego spełnienia. Niemal we wszystkich programach, również i w tym, skupiono się na kształtowaniu przymiotów, które winny charakteryzować dobrego pracownika (sumienność, słowność, wytrwałość, systematyczność, dokładność, pilność, roztropność, uczciwość, rzetelność, grzeczność, uprzejmość). Dopełnieniem tych treści były tematy omawiające relacje między pracodawcą i pracownikiem. W tym kontekście zwracano uwagę na obowiązek poszanowania zdrowia, życia i honoru, ale też unikania oszustw i kradzieży. Ostatnia partia materiału dotyczyła kwestii społecznych. Najpierw program koncentrował się

---

wych (tymczasowy), dz. cyt., s. 183; *Program nauki religii rzymskokatolickiej w szkołach dokształcających ogólnozawodowych* (tymczasowy), dz. cyt., s. 187.

<sup>144</sup> AKMK Akta Szkolne 1923-1939. *Pismo Ministerstwa Wyznań Religijnych i Oświecenia Publicznego do Metropolity Krakowskiego* (23.06.1938).



na rodzinie i małżeństwie, wskazując na ich rolę i podział obowiązków czy prac podejmowanych dla ich dobra. Później ukazywał znaczenie każdej osoby w społeczeństwie, by wreszcie uwypuklić obowiązki obywatela wobec państwa (płacenie podatków, służba wojskowa, respektowanie prawa)<sup>145</sup>.

W tej części programu znajdowały się jeszcze wyniki nauczania, wskazujące na zaplanowane efekty kształcenia. Prowadzenie lekcji religii w tego typu szkole miało skutkować znajomością kluczowych zagadnień etycznych ujętych w programie i odniesieniem ich do życia zawodowego i społecznego. Poza tym ulokowano tutaj praktyki religijne, wskazując na główne linie wychowania religijnego, które miało zmierzać do ukształtowania dojrzałego katolika, akceptującego prawdy wiary oraz zasady moralne i kierującego się nimi na co dzień.

Drugą część stanowiły uwagi do całości programu. W znacznej mierze były one zaczerpnięte z programu gimnazjum zawodowego z odpowiednimi aktualizacjami. Rozpocynały się od sprecyzowania celów nauczania, do których zaliczono „doprowadzenie młodzieży do głębszego ujęcia zasad wiary i moralności, wyrobienie światopoglądu na życie na podstawie etyki Chrystusa Pana oraz ukształtowanie w sobie silnego i mocnego charakteru”<sup>146</sup>. Ponadto lekcje religii miały inspirować do dalszego rozwoju duchowego i zachęcać do respektowania zasad etyki zawodowej. Za celami zamieszczono wskazania metodyczne. Materiał nauczania miał być przedstawiany w oparciu o konkretne przykłady zaczerpnięte z życia Jezusa Chrystusa i świętych. Na ile było to możliwe, należało je też czerpać z doświadczeń osobistych uczniów, z aktualnych problemów, z którymi spotykali się w rodzinie, społeczności lokalnej czy w państwie. Zgodnie z założeniami reformy jędrzejewiczowskiej chodziło o unikanie abstrahowania i wiązanie wiedzy z życiem. Poznane na lekcjach religii treści miały mieć zastosowanie praktyczne z mocnymi inklinacjami zawodowymi. Katecheta miał to uzmysławiać młodzieży nie tylko poprzez wykład, ale również dyskusję, dostosowując swój przekaz do możliwości percepcyjnych młodzieży, biorąc pod uwagę ich zainteresowania oraz warunki środowiskowe, w których funkcjonowali jako członkowie rodziny czy pracownicy<sup>147</sup>.

Wszystkie pozostałe wskazania metodyczne (zastosowanie podręcznika, dobór lektur, praktyki religijne, wychowanie państwowe, specyfika egzort

<sup>145</sup> AKMK TS, t. 15, nr 18. *Religia rzymsko-katolicka [Projekt programu nauki religii w szkołach przysposobienia zawodowego]*.

<sup>146</sup> Tamże.

<sup>147</sup> Tamże.

szkolnych, rola katechety) były tożsame z materiałem zamieszczonym w uwagach do całości programu gimnazjum zawodowego, które z kolei były wzięte z programu gimnazjum ogólnokształcącego.

Niestety program nauki religii dla szkół przysposobienia zawodowego nie zmienił swojego statusu przed 1 września 1939 r., nadal pozostał w fazie projektu. Wynikało to po części z przyjętego przez Ministerstwo WRiOP kalendarza prac. Resort oświaty rozpoczynał dopiero analizę dotychczasowych projektów nauczania wszystkich przedmiotów w tego typu szkołach i sukcesywnie – po dokonaniu koniecznych korekt – wydawał je drukiem jako programy tymczasowe. Przed wybuchem wojny ukazały się zaledwie trzy takie programy<sup>148</sup>. Były to programy nauki szkół przysposobienia dziewiarskiego, hotelarskiego i spółdzielczego pierwszego stopnia, które zatwierdził minister W. Świątosławski 28 czerwca 1938 r.<sup>149</sup>. W kolejnym roku ukazał się tylko jeden<sup>150</sup>. W żadnym z nich nie było programu nauki religii. Wszystko wskazuje na to, że prace nad nim mogły rozpocząć się po wydaniu programu dla szkół dokształcających, ale nie doczekały się one realizacji.

*Ustawa o ustroju szkolnictwa* obok wszystkich powyższych szkół, wymieniała też kursy zawodowe, które były przeznaczone dla osób specjalizujących się w określonych dziedzinach danego zawodu. Od szkół kursy te różniło ograniczenie do kształcenia wyłącznie zawodowego. Na ogół nie przewidywano w nich przedmiotów ogólnokształcących, w tym nauki religii<sup>151</sup>.

<sup>148</sup> AAN MWRiOP 223. *Spis programów nauki*.

<sup>149</sup> Dz. Urz. MWRiOP 1938, nr 7, poz. 206. *Postanowienie Ministra Wyznań Religijnych i Oświecenia Publicznego z 28 czerwca 1938 r. (Nr III PU-3844/38) o tymczasowym programie nauki w szkołach przysposobienia dziewiarskiego*; Dz. Urz. MWRiOP 1938, nr 7, poz. 207. *Postanowienie Ministra Wyznań Religijnych i Oświecenia Publicznego z 28 czerwca 1938 r. (Nr III PU-3324/38) o tymczasowym programie nauki w szkołach przysposobienia hotelarskiego*; Dz. Urz. MWRiOP 1938, nr 7, poz. 206. *Postanowienie Ministra Wyznań Religijnych i Oświecenia Publicznego z 28 czerwca 1938 r. (Nr III PU-3366/38) o tymczasowym programie nauki w szkołach przysposobienia spółdzielczego pierwszego stopnia*.

<sup>150</sup> Dz. Urz. MWRiOP 1939, nr 4, poz. 142. *Postanowienie Ministra Wyznań Religijnych i Oświecenia Publicznego z 27 kwietnia 1938 r. (Nr III PU-2361/39) o tymczasowym programie nauki w państwowej szkole przysposobienia ogrodniczo-pszczelarskiego w Mereczowczyźnie*.

<sup>151</sup> *Referaty na posiedzenie Państwowej Rady Oświecenia Publicznego...*, dz. cyt., s. 55; *Program nauki na rocznych kursach graficznych*, dz. cyt., s. 6.

## 4. Treści nauczania religii w programach dla szkół zawodowych

Reforma szkolnictwa zawodowego doprowadziła do zmiany jego struktury organizacyjnej. *Ustawa o ustroju szkolnictwa* z 1932 r. podzieliła szkoły zawodowe na trzy zasadnicze grupy: doksztalcające, typu zasadniczego i przysposobienia zawodowego. Już w 1934 r. rozpoczęły się prace nad ułożeniem programów odpowiadających ich specyfice. Dotyczyło to również nauki religii. Jednakże pierwsze programy dla tego przedmiotu ukazały się drukiem dopiero 1938 r. i były adresowane do szkół typu zasadniczego i doksztalcających. Program nauki religii dla szkół przysposobienia zawodowego pozostał w fazie projektu i nie doczekał się praktycznej realizacji przed wybuchem wojny.

### 4.1. Programy nauki religii w szkołach zawodowych typu zasadniczego

Reforma jędrzejewiczowska ustaliła strukturę szkolnictwa zawodowego typu zasadniczego, wprowadzając szkoły stopnia niższego, gimnazjalnego i licealnego. Ich uruchomienie domagało się nowych propozycji programowych, dostosowanych do koncepcji strukturalnej tego typu szkół. Wraz z tworzeniem programów poszczególnych przedmiotów, wchodzących w tygodniowy plan zajęć, opracowano również programy nauki religii, które publikowano w latach 1938-1939.

#### 4.1.1. Program nauki religii w szkołach niższego stopnia

Przykładem programu nauki religii dla szkół zawodowych niższego stopnia jest program nauki rocznej męskiej i żeńskiej szkoły rolniczej, wydany przez Ministerstwo WRiOP w 1939 r.<sup>152</sup>. Jego struktura przedstawiała się następująco: cele nauczania, materiał nauczania, praktyki religijne i uwagi. Całość była poprzedzona informacją o wymiarze godzin przeznaczonych na naukę religii. Program przewidywał w szkole męskiej jedną lekcję religii tygodniowo, a w żeńskiej dwie. Nie poszerzał jednak dla dziewcząt zakresu

<sup>152</sup> *Program nauki w rocznej męskiej szkole rolniczej*, dz. cyt., s. 79-81; *Program nauki w rocznej żeńskiej szkole rolniczej*, dz. cyt., s. 85-87.

materiału nauczania. Chociaż miały dwa razy więcej religii w planie zajęć niż chłopcy, realizowały dokładnie ten sam program. Zwiększenie wymiaru godzin umożliwiało katechecie prowadzenie lekcji w sposób bardziej dokładny, poszerzając pewne zagadnienia i omawiając je szczegółowo. Dawało też więcej czasu na katechezy powtórkowe z dziedziny katechizmu.

Zamieszczone w programie cele ujęto w trzech wymiarach. Pierwszym z nich było ugruntowanie i utrwalenie prawd wiary oraz zasad moralnych. Nauka religii w tego typu szkole miała cechować się ujęciem syntetyzującym. Chodziło o powtórzenie nabytych już wiadomości dogmatycznych i etycznych oraz o ich utwierdzenie. Kolejnym celem było wdrożenie młodzieży do pracy nad charakterem przy pomocy środków nadprzyrodzonych. Lekcje religii miały prowadzić katechizowanych do uświadomienia sobie, iż środki te wynikają z wiary w Boga i zapewniają wewnętrzną siłę do kształtowania samego siebie. Ostatni cel ukierunkowany był na uzmysłowienie uczniom łączności między wiarą a innymi dziedzinami życia ludzkiego. Poznane na religii treści miały rzutować na sposób ich postępowania, motywując do kierowania się nimi w codzienności, stając się świadkami wiary w środowiskach, w których egzystują.

Materiał nauczania dotyczył podstawowych prawd wiary i wybranych zagadnień etycznych, oraz został posegregowany na osiem części. Pierwszą z nich zatytułowano *O Bogu w Trójcy Świętej Jedynym i czci Bożej*. Zgodnie z tym tytułem najpierw poruszano zagadnienia związane z istotą Boga, by później skoncentrować się na formach oddawania Mu czci. Punktem wyjścia było poznanie źródeł wiary (Pismo Święte i Tradycja), by na ich podstawie zebrać informacje o przymiotach Boga oraz o Trójcy Świętej i uświadomić sobie, że człowiek jest stworzeniem i dzieckiem Bożym, że jest wezwany, by znać i kochać Boga. Miłość do Niego powinna objawiać się poprzez rozmowę z Nim (modlitwa) oraz spotkanie (Eucharystia) i świadomość Jego towarzyszenia. Drugi blok tematyczny ogniskował się na postaci Jezusa Chrystusa, prezentując w wielkim skrócie misterium Jego życia (wcielenie, odkupienie, zmartwychwstanie, wniebowstąpienie), ukazując Go jako prawdziwego człowieka i Boga. Dopełnieniem tych treści były katechezy o Jego Matce, o roli Maryi w chrześcijańskim życiu (wstawiennictwo, kult). Trzecia część programu dotyczyła wspólnoty Kościoła. Dość szeroko potraktowano to zagadnienie, przeznaczając na nie aż dwanaście jednostek tematycznych. Dotyczyły one podstawowych kwestii związanych z rzeczywistością Kościoła, jego zadań, początków, ustroju, znamion, nieomyślności, działalności i prześladowania. Przy tej okazji wskazywano na fakt, iż

jest wspólnotą żywych i zmarłych (świętych obcowanie, życie wieczne). Dodatkowo omawiano obowiązki katolika wobec Kościoła i agitowano na rzecz zaangażowania się wierzących w organizacje religijne, zwłaszcza w działalność Akcji Katolickiej. Czwarta partia materiału dotyczyła zagadnień z zakresu etyki ogólnej i szczegółowej. Znalazły się tutaj takie tematy, jak przedmiot moralności – czyny ludzkie i odpowiedzialność za nie. Kolejne katechezy miały dać odpowiedź na pytanie: kiedy te czyny są moralnie dobre lub złe i co jest normą ich oceniania? Wskazywały więc na takie normy moralności jak: dalsza i przedmiotowa – prawo oraz bliższa i podmiotowa – sumienie. Po ich omówieniu podejmowano problematykę kształtowania charakteru chrześcijańskiego, wskazując na konieczność pielęgnowania w sobie cnót boskich i obyczajowych, ze szczególnym uwzględnieniem czystości i prawdomówności. Przedmiotem piątego bloku tematycznego były sakramenty jako znaki łaski Bożej i środki do osiągnięcia powyższych cnót. Program przewidywał omówienie wszystkich sakramentów. Po nich rozpoczynał się cykl katechez o inklinacjach społecznych: życie rodzinne, sąsiedzkie, gminne i państwowe. Najpierw program proponował tematy związane z małżeństwem i rodziną (szósta część). Po analizie przymiotów małżeństwa i roli rodziny w życiu indywidualnym i społecznym, rozpatrywano obowiązki rodziców i dzieci. Do obowiązków rodziców w rodzinie chrześcijańskiej zaliczono: miłość – jako normę działalności wychowawczej; stworzenie odpowiednich warunków bytowych; zapewnienie rozwoju umysłowego, fizycznego i duchowego oraz przygotowanie do pełnienia zadań życiowych. Do obowiązków dzieci względem rodziców włączono: szacunek, miłość, posłuszeństwo, pomoc, opiekę w chorobie i na starość. Siódma partia programu była poświęcona obowiązkom względem bliźnich. Zaproponowane tematy szły w zasadzie w dwóch kierunkach, a mianowicie wskazywały na sprawiedliwość i miłość. Sprawiedliwość jako cnota kardynalna domagała się oddawania każdemu tego, co mu się należy. Program wymieniał tutaj poszanowanie życia, zdrowia, sławy i mienia bliźniego. Natomiast przy omawianiu drugiego czynnika porządku społecznego, jakim jest miłość, akcentowano potrzebę życia w zgodzie z innymi, niesienia pomocy, bycia uprzejmym i szacunku dla każdego człowieka, zwłaszcza dzieci, słabszych, chorych i starszych. Ostatnia część materiału nauczania związana była z życiem w gminie i państwie, wpisując się w nurt obowiązków społecznych stojących przed katechizowanymi. Zaliczyć do nich można posłuszeństwo ustanowionej władzy i respektowanie obowiązującego prawa. W szczególności wśród nich program wskazywał na obowią-

zek: płacenia podatków, służby wojskowej, pracy i obrony kraju. Program zwrócił też uwagę na kwestię wzajemnych obowiązków pracowników i pracodawców, które miały być omówione w oparciu o analizę wybranych fragmentów encykliki *Rerum novarum* i *Quadragesimo anno*. Całość programu zamykał temat relacji między państwem a Kościołem<sup>153</sup>.

Za materiałem nauczania ulokowano praktyki religijne. Szczególny akcent położono na uświadamianie młodzieży, by te praktyki wypełniała nie pod przymusem, ale dobrowolnie – z wewnętrznej potrzeby i przekonania. Ks. Józef Roskwitalski argumentował to w następujący sposób: „Nie chodzi bowiem o cześć moralizowanie, gołe nakazy i rygorystyczną inwigilację – taki sposób wychowawczy jest raczej niebezpieczny, wywołując nudę, zniechęcenie i wrogą reakcję. Nowemu programowi w myśl dzisiejszej pedagogiki chodzi o coraz głębsze wychowywanie do tych praktyk religijnych łącznie z materiałem nauczania. Dorastająca młodzież ma na podstawie szerszego zrozumienia i przeżycia prawd religijnych coraz lepiej poznać te praktyki, odczuć ich znaczenie i potrzebę dla życia chrześcijańskiego i tak coraz dobrowolniej i doskonalej je wypełniać, uświadamiając sobie coraz lepiej swą osobistą odpowiedzialność. Cały ten gmach wychowawczy trzeba budować na motywach, które zależnie od psychicznego rozwoju i wartości subiektywnych młodzieży, okażą jej skutecznie znaczenie, potrzebę i celowość tych praktyk dla ich życia codziennego”<sup>154</sup>. Ponadto stwierdził: „Żywa osobowość nauczyciela religii znaczy więcej niż jego dowody i materiał nauczania”<sup>155</sup>. Ten fakt podkreślał również program, wzywając katechetę, by był autentycznym świadkiem głoszonych prawd. Jego styl nauczania i wychowania miał być wyrazem jego odpowiedzialności przed Bogiem i społeczeństwem, miał odzwierciedlać jego sumienność i rzetelność w podchodzeniu do swoich obowiązków.

Ostatnią częścią programu nauki religii były uwagi końcowe. Przybrały one charakter praktycznych wskazań, krótkich i bardzo konkretnych. Katechetów uwrażliwiano na konieczność powtarzania z uczniami prawd katechizmowych, co miało prowadzić do ich utrwalania i zapamiętania. Lekcja religii miała być sposobnością nie tylko do przekazania zdefiniowanych w programie treści, ale również do nauczania młodzieży pieśni religijnych. Materiał nauczania miał być prezentowany w logicznym powiązaniu z rokiem kościelnym i uzupełniony o elementy związane z obrzędami i sakramentaliami, charakterystycznymi dla danego okresu liturgicznego czy też

<sup>153</sup> Tamże.

<sup>154</sup> J. Roskwitalski, *Realizacja postulatów wychowawczych nowego programu nauki religii*, dz. cyt., s. 71-72.

<sup>155</sup> Tamże, s. 79.



świąt. W miarę możliwości nauczane treści miały być okraszane przykładami zaczerpniętymi z Ewangelii i historii Kościoła<sup>156</sup>.

Program ujmował materiał nauczania w sposób hasłowy. Nie był katalogiem sprecyzowanych szczegółowo tematów, stanowiących gotowe tytuły kolejnych lekcji religii. Ten rodzaj opracowania programu zakładał swobodę katechety w prezentowaniu treści. Zgodnie z założeniami reformy jędrzejewiczowskiej miał się charakteryzować elastycznością, umożliwiając nauczycielowi podanie określonych w programie zagadnień, w taki sposób, jaki uważał za najlepszy, byle tylko zasadnicze jego elementy nie zostały pominięte. Takie ujęcie programu umożliwiało też dostosowanie treści nauczania do adresatów katechezy i profilu zawodowego szkoły. Nauczyciel religii musiał mieć świadomość tego, że zadaniem szkoły jest praktyczne przygotowanie młodzieży do pracy w mniejszych gospodarstwach wiejskich. Musiał liczyć się też z faktem, że nauczanie w tego typu szkole ma charakter wybitnie praktyczny i obejmuje przygotowanie zawodowe uzupełnione jedynie wiadomościami ogólnokształcącymi (np. z religii) i że na ogół pobiera w nich naukę młodzież pochodząca ze szkół powszechnych o najniższym stopniu organizacyjnym. Mając to na względzie, musiał przekazać materiał nauczania ujęty w programie, dostosowując go do możliwości umysłowych uczniów i podając treści najistotniejsze. Poza tym musiał umiejętnie łączyć pokrewne elementy treściowe, by zrealizować w całości program, który zawierał aż sześćdziesiąt sześć zagadnień (haseł). Było to ważne zwłaszcza w szkole męskiej, gdzie w planie godzin figurowała tylko jedna lekcja religii tygodniowo.

Ważną zasadą reformy programowej po 1932 r. było nawiązywanie do środowiska, w którym uczeń funkcjonował. Z tej racji zawarto we wstępie stwierdzenie, iż program dostosowuje „nauczanie do warunków przyrodniczych i ekonomicznych środowiska, w którym się szkoła znajduje, i w związku z tym wymaga takiego układu materiału nauczania, który by uwzględniał zadania życiowe i potrzeby gospodarcze danego regionu”<sup>157</sup>. Chodziło o aktualizowanie treści i odnoszenie ich do lokalnego środowiska, tak żeby materiał nauczania był wspierany przykładami pochodzącymi z miejsca ich zamieszkania. Z tym wiązał się następny postulat, by wychodzić od rzeczy bliższych do coraz dalszych. Jest to obecne w programie nauki religii. Jego wewnętrzna budowa skonstruowana jest bowiem wedle tej zasady. Z tej racji program wskazuje najpierw na rodzi-

<sup>156</sup> *Program nauki w rocznej męskiej szkole rolniczej*, dz. cyt., s. 81; *Program nauki w rocznej żeńskiej szkole rolniczej*, dz. cyt., s. 87.

<sup>157</sup> *Program nauki w rocznej żeńskiej szkole rolniczej*, dz. cyt., s. 6.

nę, później na sąsiedztwo, gminę, a w końcu na państwo. W ten sposób, poczynawszy od domu rodzinnego, zatacza coraz większe kręgi. Takie ujęcie programu pozwalało na uwzględnienie w materiale nauczania elementów kultury regionalnej, co odczytywano jako czynnik kształtujący tożsamość i prezentujący kulturę polską. W przypadku programu nauki religii to ów regionalizm był powiązany z omawianiem obrzędów, zwyczajów i tradycji religijnych w ciągu całego roku szkolnego w łączności z rokiem liturgicznym i obchodzonymi świętami oraz uroczystościami kościelnymi i państwowymi.

Program nauki religii, jak wszystkie pozostałe programy, był ukierunkowany na Polskę i zawierał elementy wychowania państwowego. Już we wstępie do programu ogólnego zwrócono uwagę, by wszelkie działania w szkole uświadamiały młodzieży, że jej uczciwa praca będzie podstawą budowania potęgi kraju. „Dążąc do wypełnienia tego zadania, szkoła musi kłaść nacisk na wyrobienie karność, przyzwyczajenie do ofiar na rzecz dobra wspólnego, rozwijanie w uczennicach uczuć społecznych, zaprawianie ich do współżycia, utrwalanie umiłowania Państwa Polskiego, poszanowanie obowiązujących praw i urzędów oraz osób, szczególnie zasłużonych dla Polski, wyrobienie w młodzieży czynnego i twórczego ustosunkowania się do Państwa”<sup>158</sup>. Wszystkie te czynniki znalazły się w programie nauki religii, w ostatniej jego części. Artykułowano je do tego stopnia, że zawierały apel do składania ofiary nawet z życia dla dobra ojczyzny. Akcentowanie w tym czasie gotowości do obrony kraju miało wymiar patriotyczny i wiązało się z zagrożeniami ze strony Rzeszy Niemieckiej, wobec których stawała Polska w 1939 r.

Zatwierdzony przez resort oświaty program wszedł w życie 15 stycznia 1939 r.<sup>159</sup>. Inaczej bowiem niż w pozostałych szkołach zawodowych stopnia niższego, szkoły rolnicze organizowały rok szkolny. Szkoły te zachowały struktury organizacyjne dotychczasowych jedenastomiesięcznych szkół rolniczych, w których nauczanie podzielono na trzy okresy zwane tercjami. Pierwszy tercjał trwał od 15 stycznia do początków kwietnia, drugi od kwietnia do października, a trzeci od października do 15 grudnia<sup>160</sup>. Z tej racji ów program wprowadzono 15 stycznia, co w przypadku tych szkół oznaczało początek roku szkolnego. Program nie doczekał się pełnej realizacji, jego wdrażanie przerwał wybuch drugiej wojny światowej.

<sup>158</sup> Tamże.

<sup>159</sup> *Program nauki w rocznej męskiej szkole rolniczej*, dz. cyt., s. 3; *Program nauki w rocznej żeńskiej szkole rolniczej*, dz. cyt., s. 3.

<sup>160</sup> T. Wieczorek, *Zarys dziejów szkolnictwa rolniczego...*, dz. cyt., s. 333.

W międzywojniu, dla pozostałych rodzajów niższych szkół zawodowych, nie przygotowano nowych programów nauki religii. Obowiązywały dotychczasowe, które wydano w 1931 r.<sup>161</sup>.

#### 4.1.2. Program nauki religii w szkołach stopnia gimnazjalnego

Zgodnie z instrukcją Komisji Szkolnej Episkopatu Polski, dotyczącą tworzenia programów nauki religii dla gimnazjów zawodowych, bazowały one na programie gimnazjum ogólnokształcącego. Odnosiło się to zarówno do ich struktury, jak i treści nauczania. W pierwszym przypadku układ programu był tożsamy z tym, co zawierał program gimnazjum ogólnokształcącego. Oznacza to, że zachował on dwudzielną strukturę, wyznaczając w nim materiał nauczania i uwagi do całości programu. Pierwsza część posiadała ponadto swoją wewnętrzną budowę – taką samą dla każdej klasy – i składała się z następujących elementów: materiał nauczania, wyniki nauczania, praktyki religijne i uwagi.

Jeśli zaś chodzi o treści nauczania, to – w myśl podjętych przez Komisję Szkolną decyzji – w pierwszych trzech klasach obowiązywał ten sam program co w gimnazjum ogólnokształcącym. W klasie pierwszej przedmiotem nauczania była liturgia, w drugiej nauka wiary, a w trzeciej historia Kościoła. Tylko w klasie pierwszej nie wprowadzono żadnych zmian. Program tej klasy został przejęty w takiej formie, w jakiej był pierwotnie zredagowany<sup>162</sup>. Niewielkie korekty nastąpiły natomiast w klasie drugiej. Tutaj usunięto po prostu jeden dział tematyczny, a mianowicie naukę moralną Jezusa Chrystusa, pozostawiając pozostałe elementy w niezmienionym stanie<sup>163</sup>. Spore zmiany zaszły natomiast w klasie trzeciej. Co prawda pozostawiono w niej historię Kościoła, ale program zawierał to, co w gimnazjum ogólnokształcącym było przewidziane na dwa lata (klasa trzecia i czwarta). Przyjęcie takiej koncepcji programowej zakładało znaczną kompresję treści. Zredukowano ją do zagadnień najistotniejszych. Program tej klasy był prawie identyczny z programem seminarium dla wychowawczyń przedszkoli. Jedyne różnice polegały na tym, że dorzucono dwie katechezy poświęcone budownictwu, architekturze i sztuce sakralnej w okresie starożytnym i średniowiecznym oraz w renesansie. Wydaje się to zrozumiałe, bowiem szkoły

<sup>161</sup> Zob. *Programy religii rzymsko-katolickiej dla szkół zawodowych*, Lwów 1931.

<sup>162</sup> *Program nauki w gimnazjach zawodowych. Religia rzymskokatolicka*, dz. cyt., s. 5-8.

<sup>163</sup> Tamże, s. 8-11.

tego typu miały ukazywać młodzieży wartość pracy. Dołączenie tematów podejmujących problematykę pracy rzemieślników i artystów dla dobra Kościoła, miało zapewne utwierdzać wśród uczniów przekonanie, jak ważny jest każdy zawód, który przyczynia się do powstawania wielkich dzieł służących ludziom przez pokolenia. Ponadto w ostatniej partii materiału (czasy współczesne Kościoła) dodano dwie lekcje na temat papieża Piusa X i Piusa XI, co wydaje się również zabiegiem celowym, bowiem w kolejnej klasie, tj. czwartej, sporo miejsca poświęcał program zagadnieniom poruszonym przez nich w encyklikach (związki zawodowe, prawa pracownicze, negacja komunizmu). Nakreślenie tła historycznego i panoramy ich pontyfikatu było więc nie tylko przedstawieniem stanu obecnego Kościoła, ale i wprowadzeniem do katechez dotyczących kwestii społecznych<sup>164</sup>.

W przypadku klasy czwartej gimnazjum zawodowego episkopat przyjął, iż będzie ona oparta na fundamencie programu klasy drugiej liceum ogólnokształcącego (etyka). Trzonem programu pozostała więc etyka ogólna i szczegółowa, ale z dołączeniem elementów etyki zawodowej<sup>165</sup>. Przyjęcie tego założenia łączyło się z koniecznością przeobrażeń w zakresie materiału nauczania. Pozostawiono główne wątki tematyczne, ale część elementów treściowych usunięto lub zredukowano, inne dorzucono, a niektóre uległy wewnętrznej rotacji, przechodząc do nowych partii materiału. Program rozpoczął się od wstępnych zagadnień (porządek moralny, etyka katolicka, etyka świecka, etyka a religia), które pozostały bez zmian, ale już pierwszy punkt zmodyfikowano. Ujęto go w formie skrótowej i ogólnie – człowiek jako istota religijna i moralna, odrzucając szczegółowe kwestie, które były zaakcentowane w programie szkoły ogólnokształcącej, a mianowicie: natura duchowo-zmysłowa, człowiek jako indywiduum i istota społeczna, stworzony i odkupiony. Kolejne dwa zagadnienia zaanektowano w całości z programu liceum. Skupiały się one na człowieku jako podmiocie moralności. Kontynuowały więc to, co było podane wcześniej. Najpierw omawiały kwestię celowości i sensowności życia człowieka, by później skoncentrować się na wolnej woli jako władzy duchowej i jej znaczeniu w życiu moralnym. Kolejne zagadnienie – normy postępowania, zredukowano do minimum, odrzucając znaczną partię materiału (moralny porządek w świecie, fałszywe systemy etyczne, czyn moralny i jego składniki), a przenosząc do gimnazjum jedynie temat prawa (boskiego i ludzkiego) jako normy moralności. Podobnie uczyniono z dalszą częścią programu – norma bezpośrednia mo-

<sup>164</sup> Tamże, s. 11-17.

<sup>165</sup> Tamże, s. 17-22.

ralności, zawężając treści z liceum do jednego bloku, na który składały się następujące elementy: definicja sumienia, jego istota, podział i reguły postępowania, wolność sumienia i metody jego kształtowania. Ostatnim punktem z zakresu etyki ogólnej był przedmiot moralności. Program proponował, by zagadnienie to omówić, rozpatrując czyny i skłonności moralnie dobre (cnoty) oraz czyny i skłonności moralnie złe (grzechy). Pominięto tutaj to, co przy tej okazji proponowano w liceum, a mianowicie oczyszczenie z grzechów przez pokutę, ponieważ wątek ten omawiano w następnym bloku tematycznym, podejmując kwestię sakramentów.

Podobnie jak w liceum, tak i w gimnazjum zawodowym, etyka szczegółowa rozpoczynała się od obowiązków względem Boga w oparciu o pierwsze trzy przykazania Dekalogu. Materiał nauczania jednak przeredagowano i uzupełniono o nowe zagadnienia. Punktem wyjścia były trzy cnoty teologalne, ale ujęte niezwykle zwięźle w stosunku do programu szkoły średniej. Natomiast sprawę czci Boga znacznie rozbudowano, skupiając się na kategorii kultu w dni świąteczne i niedziele, rozpatrując to zagadnienie w kontekście prawa Bożego i kościelnego, dołączając do tego ustawodawstwo państwowe gwarantujące w te dni możliwość odpoczynku. Pewnym novum było zwrócenie uwagi na fakt, iż gospodarka – rozumiana tradycyjnie jako działalność polegająca na wyświadczeniu dóbr i świadczeniu usług zgodnych z potrzebami ludzkimi – powinna brać pod uwagę powyższe normy, nie kierując się wyłącznie koniecznością pomnażania zysków, ale poszanowaniem praw pracowniczych, w tym prawa do odpoczynku. Ponadto wskazywano na negatywne skutki nierespektowania zasad religijno-moralnych w życiu ekonomiczno-społecznym, które prowadziły do nieuczciwości, dewaluacji zaufania i niezdrowej konkurencji. Podkreślano przy okazji obowiązek dzielenia się wypracowanymi dobrami na cele religijne i społeczne oraz zaangażowania się w ich realizację. Podkreślono również potrzebę kultywowania nabożeństw i tradycji cechowych. Te organizacje, zrzeszające rzemieślników jednej lub kilku pokrewnych specjalności, poza wzajemnym wsparciem i obroną interesów swoich członków, realizowały bowiem funkcje religijne, posiadały swojego patrona, specjalne nabożeństwa, fundowały paramenty liturgiczne czy elementy wystroju kościoła. Ważny był ten czynnik pobożnościowy, wzywający do udziału w nabożeństwach, procesjach czy pogrzebach. Z tej racji katecheza miała zachęcić młodzież do wstępowania do nich. Często cechy pełniły rolę bractw religijnych, należenie do nich miało więc wymiar modlitewny i formacyjny. W tej części materiału poświęconej obowiązkowi względem Boga znalazły się jeszcze inne zapoży-

czony z programu nauki religii w liceum. Zaliczono do nich posłuszeństwo i miłość do Kościoła, czego wyrazem miało być pielęgnowanie życia duchowego (sakramenty) oraz zachowywanie przykazań kościelnych, włączanie się w dzieła podejmowane przez Kościół czy wstępowanie do organizacji religijnych (Akcja Katolicka) i unikanie tego wszystkiego przy wykonywaniu zawodu, co mogłoby negatywnie wpłynąć na wiarę.

Druga grupa obowiązków była ukierunkowana na samego siebie i analizowana w świetle kolejnych przykazań Dekalogu. Przeniesiono je z programu liceum i zmodyfikowano pod kątem etyki zawodowej. Ta kategoria obowiązków dotyczyła życia indywidualnego i skupiła się na trosce człowieka o zbawienie duszy i zdrowie ciała. Pierwsza dotyczyła kształcenia woli, rozumu i charakteru. Ponieważ pracę nad wolą przesunięto na czoło programu, dlatego w tym miejscu omawiano jedynie dwa kolejne elementy. Druga skrótowo ujmowała różne aspekty ochrony życia i pielęgnowania ciała. Integralną częścią tej partii materiału było wezwanie do rozwijania cech potrzebnych w zawodzie. W programie licealnym ujęto je po prostu jako cechy charakteru, tutaj stały się przymiotami dobrego pracownika. Zaliczono do nich: sumienność, słowność, punktualność, rzetelność, grzeczność, uprzejmość, skromność, pracowitość, wytrwałość, oszczędność i prawdomówność.

W ostatniej grupie znalazły się obowiązki względem bliźniego, jego życia, mienia i sławy. Mottem tej części programu było: miłość i sprawiedliwość podstawą porządku i szczęścia społecznego. Chociaż odpowiadają one – w ogólnym zarysie – treściom zawartym w programie liceum, to jednak uzyskały w gimnazjum zawodowym inne ujęcie. Najpierw program koncentruje się na trosce o zdrowie i życie bliźniego, wskazując, iż trzeba je cenić i szanować oraz powstrzymywać się od tego wszystkiego, co mogłoby tych dóbr ich pozbawić lub je uszkodzić. Odnosi ten obowiązek między innymi do pracodawców, wskazując na konieczność zadbania o ich higienę pracy i wynagrodzenie, które dawałoby możliwość zakupu pożywienia i ubrania oraz wynajmu lub nabycia mieszkania. Przy tym temacie program dotykał też kwestii odpowiedniego zachowania się, by nie być w środowisku pracy powodem demoralizacji, chociażby przez wulgarne słownictwo, ale dbać o życzliwe relacje z innymi (prawdomówność, szczerowość). W tym bloku tematycznym znalazł się katalog grzechów przeciwko własności bliźniego, do których zaliczono: niesprawiedliwą zapłatę za wykonaną pracę, kradzież, wyzysk, oszustwo, lichwę i spekulacje.

Ważnym zagadnieniem programu była kwestia społeczna. Ta partia materiału, przejęta z liceum, została tu znowelizowana i otrzymała nowe



brzmienie. Zaproponowane przez program treści w całości były związane z konkretnymi problemami stwarzającymi sytuacje krytyczne w życiu jednostek czy zbiorowości, powodującymi trwałe zakłócenia w funkcjonowaniu społeczeństwa, jak chociażby bezrobocie, ubóstwo, istnienie klas wyzyskiwanych i klas wyzyskujących. Kwestie praw i obowiązków pracodawcy i pracobiorców oraz problem socjalizmu jako ideologii politycznej i kapitalizmu jako systemu gospodarczego opartego na własności prywatnej miały być omówione na lekcji religii przez pryzmat encyklik społecznych papieży Leona XIII i Piusa XI. Sprowadzały się do tego, aby ukazać podejście Kościoła do tak kluczowych spraw. Młodzież miała się dowiedzieć, iż papieże potępili podziały społeczne na klasy i skrytykowali nadużycia co do warunków pracy i płacy jako uwłaczające godności ludzkiej i prawom człowieka. Domagali się udziału pracowników w rozwijającym się dobrobycie gospodarczym i jednocześnie ostrzegali przed zagrożeniami związanymi z walką klasową. Opowiedzieli się do za odrzuceniem socjalizmu w wydaniu marksistowskim oraz ślepego kapitalizmu i przyjęciem katolickiej nauki społecznej opartej na idei solidaryzmu i chrześcijańskich zasadach miłości bliźniego<sup>166</sup>.

Za kwestią społeczną ulokowano w programie życie rodzinne. Zredukowano jednak materiał nauczania w stosunku do propozycji programowej w liceum z czterech do dwóch tematów. Ograniczono się do zapoznania uczniów z istotą rodziny, jej celami i przymiotami, które prezentowano na kanwie perykop ewangelicznych i nauczania Kościoła oraz do omówienia obowiązków życia rodzinnego w odniesieniu do rodziców i dzieci.

Podobny mechanizm zastosowano przy kolejnej partii materiału – obowiązki wobec narodu i państwa, zawężając ją wyłącznie do powinności obywatela, które sprowadzono do kategorii poszanowania władzy, posłuszeństwa wobec niej i ustanowionym przez nią prawom, ponoszenia świadczeń na rzecz państwa (podatki) i pełnienia służby wojskowej. W ten sposób z czterech tematów znajdujących się w programie liceum w tym bloku tematycznym pozostawiono jeden.

Program kończył się zagadnieniami etycznymi w stosunku do życia narodów, prawie tak samo jak w programie licealnym. Skupiono się w tej części programu na koegzystencji narodów oraz państw i respektowaniu przez nie zasad etyki wyrażonych w prawie międzynarodowym regulującym wzajemne relacje między nimi.

<sup>166</sup> R. Ceglarek, *Zagadnienie pracy w programach nauki religii w szkołach średnich i zawodowych...*, dz. cyt., s. 49-50.

Dopełnieniem materiału nauczania, przeznaczonego na cały okres edukacji religijnej, były wyniki nauczania, praktyki religijne i uwagi opracowane dla każdej klasy z osobna. W przypadku pierwszych trzech z nich zostały one w niezmiennym formie przeszczepione z programu gimnazjum ogólnokształcącego na grunt programu dla gimnazjum zawodowego. Zmiany dotyczyły wyłącznie klasy czwartej, co zrozumiałe, bowiem pojawiły się w niej nowe elementy treściowe zaczerpnięte z programu liceum ogólnokształcącego, uzupełnione o zagadnienia z zakresu etyki zawodowej. W efekcie wyniki nauczania sprowadzały się do dokładnego zaznajomienia młodzieży z zasadami moralności katolickiej oraz doprowadzenia do zrozumienia ich wartości w życiu człowieka. Ponadto nauczanie religii w tej klasie miało doprowadzić do poznania podstawowych obowiązków i wyrobienia przekonania o konieczności ich sumiennego wypełniania. Umieszczone za wynikami nauczania praktyki religijne pozostały takie same jak w gimnazjum ogólnokształcącym. Natomiast zdefiniowano na nowo uwagi, które musiały być kompatybilne z materiałem nauczania, który nie dotyczył historii Kościoła, jak to było w klasie czwartej gimnazjum ogólnokształcącego, ale etyki katolickiej. W uwagach znalazł się apel do katechetów, by treści etyki ogólnej były podane w sposób umiejętny, to znaczy dostosowany do poziomu umysłowego młodzieży. Autorzy programu mieli świadomość, że jest to materiał zaczerpnięty z liceum ogólnokształcącego, pierwotnie opracowany dla innych adresatów katechezy, i chociaż został przeredagowany, to jednak wymagał odpowiednich adaptacji i dostosowań do rozwoju psychofizycznego poszczególnych klas zawodowych. Z tej racji zachęcali do ożywienia lekcji poprzez sięganie do tekstów biblijnych, hagiograficznych i beletrystycznych. Dzięki temu treści nauczania miały być podparte konkretnymi przykładami, które miały pomagać w ich zrozumieniu i zastosowaniu w życiu. Mocno wyartykułowano też konieczność uwzględnienia na lekcjach religii zasad etyki właściwych poszczególnym zawodom. Katecheta miał prezentować zasady etyki katolickiej, pamiętając o profilu zawodowym klas, tak aby to nauczanie religii miało wymiar praktyczny, związany z podejmowaną przez ucznia pracą<sup>167</sup>.

Po materiale nauczania zamieszczono uwagi do całości programu. Składały się na nie cele i charakter nauczania, wskazówki metodyczne i korelacja nauki religii z innymi przedmiotami. Wszystkie wskazane elementy pochodziły z programu gimnazjum ogólnokształcącego. W niewielkim stopniu zmodyfikowano tę drugą część programu. Uczyniono to w tych miejscach,

<sup>167</sup> *Program nauki w gimnazjach zawodowych. Religia rzymskokatolicka*, dz. cyt., s. 20-22.

które dotyczyły klasy czwartej. Było to konsekwencją wprowadzenia w tej klasie etyki katolickiej zamiast historii Kościoła. Dzięki temu pojawiły się w uwagach do całości programu dwa krótkie teksty. Pierwszy dotyczył celu nauczania religii. Przyjęto w programie, że jest nim pogłębienie wiedzy o zasadach moralnych i ukształtowanie światopoglądu katolickiego w taki sposób, by młodzież kierowała się nimi w swoim życiu<sup>168</sup>. Natomiast we wskazaniach metodycznych pojawił się zapis o materiale nauczania, który obejmował w klasie czwartej etykę ogólną i szczegółową. Zwrócono w nich również uwagę na odpowiedni dobór treści, stwierdzając, że: „należy dobierać tak materiał, który by zdołał najłatwiej utrwalić w młodzieży zasady postępowania w zawodzie oraz dał podstawy do pracy wewnętrznej nad sobą”<sup>169</sup>.

W programie nauki religii dla gimnazjum zawodowego uwzględniono najistotniejsze elementy reformy jędrzejewiczowskiej. Są one identyczne jak w programie gimnazjum i liceum ogólnokształcącego, na których bazował, a które zaprezentowano już wcześniej, przy okazji ich analizy. To, co stanowi ich dopełnienie, to wskazanie na etos pracy, który był ważnym komponentem wychowania państwowego, zmierzającego do uformowania pracownika dbającego o to, by jego praca zawodowa przyczyniała się do budowania potęgi i dobrobytu kraju.

Program ukazał się drukiem w 1938 r. i miał wejść w życie 1 września, ale wyłącznie w klasach pierwszych. Planowano, iż w kolejnych latach będzie systematycznie wchodzić do klas wyższych<sup>170</sup>. W pozostałych klasach realizowano natomiast dotychczasowe programy nauki religii dla szkół zawodowych wydane przez ministerstwo w 1931 r.<sup>171</sup>. Wszystko zależało od tego, jakiego typu średnia szkoła zawodowa została przekształcona w gimnazjum zawodowe. Najczęściej były to szkoły techniczne typy zasadniczego lub handlowe, które realizowały opracowane specjalnie dla nich programy nauki religii<sup>172</sup>.

---

<sup>168</sup> Tamże, s. 23.

<sup>169</sup> Tamże, s. 27.

<sup>170</sup> *Wyjaśnienie w sprawie programu nauki religii rzymsko-katolickiej w liceach i gimnazjach zawodowych*, „Miesięcznik Diecezjalny Łucki” 13 (1938), nr 5-7, s. 280-281.

<sup>171</sup> *Programy religii rzymsko-katolickiej dla szkół zawodowych*, Lwów 1931.

<sup>172</sup> Zob. *Program nauki w gimnazjach kupieckich*, dz. cyt., s. 319; *Program nauki w gimnazjach mechanicznych*, dz. cyt., s. 299; *Program nauki w gimnazjach elektrycznych*, dz. cyt., s. 481; *Program nauki w państwowym gimnazjum tkackim*, dz. cyt., s. 53; *Program nauki w państwowym gimnazjum dziewiarskim*, dz. cyt., s. 48; *Program nauki w państwowym gimnazjum farbiarsko-wykończalniczym*, dz. cyt., s. 59; *Program nauki w państwowym gimnazjum przędzalniczym*, dz. cyt., s. 51.

### 4.1.3. Program nauki religii w szkołach stopnia licealnego

W myśl postulatu Komisji Szkolnej z 1937 r. przyjęto zasadę, iż w liceum zawodowym będzie obowiązywał program nauki religii liceum ogólnokształcącego. Założenie to zostało w pełni zrealizowane rok później. Faktycznie, program który wtedy się ukazał, był dokładną repliką programu szkoły ogólnokształcącej. Dotyczyło to zarówno materiału nauczania, jak i uwag do całości programu. W tym ostatnim punkcie pojawił się jedynie niewielki wręt poświęcony etyce zawodowej.

Zgodnie z założeniami programu ogólnego, przygotowanie teoretyczne i praktyczne do przyszłej pracy otrzymywała młodzież na przedmiotach zawodowych. Według uwag do realizacji programu nauki religii zadaniem katechezy nie było uzupełnienie czegokolwiek w tym zakresie, ale wskazanie norm wyznaczających określone obowiązki moralne związane z wykonywanym zawodem i społecznymi stosunkami zawodowymi. W praktyce sprowadzało się to do szukania odpowiedzi na pytanie: jak ze względów etycznych przedstawiciele danego zawodu powinni, a jak nie powinni postępować? W liceum zawodowym ujęto to w sposób następujący: „Szczególną uwagę należy zwrócić na etykę zawodową, ze względu na cel specjalny zakładu i na przyszłe obowiązki ucznia. To też ks. prefekt powinien uzasadnić młodzieży, że skuteczność i wydajność pracy, szczęście osobiste i otoczenia, zadowolenie wewnętrzne, uzależnione są od dobrego przygotowania zawodowego i siły charakteru. Należy więc podać środki zdobycia woli i uwydatnić, że panowanie nad sobą, to szczyt zadań etycznych dla jednostki; ujęte to jest w przykazaniach Bożych, kościelnych, w prawie cywilnym i zwyczajowym. Powinno się przedstawić z jednej strony piękno etyczne, z drugiej zaś zwrócić uwagę na wewnętrzną brzydotę zła”<sup>173</sup>. Przed nauczycielem religii stało więc zadanie rozwijania i pogłębiania zasad moralności zawodowej z uwzględnieniem specyfiki szkoły czy profilu danej klasy. Jeśli dla przykładu katecheta nauczał w liceum zawodowym o kierunku handlowym, to jego praca dydaktyczna i wychowawcza miała być ukierunkowana na przekazanie uczniom zasad etyki znamienych dla danej profesji, przybliżyć wzór osobowy pracownika handlu i wskazać na normy postępowania w praktyce zawodowej. Z tej racji niezwykle wagę program przywiązywał do kształtowania na lekcjach religii cech charakteru i dyspozycji umysłowych pożądaných w pracy zawodowej. W samym programie nauki religii,

<sup>173</sup> *Program nauki w liceach zawodowych. Religia rzymskokatolicka*, dz. cyt., s. 17.

jak i we wstępie do programu każdego typu liceum, podawano katalogi cech osobowości, którymi winna charakteryzować się dana grupa zawodowa. Na ogół były nimi: pracowitość, punktualność, obowiązkowość, wytrwałość i silna wola, kreatywność, samodzielność i przedsiębiorczość, prawość i godność osobista, odpowiedzialność za słowa i czyny, umiejętność współpracy czy zamiłowanie do ładu i porządku. W ich osiągnięciu miały pomóc normy prawa boskiego, kościelnego i państwowego, które podpowiadały, jak należy postępować, by być wartościowym katolikiem, obywatelem i pracownikiem. Obowiązkiem katechety było ich dokładne omówienie oraz motywowanie młodzieży do ich przestrzegania i formowania charakteru w oparciu o podane zasady moralne<sup>174</sup>. Sądono, iż uczeń bez poprawnie ukształtowanego charakteru, to znaczy nieetyczny, nieuczciwy i nieodpowiedzialny, nie może być pełnowartościowym pracownikiem<sup>175</sup>. Niektórzy katecheci, jak chociażby ks. Walery Jasiński, twierdzili wręcz, że „uczeń, który rozmija się z zasadami etyki, niegodzien jest świadectwa ukończenia szkoły technicznej”<sup>176</sup>. Program wzywał, by ważne normy moralne ilustrować konkretnymi przykładami, wskazując – jak to ujęto w nim – na piękno etyczne (zachęcające do naśladowania) lub brzydotę zła (odstręczające od niegodziwego postępowania)<sup>177</sup>. Ponadto apelował do nauczycieli religii, by pokazywali młodzieży, iż wykonywanie pracy może być powodem osobistego szczęścia i najbliższego otoczenia (np. rodziny), dając poczucie wewnętrzznego zadowolenia i spełnienia. Chodziło o to, by u młodych ludzi nie rodziło się przeświadczenie, że praca jest jedynie uciążliwym balastem w życiu, ale może przyczynić się do rozwijania zdolności i może być źródłem satysfakcji, radości i zadowolenia oraz dumy. Poza tym należało wskazać, iż podjęcie pracy jest wyrazem dojrzałości i odpowiedzialności za siebie, rodzinę oraz państwo, a jej unikanie można odczytać nie tyle w kategoriach infantylności, ile grzechu<sup>178</sup>. Dlatego w programie nauki religii w liceach zawodowych zwrócono uwagę na fakt, że: „W czynnie mieści

<sup>174</sup> R. Ceglarek, *Edukacja religijna w liceach zawodowych w kontekście innowacyjnych zmian w szkolnictwie zawodowym w okresie międzywojennym w Polsce*, dz. cyt., s. 82-83.

<sup>175</sup> W. Jasiński, *Katolickie postulaty w szkolnictwie zawodowym*, „Miesięcznik Katechetyczny i Wychowawczy” 26 (1937), z. 4, s. 153.

<sup>176</sup> Tenże, *Pedagogiczne zadania szkoły technicznej w świetle obecnego stanu techniki, w świetle wydajności pracy zawodowej, w świetle psychologii młodzieży*, w: *Ogólno-polski zjazd w sprawie szkół technicznych...*, dz. cyt., s. 106.

<sup>177</sup> *Program nauki w liceach zawodowych. Religia rzymskokatolicka*, dz. cyt., s. 17.

<sup>178</sup> R. Ceglarek, *Wychowanie do pracy istotnym komponentem programu nauki religii rzymskokatolickiej w szkołach zawodowych w Polsce...*, dz. cyt., s. 136-137.

się prawdziwa treść życia. Czyn uszlachetnia, budzi zapał do dalszych wysiłków. Należy więc wdrażać zasadę ciągłej pracy i czynu, które utrzymują świeżość ducha. Należy wykazać ujemne skutki bierności życiowej, a podkreślić pracę, jako czynnik porządkujący nasz stosunek względem Boga, ludzi i siebie<sup>179</sup>. Inspirowany tym zapisem katecheta miał wychowywać młodzież do pozytywnego i aktywnego nastawienia do wybranego zawodu. Miał akcentować fakt, że praca zawodowa powinna mieć znaczenie wyższe, nie tylko utylitarne, i przyczyniać się do osiągnięcia pełni osobowości człowieka. Zadaniem katechety było też ukazywanie ważności i wartości pracy dla państwa i interpretowanie jej jako czynu patriotycznego przyczyniającego się do budowy potęgi ojczyzny i dobrobytu jej obywateli.

Jak widać, wskazania dołączone do uwag związanych z realizacją programu nauczania religii w liceum zawodowym, a dotyczące wyłącznie etyki zawodowej, nie zmieniały niczego w zakresie treści nauczania. Program pozostał bez zmian. Chodziło jedynie o uwrażliwienie katechetów na zagadnienie wartości pracy i zachęcenie ich, by w możliwie jak największym stopniu omawiali tę problematykę, realizując systematycznie program, zwłaszcza w zakresie etyki katolickiej. Lekcje religii miały wnieść cenny wkład w motywowanie uczniów do sumiennej pracy, podnoszenie prestiżu każdego zawodu, w ukazywaniu go jako życiowej misji, po prostu w kształtowanie etosu pracy.

Program nauki religii w liceach zawodowych wszedł w życie wraz z początkiem roku szkolnego 1938/39. Początkowo był realizowany wyłącznie w klasach pierwszych, dopiero w kolejnym roku miał definitywnie wyprzeć stary program. Okazuje się bowiem, że funkcjonujące już od roku licea zawodowe realizowały w klasach pierwszych, w roku szkolnym 1937/38, lekcje religii w oparciu o program nauki religii siódmej klasy gimnazjum wyższego (dogmatyka)<sup>180</sup>. Oznacza to, iż od 1 września 1938 r. w klasie pierwszej uczono w oparciu o nowy program nauki religii w liceach zawodowych, a w klasie drugiej na podstawie starego programu, tj. klasy ósmej gimnazjum wyższego (etyka)<sup>181</sup>.

Program uwzględniał fakt, iż niektóre licea zawodowe mają trzyletni okres edukacji. W takim przypadku należało podzielić materiał nauczania

<sup>179</sup> *Program nauki w liceach zawodowych. Religia rzymskokatolicka*, dz. cyt., s. 17.

<sup>180</sup> *Okólnik nr 77 z dnia 29 lipca 1937 r. (III PU-4622/37) w sprawie programu nauki religii rzymsko-katolickiej w liceach zawodowych w roku szkolnym 1937/38*, „Miesięcznik Katechetyczny i Wychowawczy” 26 (1937), z. 8, s. 366.

<sup>181</sup> *Program gimnazjum państwowego. Gimnazjum wyższe. Religia rzymsko-katolicka*, dz. cyt., s. 29-34.



z zakresu etyki katolickiej na dwa lata, ucząc tego przedmiotu w klasie drugiej i trzeciej po jednej godzinie tygodniowo<sup>182</sup>. Jednak w 1939 r. opracowano specjalny program nauki religii dla trzeciej klasy<sup>183</sup>. Materiał nauczania został podzielony na sześć bloków tematycznych. Pierwsze pięć prezentowało pozytywny wpływ Kościoła katolickiego na człowieka i różne społeczności. Program tak ujmował treści, by zataczać coraz szersze kręgi, a wychodził od ukazania korzystnego oddziaływania Kościoła na jednostkę, a następnie ukazać ów wpływ na rodzinę, społeczeństwo, państwo i świat. Z kolei ostatni blok przedstawiał środki zaradcze (nadprzyrodzone) przeciwko pojawiającym się niebezpieczeństwom. Każda partia materiału miała swój tytuł, który był mottem przewodnim streszczającym elementy treściowe zawarte w danym bloku.

Pierwszy z nich (Wpływ katolicyzmu na rozwój indywidualności duchowej i fizycznej człowieka) przedstawiał katolicki pogląd na temat natury człowieka, pokazywał jej zgodność z różnymi dyscyplinami naukowymi, które postrzegały człowieka jako istotę z natury religijną i otwartą na transcendencję, uzmysławiał uczniom, że świadomość nieśmiertelności powinna kształtować ich styl życia, przypominał, iż nieustannie czuwa nad nimi Boża Opatrzność, która wspiera ich wysiłki na drodze ku wieczności. Dopelnieniem katechez o rozwoju duchowym człowieka były tematy omawiające kwestię rozwoju fizycznego, zachęcające do aktywności i uprawiania różnych dyscyplin sportu. W ten sposób program promował ideę troski o postępek duchowy i fizyczny, dążąc do ukształtowania dojrzałej osobowości, zdolnej do pełnienia ważnych ról społecznych.

Drugi blok (Wpływ katolicyzmu na rodzinę) koncentrował się na najmniejszej grupie społecznej, czyli rodzinie. Podawał on teologiczne podstawy problematyki rodziny, wskazując, iż jej fundamentem jest nierozzerwalność i świętość małżeństwa. Przestrzegał przed zagrożeniami, jakie stoją przed nimi, do których zaliczył w pierwszym rzędzie rozwody i omawiał oficjalne nauczanie Kościoła na ten temat. Uzmysławiał fakt, iż Bóg powierzył rodzicom dzieci, żeby byli dla nich właściwymi wzorcami, kochali je i czynili wszystko, co niezbędne dla ich rozwoju fizycznego i duchowego oraz instruował, że w ich wychowywaniu uczestniczą również państwo i Kościół.

Następny blok tematyczny (Wpływ katolicyzmu na stosunki społeczne) ogniskował się wokół kwestii społecznej, wysuwając na pierwszy plan

<sup>182</sup> *Program nauki w liceach zawodowych. Religia rzymskokatolicka*, dz. cyt., s. 9.

<sup>183</sup> *Program nauki w trzyletnich liceach handlowych. Wydział językowo-korespondencyjny (Tymczasowy)*, Lwów 1939, s. 55-57; *Program nauki w trzyletnich liceach administracyjnych. Wydział kolejowy (Tymczasowy)*, Lwów 1939, s. 79-81.

problematykę pracy. Eksponowano w nim znaczenie i cel pracy ludzkiej w świetle nauczania społecznego Kościoła. Podstawą do szczegółowych analiz były encykliki społeczne Leona XIII i Piusa XI. Szły one w dwóch kierunkach: ukazanie roli Kościoła jako regulatora stosunków między pracodawcami a pracownikami oraz wskazanie na zasadę korporacjonizmu. W pierwszym przypadku, w odniesieniu do pracowników, chodziło o podkreślenie konieczności rzetelnej pracy, wypełnianie obowiązków wynikających z umowy czy szanowanie mienia i dobrego imienia właściciela, z drugiej zaś strony, w odniesieniu do pracodawców, chodziło o godne warunki pracy, sprawiedliwą zapłatę, prawo do zrzeszania się czy ubezpieczeń pracowniczych. W drugim przypadku starano się przybliżyć uczniom ideę korporacjonizmu jako ruchu społeczno-politycznego zakładającego, iż interesy pracowników i właścicieli są zbieżne, dlatego wspólnie powinni dążyć do sukcesu. Współpraca między nimi miała się opierać na ludzkiej uczciwości i na chrześcijańskich zasadach miłości bliźniego, co miało przyczynić się do tworzenia dobrej atmosfery w środowisku pracy, a tym samym do wzrostu wskaźników wydajności i pomnożenia dóbr, z których korzystałoby nie tylko pracodawcy, ale i pracownicy. Krótko rzecz ujmując: chodziło o zaakcentowanie aktywnej postawy Kościoła, który interesuje się aktualnymi problemami społecznymi i stara się je rozwiązać.

Czwarta grupa tematów (Wpływ katolicyzmu na państwo) koncentrowała się wokół idei państwa. Prezentowano tutaj koncepcję formy organizacji społeczeństwa pogańskiego i chrześcijańskiego, odwołując się między innymi do nauczania św. Augustyna i papieży – Leona XIII i Piusa XI. W oparciu o encykliki tych ostatnich omawiano stanowisko Kościoła katolickiego wobec idei państwa komunistycznego, socjalistycznego, rasistowskiego i faszystowskiego. Ponadto w tej części programu wskazywano na fakt występowania koincydencji między okresami intensywnego życia religijnego a epokami potęgi politycznej narodów katolickich. Blok ten kończył się wskazaniem wspólnych obszarów współpracy i wykazaniem katalogu rozbieżności między państwem a Kościołem, co miało pomóc w dokładnym określeniu relacji między tymi dwoma instytucjami.

Piąty blok tematyczny (Stosunek Kościoła do idei ludzkości) poruszał sprawy międzynarodowe. W tym miejscu ukazywano rolę Kościoła, na przestrzeni wieków, w ulepszaniu stosunków międzynarodowych oraz wskazywano na konieczność budowania ładu społecznego i międzynarodowego na potężnym autorytecie moralnym. Podejmowano też kwestię współpracy katolików we współczesnym świecie, ze szczególnym uwzględnieniem dzieł misyjnych i potrzebą ich wspierania.

Całość programu nauki religii w klasie trzeciej zamykał blok (Środki zaradcze nadprzyrodzone przeciwko niebezpieczeństwom współczesnym) prezentujący narzędzia obrony przeciwko aktualnym zagrożeniom płynącym ze świata. Były nimi silna wiara i mocne zasady moralne. Wskazywano na konieczność respektowania prawa Bożego, pielęgnowania życia duchowego poprzez praktyki religijne i życie sakramentalne, kierowania się w swoim postępowaniu podwójnym przykazaniem miłości oraz zaangażowania w akcję katolicką rozumianą jako aktywność apostołska wiernych świeckich i realizowanie jej zadań statutowych, zwłaszcza niesienie pomocy charytatywnej<sup>184</sup>.

Powyższy program nauki religii, chociaż posiadał oryginalną strukturę i nowe ujęcie tematyczne, nawiązywał do dotychczasowego materiału naukowego z zakresu etyki katolickiej szczegółowej. Niemniej jednak był próbą udoskonalenia programu, zredukowania jego treści i ułożenia ich według nowego klucza, który sprawia, że całość wydaje się bardziej spójna tematycznie. Katecheci nie mieli jednak możliwości zweryfikowania go i zestawienia z wcześniejszą propozycją programową. Na przeszkodzie stanął bowiem wybuch wojny 1 września 1939 r. W tym właśnie dniu ministerstwo zaplanowało jego wprowadzenie do szkół. W zaistniałych okolicznościach projekt nie został nigdy zrealizowany.

#### 4.2. Programy nauki religii w szkołach zawodowych kształcących

*Ustawa o ustroju szkolnictwa z 1932 r.* wprowadzała obowiązek dokształcania młodzieży aż do uzyskania przez nią pełnoletniości. Po ukończeniu szkoły powszechnej mogła ona kontynuować edukację w szkołach kształcących, równocześnie podejmując pracę zawodową. Szkoły te pod względem programowym dzieliły się na ogólnozawodowe i zawodowe. Pierwszy typ adresowano do młodocianych z różnych zawodów (bez profilowania na kierunki), natomiast drugi przeznaczony był dla młodzieży pracującej w jednym zawodzie lub kilku pokrewnych (odpowiednie specjalizacje). Dla każdego z nich opracowano programy nauczania. Dotyczyło to także programu nauki religii.

---

<sup>184</sup> Tamże.

### 4.2.1. Program nauki religii w szkołach doksztalających ogólnozawodowych

Program nauki religii szkół doksztalujących ogólnozawodowych został podzielony na dwie części: cele nauczania (dla całości programu) i materiał nauczania (dla każdej klasy). W pierwszym przypadku zaliczono do nich: dokładne zapoznanie młodzieży z osobą Jezusa Chrystusa i Jego nauczaniem, wdrożenie młodzieży do pracy nad charakterem w oparciu o środki nadprzyrodzone (modlitwa, sakramenty, liturgia) oraz kształtowanie poczucia odpowiedzialności za pracę i poziom jej wykonania. W drugim treści przyporządkowane każdej klasie zostały poprzedzone informacją, iż przedmiotem nauczania religii w tego typu szkole jest nauka wiary i moralności. Ideę przewodnią programu dla każdej z nich określono za pomocą słów-kluczy: Bóg, Chrystus i Kościół<sup>185</sup>.

Program klasy pierwszej posiadał swoją wewnętrzną strukturę i składał się z trzech segmentów: Bóg-Stworzyciel, Bóg-Odkupiciel i Bóg-Uświęciciel. Pierwszy z nich rozpoczynał się od scharakteryzowania natury Boga. Starano się to uczynić, opisując Jego istotę i przymioty (doskonałość). Dalej zwracano uwagę na potrzebę wiary w poznawaniu Go. Przy tym temacie definiowano wiarę, podawano jej przymioty i przestrzegano przed grożącymi jej niebezpieczeństwami i grzechami przeciwko niej. Kolejne katechezy ukazywały Boga jako Stwórcę świata i człowieka, pokazując, iż uczynił to z miłości, Wskazywały, iż stworzenie świata jest w pewnej mierze wspólnym dziełem Trójjedynego Boga. Podkreślały uprzywilejowaną pozycję człowieka w porządku stworzenia, bo obdarzonego przez Boga sferą duchową, stworzonego na Jego obraz, powołanego do komunii z Nim. Uwidaczniały potrzebę religii, która wprowadza człowieka w rzeczywistość nadprzyrodzoną, w świat Boży, oraz uświadamiały, iż u jej podstaw leży objawienie Boże. Wyjaśniały, czym to objawienie jest (przekazanie ludziom przez Boga prawdy potrzebnej im do zbawienia) oraz podawały sposoby jego przekazywania (Pismo Święte i Tradycja), prezentując przy okazji jego dzieje zapisane na kartach Starego i Nowego Testamentu. Następnie eksponowały prawdę o Bożej Opatrzności, przypominając, iż historia zbawienia nadal trwa, a Bóg dalej prowadzi swoje stworzenie do doskonałości. Uwydatniały też konieczność oddawania Mu czci przez zewnętrzną formę, jaką jest modlitwa. Program sporo miej-

<sup>185</sup> *Program nauki religii rzymskokatolickiej w szkołach doksztalujących ogólnozawodowych*, dz. cyt., s. 183-187.

sca poświęcił na omówienie tej kwestii, zachęcając do analizy przymiotów i rodzajów modlitwy (prywatna, publiczna, liturgiczna) oraz uwypuklenia obowiązku świętowania dni świętych i obecności modlitwy w czasie pracy (uświęcenie pracy zawodowej). Ostatnie tematy ukierunkowane były na eschatologię i wskazywały kres oraz sens życia człowieka. Koncentrowały uwagę na śmierci jako ostatecznym spotkaniu z Bogiem (sąd) i na wiekuistym trwaniu z Nim lub odwróceniu się od Niego (czyściec, niebo, piekło). Tę partię materiału zamykały dwie katechezy liturgiczne: jedna o roku kościelnym, a druga o liturgii okresu Bożego Narodzenia. Pierwsza miała uprzytomnić uczniom, iż każdy chrześcijanin ma możliwość przeżycia zbawczych misteriów w ciągu roku, w którym święta następują cyklicznie jedno po drugim. Była to okazja do przypomnienia sobie tych zbawczych wydarzeń. W nawiązaniu do nich wskazywano na święta maryjne, ukazując rolę Matki Bożej w dziele zbawienia i formy jej czci w polskim Kościele. Druga katecheza poświęcona była analizie zwyczajów, tradycji i praktyk religijnych związanych z okresem bożonarodzeniowym.

Druga część programu (Bóg-Odkupiciel) rozpoczynała się od nauki o grzechu pierworodnym, jego konsekwencjach i potrzebie odkupienia człowieka. Z kolejnych katechez uczeń dowiadywał się, iż Bóg nie pozostawia człowieka w jego dramatycznej sytuacji, ale przychodzi mu z pomocą, posyłając swego Syna. Losy Jezusa Chrystusa zostały ujęte w programie skrótowo i podzielono je na dwie partie: życie ukryte oraz Jego aktywność publiczną i dzieło zbawienia. W przygotowaniu do zbawczej misji skupiono się jedynie na pobycie w Nazarecie, ukazując dwa jego wymiary: praca (spełnianie swoich obowiązków w domu i pomoc w rodzinnym warsztacie) i modlitwa (pielgrzymowanie do świątyni w Jerozolimie i służba Boża). Natomiast wykonanie misji powiązано w programie z nauczaniem Jezusa (kazanie na górze i na jeziorze) oraz z cudami, które są znakiem zbawczego działania Boga. Po omówieniu tych zagadnień program skupiał się na misterium zbawczym męki, śmierci i zmartwychwstania. Przy jego omawianiu należało uwypuklić kolejno takie kwestie jak: cierpienie, miłość Boga i sakramenty. Ta część chrystologiczna programu kończyła się podjęciem tematu o wejściu Jezusa Chrystusa do chwały Bożej (wniebowstąpienie) i ukazaniem właściwej perspektywy dla życia człowieka (niebo). Dopełnieniem tych treści były tematy związane z cnotą nadziei i miłości, zachęcające do zaufania Bogu, który pragnie zbawienia każdego człowieka i zaprasza do wspólnoty ze Sobą, oraz podjęcia wszelkich kroków, by na ten dar zasłużyć. Wyrazem troski o przyszłe zbawienie miały być czyny miłości. Refleksję nad tym zagadnieniem

podejmowano w oparciu o Dekalog (przykazania V-IX), odnosząc je do siebie samego i bliźniego, wskazując na obowiązki chrześcijanina w życiu indywidualnym i społecznym, które stawały się znakiem realizacji przykazania miłości. Podobnie jak pierwsza część programu, tak i ta kończyła się katechezą liturgiczną poświęconą okresowi wielkanocnemu.

Trzeci segment niniejszego programu (Bóg-Uświęciciel) rozpoczynał się od tematu o Jezusie Chrystusie jako nauczycielu, kapłanie i królu ludzkości. Po wyjaśnieniu tych terminów i ukazaniu, w jaki sposób On wypełniał ten potrójny urząd, program wskazywał na ustanowiony przez Niego Kościół, który dalej realizuje funkcję Chrystusa – kapłana, proroka i króla, i że katolicy przez chrzest w niej uczestniczą i urzeczywistniają ją przez osobiste uświęcenie, głoszenie Jezusa słowem i czynem oraz czynną służbę. Kolejne katechezy podkreślały, że realizacja tych zadań – zgodnie z życiowym powołaniem – dokonuje się dzięki Duchowi Świętemu, który działa we wspólnocie Kościoła i w duszy człowieka. Przypominały, iż każdy członek Kościoła jest powołany do życia wiecznego, a Bóg pragnie wspomagać go na tej drodze swoją łaską, między innymi przez dary właściwe różnym sakramentom. Uświadamiały, iż ta inicjatywa Boga domaga się wolnej odpowiedzi człowieka, która powinna być podjęta w sposób odpowiedzialny. Zakończeniem tego cyklu katechez był ostatni temat o charakterze liturgicznym, wzywający do omówienia liturgii świąt Zesłania Ducha Świętego wraz z uroczystością Bożego Ciała<sup>186</sup>.

Program klasy drugiej ogniskował się na postaci Jezusa Chrystusa. Podtytuł programu wskazywał na jego dwie główne linie, jakie przyjęto przy doborze treści nauczania, a mianowicie: Nauczyciel i Odkupiciel. Program prezentował najpierw życie Jezusa Chrystusa na tle roku kościelnego, co wiązało się z omówieniem historycznych dzieł zbawczych celebrowanych w liturgii: narodzenie, męka, zmartwychwstanie i wniebowstąpienie. Był to punkt wyjścia do kolejnych tematów chrystologicznych. W programie ulokowano katechezę o Jezusie jako nauczycielu, wskazując na przesłanie Jego nauki i eksponując nowość głoszonych przez Niego wskazań etycznych w stosunku do zasad moralnych świata pogańskiego i żydowskiego (faryzeusze). Treści te uzupełniał temat o cudach Jezusa, ich charakterze objawieniowym i motywacyjnym. Kończył je motyw Jego zmartwychwstania i wskrzeszenia w dniu ostatecznym ciał ludzkich. Do tej partii materiału nauczania można jeszcze dorzucić temat omawiający funkcjonowanie pierwszych chrześcijan, ich życie Ewangelią Jezusa. Wskazywano tu na pozytywne (życie pierwotnego Kościoła) i negatywne przykłady (Ananiasz i Safira), z którymi

<sup>186</sup> Tamże, s. 183-184.



spotykała się gmina jerozolimska. Ów temat wprowadzał równocześnie w zagadnienia związane z etyką katolicką. Otwierał tę część temat dotyczący normatywnego wymiaru życia chrześcijańskiego – sumienia, jego roli i potrzeby wychowania. Dalej prezentowano cnoty – stała skłonność i gotowość do czynienia tego, co jest moralnie dobre – ze szczególnym uwzględnieniem trzech: pokora, cierpliwość i czystość. Wskazywano na doskonałość chrześcijańską, którą rozumiano jako umiłowanie Boga i wypełnianie Jego woli (przykazań) z miłością, niezależnie od wybranego stylu życia czy zawodu, które winny stać się drogą osobistego uświęcenia. Program zwracał uwagę na niektóre środki prowadzące do tej doskonałości: zakony, bractwa czy sodaliczki. Za nimi zamieszczono temat dotyczący życia nadprzyrodzonego i łaski, podnosząc kwestię celu ostatecznego człowieka i daru Bożego (łaski), który dokonuje uświęcenia i pozwala człowiekowi uczestniczyć w Jego życiu. W tym kontekście sporo miejsca poświęcono tutaj na omówienie sakramentów, których celem jest uświęcenie człowieka. Niektóre z nich omawiano w szerszym wymiarze. Dotyczyło to między innymi pokuty, gdzie sięgano po teksty biblijne i nauczanie Kościoła na ten temat, po to, by pokazać wagę tego sakramentu i zbić argumenty wymierzone przeciwko spowiedzi. Kilka tematów podejmowało kwestię Eucharystii (owoce Komunii św., Eucharystia jako ofiara, istota Mszy św., jej celebrowanie) i sakramentu małżeństwa (przygotowanie do małżeństwa i założenia rodziny, Święta Rodzina jak wzór rodziny chrześcijańskiej). Sekwencje katechez o sakramentach Kościoła zamykał temat poświęcony sakramentaliom. Po nim podejmowano jeszcze zagadnienia związane z wystrojem świątyni, sztuką kościelną i wytworami rzemieślniczymi, które miały charakter upiększający lub użytkowy, istotny w godnym urządzeniu miejsc kultu Bożego i sprawowaniu liturgii. Na zakończenie program proponował tematy hagiograficzne, ukazujące świętych dążących do doskonałości poprzez cnotę i pracę, pobożność i wypełnianie codziennych obowiązków (św. Izydor, św. Klemens, św. Monika, bł. Salomea)<sup>187</sup>.

Koncepcja programu klasy trzeciej zawarta była w haśle: Kościół. Otwierał go temat o Duchu Świętym, oparty na ósmym artykule Składu Apostolskiego, który buduje, ożywia i uświęca Kościół. Później program przedstawiał ustanowienie i początek Kościoła (Zesłanie Ducha Świętego, Piotr przewodzi Kościołowi, gmina chrześcijańska w Jerozolimie). Dalej prezentował jego hierarchiczny ustrój, władzę papieża i jego nieomylność oraz rolę, jaką odgrywa w nim kapłan. Program zawierał też krótki zarys historii Kościoła, którą można podzielić na cztery epoki: starożytność chrześ-

<sup>187</sup> Tamże, s. 185.

cijańska, średniowiecze, czasy nowożytne i najnowsze. W pierwszej umieszczono takie zagadnienia jak: początki chrześcijaństwa – rozwój Kościoła i napotykanne trudności, prześladowanie chrześcijan – świadectwo pierwszych męczenników, sojusz Kościoła z państwem – chrześcijaństwo pełnoprawną religią (Konstantyn Wielki) oraz czas Ojców Kościoła – życie i działalność św. Augustyna (Kościół zachodni) i św. Bazylego (Kościół wschodni). W średniowieczu program skupił się na ukazaniu rozwoju potęgi Kościoła w wymiarze politycznym i duszpasterskim (pontyfikat Innocentego III); na rozkwicie życia zakonnego (św. Franciszek, św. Dominik) i na działalności cechów rzemieślniczych. Prezentując dzieje Kościoła w średniowieczu, uzupełniono je o historię Kościoła w Polsce, omawiając początki chrześcijaństwa w kraju (św. Wojciech, św. Stanisław). Natomiast w epoce nowożytnej zwrócono uwagę na genezę reformacji i jej przezwyciężanie (św. Ignacy Loyola) oraz jej początki i przeciwstawianie się jej w Polsce (ks. Piotr Skarga). Program przedstawiał też sytuację Kościoła katolickiego w państwie polskim po soborze trydenckim (panorama obrządków katolickich) z uwypukleniem kwestii unii brzeskiej (św. Jozafat Kuncewicz, św. Andrzej Bobola). W programie znalazło się również zagadnienie rozwoju misji katolickich (św. Franciszek Ksawery) oraz polskich misji i misjonarzy (o. Jan Beyzym). Ten temat wprowadzał już młodzież w czasy najnowsze, a jego dopełnieniem była sytuacja współczesna Kościoła w Polsce i charakterystyka istniejących w kraju sekt. Ostatnią część programu stanowiły tematy z zakresu etyki katolickiej, które poruszały sprawy życia społecznego. Można byłoby je podzielić na dwie partie: pierwsza ukierunkowana na obowiązki względem społeczeństwa, a druga na kwestię społeczną. W tej pierwszej materiał nauczania ujęto w trzech grupach: katolik i rodzina (rodzice, dzieci, rodzeństwo); katolik i małżeństwo (mąż – ojciec, żona – matka, małżeństwo mieszane i cywilne, rozwody) oraz katolik i bliźni (zgoda, przyjaźń, gniew, procesy, zgorszenie, zazdrość, zemsta, akcja charytatywna – Brat Albert). Druga oscylowała w zasadzie wokół problematyki pracy. Znalazły się tutaj takie zagadnienia jak: praca i jej moralne znaczenie – powołaniem człowieka, jego godnością jest praca, która pozwala mu się samorealizować, traktowanie pracy w sposób godziwy – właściwy stosunek do pracy; sprawiedliwe wynagrodzenie – odpowiadające wartości użytkowej pracy i zajmowanemu stanowisku. Program proponował też omówienie kwestii prawa pracy i zrzeszania się w związki zawodowe w celu obrony praw pracowniczych oraz analizę wskazań encykliki *Rerum novarum* dotyczących relacji, jakie powinny zachodzić między pracodawcą

a pracobiorcą. Dopełnieniem tych treści był temat socjalizmu i komunizmu, które to ideologie opowiadały się za wspólną własnością. Uczniowie mieli się dowiedzieć, iż papież Leon XIII zanegował tę koncepcję jako sprzeczną z etyką katolicką. Nauczanie papieskie akcentowało bowiem prawo własności prywatnej jako naturalne prawo człowieka, uznając jej nietykalność za fundament, na którym należało oprzeć dobrobyt ludu. Poza tym program przewidywał jeszcze podjęcie problematyki stosunku katolika do państwa (poszanowanie władzy, podatki, służba wojskowa, wybory) i państwa do Kościoła (umowy, konkordaty) oraz analizę encykliki o akcji katolickiej. Całość zamykał temat o Jezusie Chrystusie jako wzorze i mocy życia osobistego i społecznego, który – na progu ukończenia edukacji w szkole zawodowej – miał motywować do godnego postępowania i szukania siły w Bogu<sup>188</sup>.

Program nauki religii dla szkół zawodowych o charakterze dokształcającym realizował – w możliwym dla siebie zakresie – założenia reformy jędrzejewiczowskiej. Dla tego typu szkoły najważniejsze wskazania w tym zakresie zostały określone w uwagach wstępnych do całości programu. Jedną z kluczowych kwestii było nadanie odpowiedniego profilu wychowawczego. Treści zawarte w programie miały być ukierunkowane na Polskę i jej kulturę duchową i materialną, promując wszystko to, co polskie, zarówno w wymiarze historycznym, jak i współczesnym. Podobnie jak w innych programach, tak i w tym, sprowadzało się to do popularyzowania polskiej kultury religijnej (rytuały i liturgia, miejsca kultu, sztuka sakralna), dziejów Kościoła katolickiego w kraju, sylwetek polskich duchownych (święci, animatorzy życia religijnego, misjonarze) czy podejmowania aktualnych zagadnień dotyczących życia religijnego w ojczyźnie (sekty, placówki misyjne, działalność charytatywna). W ten nurt wpisywało się wychowanie państwowe, które dążyło do formowania młodego człowieka kochającego swój kraj i biorącego odpowiedzialność za jego rozwój poprzez podejmowaną pracę i wypełnianie obowiązków względem niego.

Z wychowaniem państwowym szło w parze wychowanie zawodowe. W myśl wskazań zawartych w uwagach wstępnych do programu miało ono zmierzać do „rozwijania w młodzieży przedsiębiorczości, samodzielności, umiejętności współdziałania z innymi, poczucia godności zawodowej i wiary w swe siły, oraz rozumienia pracy, jako źródła wartości człowieka i podstawy dobrobytu jednostki, społeczeństwa i Państwa”<sup>189</sup>. Twierdzono, iż rozumienie „pracy zawodowej musi iść w kierunku wyrobienia poszanowania

<sup>188</sup> Tamże, s. 186-187.

<sup>189</sup> *Program nauki w szkołach dokształcających ogólnozawodowych*, dz. cyt., s. 5.

tej pracy oraz zamiłowania do zawodu, co osiągnąć można przez wpajanie zasad etyki zawodowej, rozbudzenie inicjatywy i szlachetnej ambicji, wskazywanie związku, jaki zachodzi między gospodarką indywidualną a społeczno-państwową i wypływającą stąd odpowiedzialnością każdego obywatela za dobrobyt Państwa<sup>190</sup>. Założenia te były realizowane w programie nauki religii każdej klasy. Przykładem może być katecheza w pierwszej klasie o pracy Jezusa Chrystusa w Nazarecie (rodzina przy pracy domowej – warsztat) czy w drugiej o pracy rzemieślników na rzecz Kościoła (sztuka kościelna i wytwory rzemieślnicze w liturgii Kościoła). W sposób szczególny były one widoczne w ostatniej klasie, gdzie podejmowano problematykę kwestii społecznej, eksponując w sposób specjalny kwestię pracy. Zagadnienie to omawiano, akcentując etos pracy i etykę zawodową, podobnie jak w programach nauki religii pozostałych szkół zawodowych. To, co wyróżnia w tym zakresie program nauki religii dla szkół kształcących ogólnozawodowych, to wskazanie wzorców osobowych godnych naśladowania. Byli nimi rodzina Jezusa i wybrani święci. W pierwszym przypadku za wór stawiano Świętą Rodzinę jako przykład ludzi ciężko i rzetelnie pracujących, a przy tym religijnych i posłusznych Bogu, którzy potrafili łączyć pracę codzienną z gorliwą pobożnością. Zadaniem katechety było podkreślenie faktu, iż prosty styl życia – jak w domu Jezusa – wypełniony pracą i modlitwą może dać poczucie sensu życia i rodzinne szczęście. W drugim przypadku odwoływano się do hagiografii, by przybliżyć młodzieży postaci tych świętych, dla których praca fizyczna była ważna w ich życiu i w drodze do świętości. W programie klasy drugiej wskazywano młodzieży męskiej na przykłady św. Izydora Oracza i św. Klemensa Hofbauera. W przybliżaniu ich sylwetek chodziło przede wszystkim o podkreślenie dwóch elementów, a mianowicie: szczerzej religijności i sumiennej pracy. Omawianie ich życia miało prowadzić do wniosku, iż droga do świętości prowadzi przez codzienność, realizuje się poprzez pracę i modlitwę, i jest w zasięgu ich możliwości. Natomiast w klasach żeńskich odwoływano się do św. Moniki i bł. Salomei, ukazując je jako przykład pobożnych i pracowitych żon i matek, które cechowała gorliwość chrześcijańska i poczucie godnie spełnionych obowiązków<sup>191</sup>.

Powyższe ujęcie niektórych elementów programu, w tym przypadku związanych z pracą, nie wynikało jedynie ze sposobu realizacji wychowa-

<sup>190</sup> Tamże, s. 5-6.

<sup>191</sup> R. Ceglarek, *Wychowanie do pracy istotnym komponentem programu nauki religii rzymskokatolickiej w szkołach zawodowych w Polsce...*, dz. cyt., s. 139; tenże, *Zagadnienie pracy w programach nauki religii w szkołach średnich i zawodowych...*, dz. cyt., s. 51.

nia zawodowego i państwowego, ale również wiązało się z wykonywaniem wskazań dydaktycznych, które zakładały, iż „nauczanie powinna cechować daleko posunięta konkretyzacja”<sup>192</sup>. Stąd w programie nauki religii pojawiały się liczne odniesienia do wybranych postaci ilustrujących pewne zagadnienia. To, co początkowo zostało odrzucone przez stronę kościelną, a zaproponowane przez władze oświatowe w projekcie programu dla szkoły powszechnej i gimnazjum ogólnokształcącego, znalazło uznanie w programie szkoły zawodowej doksztalającej. Tutaj pojawiały się więc liczne nawiązania do konkretnych postaci historycznych: świętych oraz wybitnych osobistości życia kościelnego. To uszczegółowienie treści było nieraz tak dalece posunięte, iż powoływano się na przykłady niemal ze współczesności. Potwierdzeniem tego może być postać zakonnika Adama Chmielowskiego, którego program – zaledwie dwadzieścia dwa lata po jego śmierci – stawiał za wzór człowieka oddanego posłudze dla ubogich (akcja charytatywna – Brat Albert). Dotyczy to także jezuitę Jana Beyzyma, na którego program powoływał się przy omawianiu działalności misyjnej Kościoła (misje katolickie – o. Beyzym)<sup>193</sup>.

Do programu nauki religii odnosiły się również pozostałe wskazania dydaktyczne zawarte w uwagach wstępnych. Dotyczyło to ilustrowania tematów przykładami czerpanymi z życia, a więc wchodzących w krąg zainteresowań uczniów, znanymi im i bliskimi. Nauczanie miało być prowadzone z uwzględnieniem rozwoju umysłowego młodzieży, ze świadomością, iż większość z nich pochodziła ze środowisk wiejskich i szkół o najniższym stopniu organizacyjnym i że na tym etapie miała kończyć edukację, wchodząc bezpośrednio po ukończeniu szkoły zawodowej w dorosłe życie. Biorąc to pod uwagę, nauczyciel religii miał realizować program z zastosowaniem odpowiednich metod i pomocy naukowych, by przekaz treści był zrozumiały dla katechizowanych i łatwy w zapamiętaniu<sup>194</sup>. Wychodzono z założenia, iż w tego typu szkole „Młodzieniec (...) nie ma potrzeby zostać małym teologiem, lecz prawdziwym chrześcijaninem”<sup>195</sup>.

Program nauki religii dla szkół doksztalających ogólnozawodowych ukazał się drukiem w połowie 1938 r., ale nie jako odrębne wydawnictwo, tylko w ramach publikacji zawierającej programy wszystkich przedmio-

<sup>192</sup> *Program nauki w szkołach doksztalujących ogólnozawodowych*, dz. cyt., s. 7.

<sup>193</sup> *Program nauki religii rzymskokatolickiej w szkołach doksztalujących ogólnozawodowych*, dz. cyt., s. 186.

<sup>194</sup> *Program nauki w szkołach doksztalujących ogólnozawodowych*, dz. cyt., s. 7.

<sup>195</sup> M. Węglewicz, *Nauka religii w szkołach zawodowych*, „Miesięcznik Katechetyczny i Wychowawczy” 26 (1937), z. 4, s. 148.

tów<sup>196</sup>. Był też zamieszczany na łamach kościelnych czasopism diecezjalnych<sup>197</sup> i w *Miesięczniku*<sup>198</sup>. Wszedł w życie 1 września 1938 r., co oznacza, że funkcjonował zaledwie przez jeden rok szkolny, bowiem dalszej jego realizacji stanął na drodze wybuch wojny, uniemożliwiający jego całkowite wdrożenie.

W planach było opracowanie podręczników do nauki religii. Nie udało się jednak zrealizować tego przedsięwzięcia. W tego typu szkołach zawodowych katecheci wykorzystywali podręczniki opracowane dla szkół średnich z odpowiednią adaptacją ich zawartości do treści nauczania zawartych w programie. Istniały jedynie materiały obcojęzyczne<sup>199</sup> i pojedyncze, przykładowe scenariusze lekcji opracowane na ich podstawie<sup>200</sup>.

#### 4.2.2. Program nauki religii w szkołach kształcących zawodowych

Budowa programu nauki religii w szkole kształcącej zawodowej i jego cele były dokładnie takie same jak w szkole ogólnozawodowej. Różnice były widoczne jedynie w materiale nauczania klasy pierwszej, który był kompilacją treści zawartych w planie nauki religii z 1930 r. i w nowym programie dla szkół kształcących o charakterze ogólnozawodowym. Natomiast program klasy drugiej i trzeciej był analogiczny w obu typach szkół.

Program klasy pierwszej rozpoczyna się od tematów związanych z istotą Boga i Jego przymiotami (bezpoczątkowość, wieczność, doskonałość) oraz z uświadomieniem uczniom, iż człowiek stworzony przez Boga jest powołany, by Go miłować i poznawać (przez świat, sumienie i objawienie). Na tej drodze potrzebna jest wiara, stąd kolejne tematy dotyczyły tego zagadnienia (istota wiary, cechy, zagrożenia). Dalej treści programu były ukierunkowane na zgłębianie tajemnicy Boga (Trójca Święta) i Jego dzieła (stworzenie świata). Prezentowały upadek aniołów i dramat grzechu pierworodnego oraz jego konsekwencje dla ludzkości. Uświadamiały, iż czło-

<sup>196</sup> Tamże, s. 11-15.

<sup>197</sup> *Program nauki religii rzymsko-katolickiej w szkołach kształcących ogólnozawodowych (tymczasowy)*, „Miesięcznik Kościelny: organ Archidiecezji Gnieźnieńskiej i Poznańskiej” 54 (1939), nr 5, s. 79-83.

<sup>198</sup> *Program nauki religii rzymskokatolickiej w szkołach kształcących ogólnozawodowych (tymczasowy)*, „Miesięcznik Katechetyczny i Wychowawczy” 28 (1939), z. 4, s. 183-187.

<sup>199</sup> J. Decking, *Katechesen für reife Jungend*, Freiburg im Breisgau 1936.

<sup>200</sup> Tenże, *Uświęcenie pracy (Szkiec lekcji na I kursie szkoły zawodowej)*, „Miesięcznik Katechetyczny i Wychowawczy” 26 (1937), z. 4, s. 148-151.



wiek jest istotą cielesną i duchową i przy tej okazji uzmysławiały, że ludzka dusza jest bezpośrednio stworzona przez Boga i jest nieśmiertelna. Temu zagadnieniu poświęcano więcej czasu, omawiając ponadto władze duszy (rozum, wola) i sposoby pracy nad nimi. Kolejne tematy przypominały, że człowiek napotyka wiele trudności w poznawaniu Boga, dlatego On objawia mu się w historii, ukazuje się w Starym i Nowym Testamencie. Dodatkowo omawiano tutaj źródła objawienia (Pismo Święte, Tradycja) i wskazywano na drogi poszukiwania prawdy o Bogu w innych religiach. Przypominano uczniom, iż Bóg dalej prowadzi swoje stworzenie do doskonałości (Opatrzność Boża) i zaprasza do wspólnoty z sobą (cel życia nadprzyrodzonego). Ta partia materiału kończyła się podjęciem kwestii eschatologicznych związanych z rzeczami ostatecznymi człowieka (śmierć, sąd, czyściec, niebo, piekło). Kolejna część programu zorientowana była na cześć należną Bogu (zewnątrzna i wewnętrzna). Program przypominał, iż do życia chrześcijańskiego przynależy wysiłek codziennej modlitwy i zaznajamiał uczniów z jej rodzajami (prywatna, publiczna). Uzmysławiał, że cykl roku liturgicznego i jego wielkie święta są podstawowym rytmem życia modlitewnego chrześcijan (rok kościelny, dni świąteczne, posty). Akcentował prawdę o tym, iż jednym z najważniejszych objawów zewnętrznej czci Boga jest Msza św. jako punkt centralny całego kultu chrześcijańskiego. Wraz z tym zagadnieniem katecheta miał poruszyć kwestię powstrzymywania się w tym dniu od prac fizycznych i form spędzania wolnego czasu. W programie zamieszczono również zagadnienie obowiązku szacunku wobec Bożego imienia. Przejawem tej czci miało być uroczyste wzywanie Jego imienia przy składaniu przysięgi (np. małżeńskiej) lub ślubów (np. zakonnych). Z kolei wyrazem jej łamania miało być wzywanie Bożego imienia nadaremnie (grzeszne wzywanie imienia Bożego) oraz posługiwanie się Jego imieniem przy złorzeczeniu, krzywoprzysięstwie lub bluźnierstwie. W przypadku wewnętrznej czci Boga program zwracał uwagę na akty nadziei i miłości (akt wiary był omówiony na wstępie programu), przy czym najwięcej miejsca poświęcił tej ostatniej cnocie boskiej. Prezentując istotę i znaczenie miłości, ukazywał ją w perspektywie miłości samego siebie (realizacja obowiązków względem duszy i ciała) i miłości bliźniego (okazywanie miłosierdzia i sprawiedliwości). Dopełnieniem treści związanych ze czcią okazywaną Bogu były tematy poświęcone kultowi maryjnemu (polskie sanktuaria) i świętych (obrazy, relikwie) oraz wzorom osobowym motywującym do naśladowania ich cnót, zwłaszcza pracowitości i pobożności (Święta Rodzina, św. Izydor, św. Klemens, św. Monika, bł. Salomea). To ostatnie zagadnienie (święci – ich cnoty

i praca) było jedynym, jakie zostało przeniesione z programu klasy drugiej do pierwszej. Oznacza to, że za wyjątkiem tego tematu wszystkie pozostałe były zbieżne z programem analogicznej klasy szkoły ogólnozawodowej. Identyfikacyjny był też program nauki religii w klasie trzeciej<sup>201</sup>.

Wszystkie wskazania wychowawcze i dydaktyczne związane z realizacją programu nauki religii dla szkół dokształcających zawodowych były dokładnie takie same jak w programie dla szkół o charakterze ogólnozawodowym. W równym zakresie wdrażały one założenia reformy jędrzejewiczowskiej, co wydaje się zrozumiałe, bowiem szkoły te były zbliżone do siebie organizacyjnie i ustrojowo. W zaistniałej sytuacji może dziwić fakt, że nie przyjęto dla nich jednorodnego programu nauki religii, ale w szkole dokształcającej zawodowej wprowadzono odrębny program dla klasy pierwszej, resztę pozostawiając w zasadzie bez zmian. Na taki stan rzeczy miała zapewne wpływ podstawa programowa tych szkół. Otóż podbudową programową dla szkół ogólnozawodowych był pierwszy szczebel szkoły powszechnej, a dla zawodowych – szczebel drugi. Szkoły dokształcające spełniały funkcje kompensacyjne w stosunku do szkoły powszechnej, stwarzając możliwości uzupełnienia wiadomości, których uczniowie nie wynieśli z tych szkół. Wydaje się, że tę zasadę zastosowano również w stosunku do religii. Ponieważ szkoły dokształcające ogólne przyjmowały uczniów ze szkół powszechnych o najniższym szczeblu organizacyjnym, gdzie program nauki religii w ostatniej klasie, tj. czwartej (trzyletniej) był znacznie zawężony, starały się wyrównywać zaległości w tym zakresie, prowadząc lekcje religii w oparciu o program bardziej szczegółowy i rozbudowany. Natomiast szkoły dokształcające zawodowe werbujące uczniów ze szkół drugiego stopnia, gdzie z kolei program był bardziej bogaty treściowo w stosunku do szkół pierwszego stopnia, wprowadziły w klasie pierwszej program mniej wymagający od uczniów, podejmując mniej zagadnień niż w szkole dokształcającej ogólnej. Dla przykładu, jeśli w klasie pierwszej ogólnozawodowej program obejmował trzy duże grupy tematyczne: Bóg-Stworzyciel, Odkupiciel i Uświęciciel, to w równorzędnej klasie w szkole zawodowej skupiał się w zasadzie na tym pierwszym zagadnieniu. Prezentował te treści dość dokładnie, ale jedynie do nich zawęzał materiał nauczania. Po uzupełnieniu wiadomości i wyrównaniu zaległości uczniowie obu typów szkół, począwszy od klasy drugiej, dalej realizowali ten sam program nauki religii.

---

<sup>201</sup> *Program nauki religii rzymskokatolickiej w szkołach dokształcających zawodowych*, dz. cyt., s. 187-191.

Program nauki religii dla szkół kształcących zawodowych nie ukazał się jako osobne wydawnictwo. Włączono go do programów wydawanych dla określonych specjalności<sup>202</sup> lub publikowano go w czasopismach kościelnych<sup>203</sup> i w *Miesięczniku*<sup>204</sup>. Zaczął obowiązywać od 1 września 1938 r., początkowo tylko w klasach pierwszych. Z racji agresji niemieckiej na Polskę, nie doczekał się on pełnej realizacji.

\* \* \*

W dwudziestoleciu międzywojennym dokonała się gruntowna reforma systemu szkolnictwa zawodowego. Zmiany zapoczątkowane przez ustawę z 1932 r. doprowadziły do powstania szkół zawodowych różnych stopni organizacyjnych oraz kierunków specjalizacyjnych, których dopełnieniem było szkolnictwo kształcące zawodowe. Na szczególną uwagę zasługują średnie szkoły zawodowe, które dawały młodzieży nie tylko dobre przygotowanie fachowe, ale także znaczny zasób wykształcenia ogólnego. W ten sposób niwelowały one istniejące sprzeczności między wykształceniem zawodowym a ogólnym, umożliwiając w dodatku przechodzenie ze szkół stopnia niższego do wyższych szczebli, nie wyłączając kształcenia akademickiego. Tak udrożnionego systemu oświaty zawodowej nie miały szkoły tego typu w wielu innych krajach. Godny podkreślenia jest nie tylko fakt, że szkoły te były instytucjami umożliwiającymi awans społeczny, ale również ośrodkami wychowawczymi, w których wyjątkową rolę formacyjną pełniła praca. Istotną funkcją szkół zawodowych był również jej aspekt wychowania religijno-moralnego. W niektórych typach szkół wysuwano go na czoło jako najważniejsze zadanie. Pierwszorządne znaczenie w tym zakresie miała do spełnienia religia. Jej specyficzne cele i zadania określały programy nauki religii wydawane w latach 1938-1939.

<sup>202</sup> *Program nauki w szkołach kształcących zawodowych dla elektryków*, dz. cyt., s. 53-56; *Program nauki w szkołach kształcących zawodowych dla hutników*, dz. cyt., s. 31-34; *Program nauki w szkołach kształcących zawodowych handlowych*, dz. cyt., s. 51-55; *Program nauki w szkołach kształcących zawodowych ślusarsko-mechanicznych*, dz. cyt., s. 39-43; *Program nauki w szkołach kształcących zawodowych odlewniczo-modelarskich*, dz. cyt., s. 35-39; *Program nauki w szkołach kształcących zawodowych mechanicznej obróbki metali*, dz. cyt., s. 39-43.

<sup>203</sup> *Program nauki religii rzymsko-katolickiej w szkołach kształcących zawodowych (tymczasowy)*, „Miesięcznik Kościelny: organ Archidiecezji Gnieźnieńskiej i Poznańskiej” 54 (1939), nr 5, s. 83-86.

<sup>204</sup> *Program nauki religii rzymskokatolickiej w szkołach kształcących zawodowych (tymczasowy)*, „Miesięcznik Katechetyczny i Wychowawczy” 28 (1939), z. 4, s. 187-191.

Pierwsze instrukcje związane z tworzeniem programów nauki religii ukazały się już w 1934 r. W wytycznych dla autorów programów zawarto wskazania wychowawcze i dydaktyczne specyficzne dla danego typu szkoły. Pierwsze dotyczyły przede wszystkim wychowania zawodowego (etyka zawodowa), a drugie materiału nauczania (główne treści). Ich opublikowanie przez Ministerstwo WRiOP nie stało się jednak natychmiastową pobudką dla Komisji Szkolnej Episkopatu Polski do wszczęcia prac nad sporządzeniem wstępnych propozycji programowych. W tym czasie trwały bowiem intensywne działania skoncentrowane na zakończeniu prac nad programem nauki religii dla szkół powszechnych trzeciego stopnia oraz gimnazjum. Na opracowanie programu czekały liceum ogólnokształcące i zakłady kształcenia nauczycieli. W zaistniałej sytuacji strona kościelna, dysponująca o wiele skromniejszymi środkami i szczuplejszą kadrą specjalistów niż resort oświaty, prace nad programami dla szkół zawodowych odłożyła w czasie, aż do 1937 r. Wtedy były już gotowe programy nauki religii dla gimnazjum i liceum ogólnokształcącego. Decyzją Komisji Szkolnej stały się one podstawą do opracowania programów dla szkół średnich zawodowych. Zgodnie z założeniami reformy oświaty miały one łączyć w sobie elementy kształcenia zawodowego i ogólnego. Kierując się tą przesłanką, tak modernizowano programy tych szkół, by zadośćuczynić tym oczekiwaniom. W przypadku nauki religii było to tym trudniejsze, iż religia należała na ogół do grupy przedmiotów pomocniczych, bezpośrednio niezwiązanych z zawodem. Niemniej jednak udało się wprowadzić do programu nauki religii takie treści, które łączyły się w sposób harmonijny z profilem zawodowym każdej szkoły. Dotyczyło to w pierwszym rzędzie tego, co w literaturze przedmiotu określa się mianem kultu pracy, co było charakterystycznym rysem wychowania państwowego, promowanego przez reformę jędrzejewiczowską. Tematyka pracy – uważanej jako najważniejszy środek wychowawczy – weszła na stałe do programu nauki religii nie tylko gimnazjum i liceum zawodowym, ale do wszystkich pozostałych typów szkół zawodowych. Niezależnie od rodzaju szkoły zawodowej tak konstruowano programy, by zawsze uczyły kultury pracy i formowały etos zawodowy, podkreślały wartość pracy i uczyły do niej szacunku, wyrabiały poczucie odpowiedzialności za jej jakość oraz edukowały do odbierania jej nawet w kategoriach czynu patriotycznego. Poza tym wskazywały na właściwe cechy charakteru, predyspozycje i uzdolnienia, które miały być rozwijane na lekcjach religii w ramach formacji chrześcijańskiej, by ukształtować prawego katolika, dojrzałego człowieka i sumiennego pracownika.

Podobną metodologię prac nad stworzeniem programu nauki religii jak w przypadku gimnazjum i liceum zawodowego, przyjęto w odniesieniu

do szkół kształcących. Tutaj również materiałem bazowym okazał się dotychczasowy program tychże szkół, który został odpowiednio znowelizowany i dostosowany do wymagań nowej struktury organizacyjnej szkół zawodowych kształcących. Program nauki religii w tego typu szkołach funkcjonował już sześć lat i był dobrze przyjęty przez katechetów. Strona państwowa i kościelna doszła do wniosku, iż wymaga on jedynie nieznacznej korekty, by spełniał wymagania stawiane przez założenia programowe ujęte w rozporządzeniach wykonawczych do *Ustawy o ustroju szkolnictwa*. Osią programową były trzy hasła stanowiące idee naczelną poszczególnych klas: Bóg – Chrystus – Kościół, przedstawione w sposób czytelny i spójny, stanowiący uzupełnienie wiadomości religijnych wyniesionych przez młodzież ze szkół powszechnych.

Nieco inaczej wyglądała praca nad programami dla szkół zawodowych niższego stopnia i szkół przysposobienia zawodowego. Były to zupełnie nowe typy szkół, które do tej pory nie funkcjonowały w polskim systemie oświaty, dla których należało opracować programy nauczania. W pierwszym przypadku udało się stworzyć taki program nauki religii, który był kompilacją wybranych zagadnień dogmatycznych i etycznych, i stanowił syntezę dotychczasowych wiadomości na ten temat, z jakimi uczniowie spotkali się we wcześniejszych szkołach, do których uczęszczali. Jeśli zaś chodzi o program nauki religii dla szkół przysposobienia zawodowego, to intensywne prace nad jego przygotowaniem zostały przerwane przez wybuch wojny. Program ten pozostał jedynie w fazie niedokończonego projektu. Jeszcze przed napaścią Rzeszy Niemieckiej na Polskę udało się znowelizować program nauki etyki w trzyletnim liceum zawodowym, co niewątpliwie świadczy o wielkiej odpowiedzialności i staranności Komisji Szkolnej i Ministerstwa WRiOP, które poszukiwały najlepszych rozwiązań, by zagwarantować uczniom właściwy poziom nauczania i wychowania religijnego, dostosowany do ich rozwoju psychofizycznego i profilu szkoły, przygotowując ich do dorosłego życia i rozpoczęcia pracy zawodowej po ukończeniu szkoły.

Niestety, żaden z opracowanych programów nauki religii nie doczekał się pełnej realizacji. Program dla gimnazjum i liceum zawodowego funkcjonował jeden rok, podobnie programy dla szkół kształcących zawodowych i ogólnozawodowych. Nawet program dla szkoły zawodowej stopnia niższego nie został urzeczywistniony, chociaż szkoła tego typu była jednoroczna. Jego wdrażanie w praktykę szkolną, jak i pozostałych programów, przerwały działania wojenne związane z wybuchem drugiej wojny światowej 1 września 1939 r.





# Zakończenie

Po ponad stu dwudziestu latach niewoli narodowej Polska odzyskała niepodległość w 1918 r. i stanęła wobec problemu integracji ziem z trzech zaborów oraz tworzenia struktur organizacyjnych państwa. Jednym z głównych obszarów jego życia była oświata. Podjęte w tym zakresie intensywne działania doprowadziły do stworzenia podstaw prawnych i strukturalnych szkolnictwa we wszystkich jego dziedzinach, a w drugiej dekadzie okresu międzywojennego do przeprowadzenia kompleksowej reformy szkolnictwa, uznanej za jedną z najnowocześniejszych w Europie. Jej fundamentem stała się *Ustawa o ustroju szkolnictwa* z 11 marca 1932 r., która nakreśliła dwa zasadnicze kierunki zmian w krajowym systemie edukacji, dążąc do dogłębnej reformy organizacyjnej i programowej. Nowe typy szkół, które powstały w tym czasie, domagały się programów dostosowanych do wprowadzonego przez ustawę ustroju szkolnego. Dotyczyło to również programów nauki religii, które musiały liczyć się nie tylko z nową strukturą szkolnictwa, ale także z założeniami ogólnymi wprowadzonymi przez reformę jędrzejewiczowską, nadającymi programom wszystkich przedmiotów szkolnych charakter odpowiadający polityce oświatowej państwa.

Celem rozprawy było ukazanie, w jaki sposób założenia *Ustawy o ustroju szkolnictwa* z 1932 r. rzutowały na ostateczny kształt programów nauki religii we wszystkich typach szkół w II Rzeczypospolitej. Wydaje się, iż problem ten został w niniejszej rozprawie wyczerpująco wyjaśniony. W publikacji została bowiem wnikliwie przedstawiona geneza i istota poszczególnych programów z uwzględnieniem ich faz powstawania, kolejnych koncepcji, korekt projektów i przyjętych uzgodnień Ministerstwa WRiOP oraz Komisji Szkolnej Episkopatu Polski. W trakcie prowadzonych analiz pogłębiono wiele zagadnień szczegółowych i uzyskano odpowiedzi na postawione we wstępie tej publikacji pytania, dotyczące problemu badawczego rozprawy. Pozwala to sformułować kilka ważnych wniosków wynikających z przeprowadzonej analizy.

1. Klamrą spinającą wszystkie szkolne programy była idea – Polska i jej kultura. Odnosiło się to również do programów nauki religii, które przy doborze materiału nauczania musiały kierować się tą myślą. W praktyce sprowadzało się to do promowania polskości w taki sposób, by odpowiadało to specyfice danego przedmiotu. W przypadku religii akcent położono na

polską hagiografię. Wszędzie tam, gdzie tylko było to możliwe, wskazywano na sylwetki polskich świętych. Chodziło nie tylko o sam fakt podkreślenia ich pochodzenia, ale także umiłowania przez nich ojczyzny. W ten sam nurt wpisują się też postaci historyczne, które przyczyniły się do rozwoju życia religijnego w kraju lub obrony wartości chrześcijańskich, które dla rodaków stawały się wzorcami godnymi naśladowania, odznaczającymi się cnotą wiary i patriotyzmu. Programy nauki religii realizowały ideę ekspozycji polskiej kultury materialnej i duchowej także poprzez obligowanie katechetów do wykorzystywania w nauczaniu religii tekstów źródłowych w nowych i rodzimych przekładach oraz arcydzieł literatury krajowej zawierających wątki religijne. Argumenty uzasadniające pożądane postawy etyczne miały być czerpane z historii ojczyznianej i dziejów Kościoła w Polsce. Nawet środki dydaktyczne ilustrujące pewne treści programowe miały nawiązywać do polskiej kultury sakralnej. Program zachęcał do organizowania wycieczek, które pozwoliłyby poznać zabytki kościelne i sztukę sakralną związaną z historią Kościoła w kraju. Ważnym obszarem upowszechniania tego, co polskie w programach nauki religii stał się rok liturgiczny, który był okazją do omówienia i utrwalenia uroczystości i świąt kościelnych oraz obrzędów i tradycji religijnych kultywowanych od wieków w ojczyźnie, a będących elementem tożsamości narodowej.

2. Reforma jędrzejewiczowska mocno dowartościowała wymiar wychowawczy szkoły, kładąc szczególny nacisk na wychowanie państwowe. Programy szkolne zostały tak sprofilowane, by służyły temu celowi. Miały być zorientowane na państwo, prowadząc do budowania szacunku dla niego, jego instytucji i urzędów, osób go reprezentujących czy jego symboli (godło, hymn, flaga). Działania wychowawcze miały doprowadzić do kształtowania dumy z przynależności do państwa polskiego i zachęcania do rozwijania jego potęgi. Po tej linii szły również programy nauki religii. Sposób realizacji w tym zakresie sprowadzał się do trzech wymiarów: modlitwa, egzorta i praca. Zgodnie ze wskazaniem zawartym w programach katecheci i uczniowie mieli modlić się o błogosławieństwo Boże dla państwa polskiego i wzrost jego świetności, dobrobytu i znaczenia. W ramach nabożeństw szkolnych miały być głoszone egzorty o charakterze patriotycznym, rozwijające miłość i przywiązanie do ojczyzny oraz poczucie jej wartości, pobudzające do odpowiedzialności za losy państwa oraz formujące cechy prawego obywatela. W zakresie treści programowych wyartykułowano przede wszystkim pracę, jako istotny czynnik wychowania państwowego i podkreślano jej wartość i ważność dla rozwoju osobistego oraz jej zna-

czenie dla społeczeństwa, a przy tym wskazywano na przymioty dobrego pracownika w odniesieniu do konkretnych grup zawodowych. Ponadto w ramach etyki katolickiej analizowano obowiązki wobec państwa i zachęcano do ich respektowania.

Warto nadmienić, iż po śmierci J. Piłsudskiego (1935) nastąpiło stopniowe odchodzenie od pierwotnej idei wychowania państwowego i ewoluowanie w kierunku ruchu obywatelsko-narodowego. Niemniej jednak, mimo pewnej reorientacji ideologicznej, nie miało to większego przełożenia na treści nauczania, bowiem do wybuchu wojny obowiązywały programy szkolne opracowane po 1932 r., zakorzenione w doktrynie wychowania państwowego. Jedynie programy liceum ogólnokształcącego – wydane po 1935 r. – mogły mieć jakieś odstępstwa w tym zakresie, ale i w tym przypadku nie były one zbyt widoczne, bo chociaż rozłożono inaczej akcenty w programie wychowawczym, to nadal treści te odczytywano w kluczu wyrobienia postaw patriotycznych, co przyświecało również założeniom wychowania państwowego.

3. Programy szkolne miały mieć nachylenie ku współczesności i uwzględniać czynnik regionalny. Zagadnienia te wiążą się z wcześniejszymi postulatami i są ukierunkowane na ówczesne życie państwa polskiego w różnych jego wymiarach. Tendencją nowych programów było uwspółcześnienie materiału nauczania. Nie zrywając z tradycją historyczną, przeniosły one centrum zainteresowań uczniów z przeszłości na teraźniejszość i przyszłość. Założenia te kształtowały też obraz programów nauki religii. Widać to w ich treści, które uwypuklały to, co aktualne w Kościele katolickim w Polsce. Do tych kwestii zaliczyć można jego ustrój hierarchiczny i strukturę administracyjną, obowiązujące wyznania religijne, formy działalności charytatywnej i zakres oddziaływania misyjnego oraz funkcjonujące w tym czasie sekty jako ewentualne zagrożenie dla członków Kościoła. Programy zalecał katechetom sięganie do bieżących zagadnień zaczerpniętych z życia kościelnego, by operować konkretnymi przykładami związanymi ze współczesnością. Zabiegi te miały być powiązane ze środowiskiem ucznia. We wskazaniach metodycznych do realizacji programów nauki religii pojawiały się wezwania, by treści pogadarek religijnych oscylowały wokół jego osobistych przeżyć, wiedzy czy obserwacji. Początkowo materiał nauczania miał nawiązywać do jego najbliższego otoczenia, by na kolejnych etapach kształcenia przechodzić do coraz dalszych kręgów kultury regionalnej i narodowej, aż wreszcie do kręgów kultury innych państw i ludzkości. Sprowadzało się to do poznawania lo-

kalnych tradycji religijnych, obrzędów i zwyczajów, pieśni kościelnych i nabożeństw czy miejsc kultu, począwszy od parafii, a skończywszy na życiu religijnym w kraju lub na świecie. W założeniach programowych ważne było przekazywanie i pielęgnowanie różnych form kultury religijnej regionu, co miało wymiar duchowy, ale również wspólnototwórczy, istotny dla lokalnej społeczności, a docelowo dla państwa.

4. Jedną z głównych zasad konstruowania nowoczesnych programów szkolnych była zasada życiowości, która wymagała, aby na treści nauki składało się to, co ma praktyczne znaczenie dla życia człowieka. Nabywana w szkole wiedza miała mieć wymiar użyteczny, co stanowiło istotny element wychowania gospodarczego realizowanego we wszystkich typach szkół. Miało to swoje odzwierciedlenie w programach nauki religii wydanych po 1932 r. Oczywiście we wcześniejszych programach również zwracano na to uwagę, ale w nowych programach zostało to w sposób szczególny wyeksponowane poprzez wyodrębnienie specjalnego bloku tematycznego poświęconego formom realizacji tego postulatu, a dotyczącym praktyk religijnych. Definiowano w nim ich zakres, podając katalog obowiązków, jakie winien wypełnić dojrzały chrześcijanin, dbający o rozwój swego życia religijnego. Cenne były również te wskazania, które obliżowały katechetów do takiego przekazywania treści programowych, by motywowały one ucznia do praktykowania swojej wiary na co dzień, by jego duchowość nie była nacechowana formalizmem religijnym, ale nosiła znamiona wewnętrznej dojrzałości i wolności. Wszystkie programy nauki religii miały ów wymiar praktyczny, dążąc do łączenia wiedzy teologicznej z życiem, do inspirowania uczniów do właściwych postaw i pogłębiania swojej religijności, do wskazywania na potrzebę wierności Bogu i służenia Mu. Wszystkie miały kierować się zasadą *non scholae sed vitae discimus*.

5. Niezwykle cennym walorem zreformowanych programów szkolnych było uwzględnienie przez nie faz rozwojowych ucznia. Zostało to zauważone przez pedagogów amerykańskich i europejskich. Wśród nich znajdował się prof. Jean Piaget – dyrektor Międzynarodowego Biura Wychowania w Genewie, który docenił fakt kierowania się w polskiej reformie szkolnej sprawami psychologii dziecka, dostosowując do nich metody pracy i treści nauczania<sup>1</sup>. Tymi przesłankami należało się również kierować w katechizacji. W programach nauki religii mocno artykułowano potrzebę brania pod uwagę predyspozycji psychicznych i fizycznych uczniów oraz ich zainteresowań. Respektowanie tej zasady miało wpłynąć na dobór odpowiednich

<sup>1</sup> Zob. J. Piaget, *Polska reforma szkolna*, „Oświata i Wychowanie” 7 (1935), z. 1, s. 1-2.

tekstów wykorzystywanych w katechezie (beletrystyka, hagiografia, katechizm, Biblia) i technikę ich zaprezentowania, co oznacza, że miały być zrozumiałe dla ucznia – na danym etapie kształcenia – i przekazane w sposób prosty i pozytywny, zrozumiały i motywujący. Rozwój psychofizyczny ucznia miał być także kryterium zastosowania w katechezie środków dydaktycznych, co szeroko uwzględniono w programach nauki religii. W zakresie treści nauczania starano się respektować zasadę *non multa, sed multum*, redukując je do rzeczy istotnych, podając je w sposób konkretny i pogłębiony, odwołując się do wzorców osobowych, co również było wyrazem dostosowania do struktury psychicznej ucznia.

6. Stosowanie w programach nauki religii zasady psychologicznej związanej z uwzględnianiem rozwoju umysłowego ucznia i jego zainteresowań oraz potrzeb wiąże się ściśle z problematyką jego aktywizowania. Reforma jędrzejewiczowska postawiła ucznia w centrum zainteresowania szkoły. Domagała się, by podejmowane przez nią działania miały na celu jego dobro i wspomagały jego wszechstronny rozwój. Aktywność miała wspierać proces nabywania przez niego wiedzy, umiejętności i sprawności. W ten sposób nowe programy przyczyniły się do odrzucenia koncepcji szkoły tradycyjnej, w której uczniowie na zajęciach byli bierni, bez dążenia do rozwijania samoczynnej twórczości, z tendencją do nauczania pamięciowego. Teraz położono mocny akcent na aktywność ucznia, na jego dynamiczne poszukiwanie nowej wiedzy religijnej. W programach nauki religii znalazły się wytyczne, wskazujące na możliwe do zastosowania formy tej aktywności. Zaliczono do nich różnego typu prace manualne, śpiew pieśni kościelnych, wycieczki do kościoła, dramatyzacje, oglądanie rekwizytów a nawet wyświetlanych obrazów, słuchanie audycji radiowych, podejmowanie dyskusji, prezentowanie opracowanych zagadnień, korzystanie z podręcznika do nauki religii czy z religijnych czasopism dziecięcych i młodzieżowych, ale także udział w nabożeństwach szkolnych, uroczystych przemarszach czy procesjach. Uatrakcyjnienie lekcji religii związane było również z wprowadzaniem różnych form zajęć. Do dotychczasowych form organizacyjnych pracy ucznia, takich jak zbiorowa i indywidualna, wprowadzono zajęcia grupowe. Polegały one na wykonywaniu w kilkusobowych zespołach uczniowskich zadań wyznaczonych przez nauczyciela. Taki sposób prowadzenia zajęć miał aktywizować uczniów, a zarazem uczyć współpracy, kreatywności, planowania i odpowiedzialności za efekty wspólnej pracy.

7. Ważnym elementem reformy szkolnej było uwzględnienie w programach nauczania zasady korelacji. Dotyczyło to również programów

nauki religii. Korelację rozumiano jako łączenie ze sobą treści należących do różnych przedmiotów nauczania. W programach nauki religii pojawił się apel, by podejmować działania mające na celu synchronizowanie pewnych faktów, zagadnień i wydarzeń z innymi przedmiotami. Wiadomości zdobyte przez uczniów na pozostałych lekcjach miały pomóc na katechezie w uzupełnieniu informacji na dany temat lub w ukazaniu jakiegoś problemu z innej perspektywy, stając się punktem wyjścia do podjęcia wspólnej polemiki. Stosowanie zasady korelacji miało też istotne znaczenie w procesie przewycięzania tendencji do oddzielania wiary od życia. Katecheta, realizując program nauki religii i stosując korelację międzyprzedmiotową, mógł pokazywać, jak pewne treści zazębiają się i uzupełniają, z drugiej zaś strony mógł przedstawić je w świetle nauczania Kościoła, konfrontując punkt widzenia zaprezentowany na innych przedmiotach – w związku z omawianym zagadnieniem – z refleksją teologiczną. Podjęcie korelacji wymagało od wszystkich nauczycieli w szkole uzgadniania materiału nauczania, tak aby możliwe do skorelowania treści były omawiane mniej więcej w tym samym czasie. Przyjęcie takiego założenia miało być z korzyścią dla ucznia, który z fragmentów wiedzy wyniesionej z różnych przedmiotów nauczanych w szkole miał tworzyć syntezę.

8. Reforma jędrzejewiczowska wymagała, aby programy miały charakter elastyczny. Zasada ta kształtowała również programy nauki religii. Miała ona przyczynić się do aktywizowania nauczyciela, który z wykonawcy programu miał się stać jego współtwórcą. Chodziło o przewycięzanie rutyny i ustalonych mechanizmów, o wskrzeszenie entuzjazmu pedagogicznego, co miało przełożyć się na jakość prowadzonych zajęć i ich efektywność. W założeniach reformy szkolnej nowe programy miały być sformułowane ogólnie. Nakreślone w ten sposób ramy miały być wypełnione treścią przez samego nauczyciela. Uwzględniając te wymogi, ujmowano materiał nauczania w programach nauki religii na ogół hasłowo, z możliwością dostosowania go do specyficznych warunków danej szkoły. Katecheta mógł przekazać ujęty w programie temat w sposób uznany przez niego za najwłaściwszy, dobierając odpowiednie środki do jego realizacji (teksty źródłowe, pomoce naukowe, formy i metody pracy). Była to praktyczna zasada, która pozwalała adaptować wymagane treści do typu szkoły w zależności od tego, czy była to szkoła powszechna wiejska lub miejska, liceum ogólnokształcące czy zawodowe. Okazała się wyjątkowo pożądaną w szkołach powszechnych o niższym stopniu organizacyjnym, gdzie nauka odbywała się w kompletach. Elastyczność programu sprawiała, że w tych



klasach katecheta miał dużą swobodę w zakresie rozkładu materiału nauczania i sposobu jego realizacji, co sprawiało, iż podobne treści z roku na rok były prezentowane w inny sposób, nie były więc mechanicznie powielane, ale urozmaicane przez nowe ujęcie.

Większość z tych założeń weszła z biegiem czasu na stałe do praktyki katechetycznej. Dzisiaj są czymś naturalnym i zwykłym, obecnym w aktualnych programach nauki religii. W latach trzydziestych XX wieku stanowiły novum i niewątpliwie były sporym osiągnięciem, które wpłynęło na kształt programów i pracę katechetyczną na kilka dekad.

Wybitny pedagog B. Nawroczyński, dokonując oceny programów nauczania, które ukazały się po 1932 r., stwierdził: „Ten umiar, ta kultura w sposobie traktowania spraw, wzbudzających największe namietności w świecie współczesnym, zapewniają dziełu naszego Ministerstwa poczesne miejsce wśród reformowanych programów naszych czasów”<sup>2</sup>. Słowa te można również odnieść do programów nauki religii. Reforma jędrzejewiczowska dała bowiem impuls do opracowania programów odpowiadających założeniom organizacyjnym szkolnictwa tego czasu. Przyczyniła się do ich udoskonalenia merytorycznego i metodycznego. Zarówno państwo, jak i Kościół dołożyły wszelkich starań, by opracować je w sposób kompleksowy i kompetentny, przyjmując wskazania zawarte w *Ustawie o ustroju szkolnictwa*. Trzeba docenić rzetelność tej pracy, która – zwłaszcza w zakresie uzgadniania programu nauki religii dla szkoły powszechnej i gimnazjum ogólnokształcącego – koncentrowała się na najmniejszych nawet detalach (i to przez kilka lat), by w efekcie podać katechetom programy spójne i odpowiadające wymogom ówczesnej epoki. Poza tym były to pierwsze po okresie zaborów programy jednolite, takie same dla wszystkich typów szkół w granicach II Rzeczypospolitej.

Niestety trudno ocenić, jak sprawdziły się w nowym systemie szkolnictwa, gdyż nie zostały w pełni wdrożone. Najwcześniej uruchomiono program dla szkół powszechnych trzeciego stopnia i gimnazjum ogólnokształcącego, bo w roku szkolnym 1936/37, jednak wybuch wojny uniemożliwił całkowitą ich realizację. Podobna sytuacja spotkała programy nauki religii dla liceum ogólnokształcącego i pedagogicznego, dla szkół zawodowych stopnia niższego, gimnazjalnego i licealnego oraz dla szkół doksztalcających ogólnozawodowych i zawodowych. Niektóre programy, chociaż były już wydane drukiem, w ogóle nie weszły do praktyki szkolnej, a to ze względu na rozpoczęcie 1 września 1939 r. działania wojenne i zawieszenie zajęć

<sup>2</sup> B. Nawroczyński, *Program szkolny*, dz. cyt., s. 62.

lekcyjnych. Był to program nauki religii dla seminarium dla wychowawczyń przedszkoli oraz program etyki katolickiej dla trzeciej klasy liceum zawodowego. Z kolei program dla szkół przysposobienia zawodowego pozostał jedynie w formie wstępnego projektu i nie doczekał się swojej wersji finalnej. W związku z tym nie ma możliwości dokonania całościowej oceny programów nauczania religii powstałych w świetle reformy jędrzejewiczowskiej, a jedynie ich założeń teoretycznych.

O wartości tych programów świadczy fakt, iż były one podstawą katechizacji w czasie wojny i po jej zakończeniu, a niektóre z nich (program nauki religii szkoły powszechnej i średniej ogólnokształcącej) w wersji nieco zmodyfikowanej przetrwał do 1958 r., a w ogólnym swym zarysie – jak stwierdza ją ks. K. Misiaszek i ks. R. Murawski – do 1971 r.<sup>3</sup>

Przeprowadzone analizy pozwoliły ukazać wielowymiarowy wpływ reformy jędrzejewiczowskiej na kształt programów nauki religii w drugiej części międzywojnia, a zarazem przybliżyć jeden z elementów historii katechezy w Polsce, która ciągle domaga się szczegółowych opracowań i niezbędnych uzupełnień. Taką potrzebę dostrzegał ks. R. Murawski, który twierdził, iż niewiele jeszcze znamy z dziejów polskiej katechezy, z tej racji zachęcał do badania tej problematyki. Świadczą o tym jego słowa: „Od przeszłości nie można się odwracać, jest ona w jakimś stopniu zawsze obecna, kształtuje obecną rzeczywistość i dlatego trzeba nią się zajmować, bo bez wiedzy o niej trudno zrozumieć to, co dzieje się wokół nas. Dotyczy to także w dużej mierze katechezy, w tym polskiej katechezy. Gdy patrzymy na dzieje polskiej katechezy i jej ewolucję, zwłaszcza w minionym stuleciu, to zauważamy z jednej strony jej dramatyczne zmagania o przetrwanie, z drugiej zaś strony – jej niezwykle dynamikę rozwoju. Patrzymy nieraz z podziwem na inne kraje, tymczasem nie dostrzegamy własnych zdobyczy i osiągnięć”<sup>4</sup>.

Wydaje się, iż niniejsza publikacja wychodzi naprzeciw tym oczekiwaniom i przyczynia się do poszerzenia wiedzy na temat historii katechezy w II Rzeczypospolitej, prezentując niewielki jej odcinek – ze względu na niewielką rozpiętość czasową omawianej problematyki, ale nader ciekawy i niezwykle ważny w dziejach polskiej katechezy.

<sup>3</sup> K. Misiaszek, R. Murawski, *Polska (katecheza)*, w: *Słownik katechetyczny*, red. J. Gevaert, K. Misiaszek, Warszawa 2007, s. 723.

<sup>4</sup> R. Murawski, *Przedmowa*, w: R. Ceglarek, *Katechizacja w diecezji częstochowskiej...*, dz. cyt., s. 12.

# Bibliografia

## I. Źródła

### A. Archiwalne<sup>1</sup>

#### 1. Archiwum Archidiecezjalne w Gnieźnie

sygn.:

APP I 33 Komisja Szkolna Episkopatu Polski

APP I 211 Program nauki religii w szkołach [1933-1938]

- Program nauki religii rzymskokatolickiej w liceum pedagogicznym [1938]
- Program nauki religii rzymsko-katolickiej w gimnazjach państwowych [1934]

#### 2. Archiwum Archidiecezjalne w Katowicach

sygn.:

ARZ 1694 Szkolne programy. Podręczniki. 1923-1933

- Program nauki religii w seminariach dla ochroniarek
- Program nauki religii na Wyższych Kursach Nauczycielskich
- Program nauki religii rzym.-kat. dla państwowych seminariów ochroniarskich

ARZ 1695 Szkolne programy 1933-1961

ARZ 1696 Szkolne programy 1919-1977

- Program nauki religii rzymsko-katolickiej w liceach ogólnokształcących i pedagogicznych
- Program nauki religii na III r. liceum pedagogicznego
- Program nauki religii w liceum pedagogicznym [1938]

ARZ 1697 Szkolne programy 1931-1936

- Zarys planu nauki katechetycznej na okres trzyletni w szkołach zawodowych doksztalających
- Projekt programu nauki religii w szkole doksztalającej

---

<sup>1</sup> W zespołach archiwalnych wyszczególniono wyłącznie programy nauki religii, ich projekty lub wykazy.

### 3. Archiwum Diecezjalne w Kielcach

sygn.:

ON – A/5 Akta Szkół Powszechnych 1912-1938

- Program tymczasowy nauki religii w szkołach wiejskich początkowych 4-odziałowych

### 4. Archiwum Kurii Metropolitalnej w Krakowie

brak sygn.:

Akta Szkolne 1923-1939

sygn.:

Teki Sapieżyńskie t. 13

Teki Sapieżyńskie t. 14

Teki Sapieżyńskie t. 15

- Religia rzymsko-katolicka [Projekt programu nauki religii dla szkoły powszechnej]
- Program nauki religii rzymsko-katolickiej w publicznych szkołach powszechnych trzeciego stopnia [1934]
- Program nauki religii rzymsko-katolickiej w publicznych szkołach powszechnych trzeciego stopnia z polskim językiem nauczania (Projekt zmieniony – styczeń 1935)
- Program nauki religii rzymsko-katolickiej w publicznych szkołach powszechnych trzeciego stopnia z polskim językiem nauczania. Tekst ustalony na posiedzeniu w dniu 6 maja 1935 r.
- Religia rzymsko-katolicka [Projekt programu nauki religii w szkołach przysposobienia zawodowego]
- Projekt programu nauki religii w państwowym seminarium dla wychowawczyń przedszkoli
- Projekt programu nauki religii rzymskokatolickiej w seminariach dla wychowawczyń przedszkoli
- Program nauki religii rzymsko-katolickiej w gimnazjach zawodowych
- Projekt programu nauki historii Kościoła rzymskokatolickiego w gimnazjach zawodowych
- Program nauki religii rzymsko-katolickiej w gimnazjach państwowych
- Program nauki religii rzymsko-katolickiej w gimnazjach państwowych [1934]
- Program nauki religii rzymsko-katolickiej w gimnazjach państwowych z polskim językiem nauczania (Projekt zmieniony – styczeń 1935)
- Program nauki religii rzymsko-katolickiej w gimnazjach państwowych z polskim językiem nauczania

- Program nauki rzymsko-katolickiej w liceach
- Projekt programu nauki rzymsko-katolickiej w liceach
- Program nauki religii rzymsko-katolickiej w liceach ogólnokształcących i pedagogicznych
- [Program nauki religii rzymsko-katolickiej w liceach. Projekt Episkopatu]
- Program nauki w liceach pielęgniarskich. Religia rzymskokatolicka
- Projekt programu nauki religii rzymsko-katolickiej w liceach pedagogicznych
- Program nauki religii rzymsko-katolickiej w liceum pedagogicznym. Klasa III

## **5. Archiwum Diecezjalne w Łomży**

sygn.:

Szkoły do 1945: Teczka 7-13: 291

- Program nauki religii rzymsko-katolickiej w seminariach nauczycielskich
- Program nauki religii rzymsko-katolickiej w gimnazjach państwowych

Szkoły do 1945: Teczka 22-24: 289

- Ramowy program dla państwowych seminariów ochroniarskich
- Program nauki religii dla szkół rolniczych typu średniego
- Program nauki religii rzymsko-katolickiej w szkołach handlowych
- Program nauki religii rzymsko-katolickiej w dwuletnich liceach handlowych
- Program ramowy nauki religii rzymsko-katolickiej w szkołach rękodzielniczych żeńskich, stopnia II
- Program nauki religii rzymsko-katolickiej w 3-letniej szkole rękodzielniczej żeńskiej stopnia II
- Program ramowy nauki religii rzymsko-katolickiej w męskich szkołach technicznych typu zasadniczego
- Plan nauki religii w szkołach doksztalających
- Plan nauki religii dla szkoły doksztalającej
- Program nauki religii w szkołach doksztalających zawodowych
- Program nauki religii rzymsko-katolickiej dla seminariów zawodowych
- Program nauki religii na Wyższych Kursach Nauczycielskich
- Program nauki religii na Kursach Humanistycznych Wakacyjnych

## **6. Archiwum Archidiecezjalne w Łodzi**

sygn.:

AKDŁ nr 81 Programy Szkolne 1922-1934

- Program dla kursu wstępnego miejskich szkół zawodowych
- Program dla kursu pierwszego miejskich szkół zawodowych
- Program dla kursu drugiego miejskich szkół zawodowych
- Plan nauki religii w szkołach doksztalających

**7. Archiwum Państwowe w Łodzi Oddział Zamiejscowy w Sieradzu**

sygn.:

ISW 2 Okólniki Inspektoratu Szkolnego Wieluńskiego

**8. Archiwum Archidiecezjalne w Przemyślu**

brak sygn.:

Nauka religii

**9. Archiwum Diecezjalne w Sandomierzu**

brak sygn.:

Programy szkolne nauki religii 1915-1960

- Program przejściowy religii rzymsko-katolickiej dla II klasy gimnazjalnej na rok szkolny 1932/33
- Program nauki religii w gimnazjum państwowym

**10. Archiwum Diecezjalne w Siedlcach**

sygn.:

AO Komisja Szkolna Episkopatu, t. 1

- Projekt nowego programu religii dla szkół średnich państwowych
- Program nauki religii rzymsko-katolickiej dla szkół powszechnych w Rzeczypospolitej Polskiej
- Program nauki religii rzymsko-katolickiej dla 5-letnich państwowych seminariów w Polsce

**11. Archiwum Akt Nowych w Warszawie**

sygn.:

MWRiOP 193

- Spis programów nauki

MWRiOP 194

- Nauka moralności katolickiej dla 4 klasy gimnazjów zawodowych
- Projekt programu nauki religii rzymskokatolickiej w seminariach dla wychowawczyń przedszkoli



MWRiOP 223

- Projekt programu nauki religii rzymskokatolickiej w szkołach przysposobienia rolniczego (roczne) i w szkołach przysposobienia gospodyń wiejskich (roczne)
- Program nauki religii rzymsko-katolickiego Kościoła w gimnazjach zawodowych
- Spis programów nauki

## 12. Biblioteka Towarzystwa Naukowego Płockiego

sygn.:

- G 8087 Program wykładów nauki religii w szkołach diecezji płockiej, Płock [brw.]
- G 8091 Program nauk. II-ie Gimnazjum Żeńskie w Płocku, Płock [brw.]
- G 9154 Program nauk w Gimnazjum Polskim w Płocku, Płock [1905]
- R 233 Program nauki dla szkół zawodowych uzupełniających (wieczorowych lub dziennych) Królestwa Polskiego, [Warszawa 1917]

## B. Drukowane

### 1. Programy, projekty i plany nauki

#### a) Z okresu reformy jędrzejewiczowskiej

*Plan nauki Państwowej 3-klasowej Koedukacyjnej Szkoły Handlowej w Białej z kl. IV specjalną o kierunku ogólno handlowym, Biała [1934].*

*Plan nauki religii rzymsko-katolickiej dla szkół powszechnych o jednym nauczycielu, „Miesięcznik Katechetyczny i Wychowawczy” 27 (1938), z. 6-7, s. 335-346.*

*Program nauki w państwowym liceum ogólnokształcącym z polskim językiem nauczania. Religia rzymskokatolicka, Lwów 1938.*

*Program nauki (tymczasowy) w państwowym gimnazjum ogólnokształcącym z polskim językiem nauczania, Lwów 1937.*

*Program nauki (tymczasowy) w państwowym liceum ogólnokształcącym z polskim językiem nauczania. Rysunek, Lwów 1937.*

*Program nauki (tymczasowy) w państwowym liceum ogólnokształcącym z polskim językiem nauczania. Historia, Lwów 1937.*

*Program nauki (tymczasowy) w państwowym liceum ogólnokształcącym z polskim językiem nauczania. Język polski, Lwów 1937.*

*Program nauki (tymczasowy) w państwowym liceum ogólnokształcącym z polskim językiem nauczania. Matematyka, Lwów 1937.*

- Program nauki (tymczasowy) w państwowym liceum ogólnokształcącym z polskim językiem nauczania. Propedeutyka filozofii, Lwów 1937.*
- Program nauki (tymczasowy) w państwowym liceum ogólnokształcącym z polskim językiem nauczania. Język francuski, Lwów 1937.*
- Program nauki (tymczasowy) w państwowym liceum ogólnokształcącym z polskim językiem nauczania. Ćwiczenia cielesne, Lwów 1937.*
- Program nauki (tymczasowy) w państwowym liceum ogólnokształcącym z polskim językiem nauczania. Przynależenie wojskowe, Lwów 1937.*
- Program nauki (tymczasowy) w państwowym liceum ogólnokształcącym z polskim językiem nauczania. Zagadnienia życia publicznego, Lwów 1937.*
- Program nauki (tymczasowy) w państwowym liceum ogólnokształcącym z polskim językiem nauczania. Geografia i geologia, Lwów 1937.*
- Program nauki (tymczasowy) w państwowym liceum ogólnokształcącym z polskim językiem nauczania. Zajęcia praktyczne, Lwów 1937.*
- Program nauki (tymczasowy) w państwowym liceum ogólnokształcącym z polskim językiem nauczania. Biologia, Lwów 1937.*
- Program nauki (tymczasowy) w państwowym liceum ogólnokształcącym z polskim językiem nauczania. Śpiew i muzyka, Lwów 1937.*
- Program nauki (tymczasowy) w państwowym liceum ogólnokształcącym z polskim językiem nauczania. Język niemiecki, Lwów 1937.*
- Program nauki (tymczasowy) w państwowym liceum ogólnokształcącym z polskim językiem nauczania. Język angielski, Lwów 1937.*
- Program nauki (tymczasowy) w państwowym liceum ogólnokształcącym z polskim językiem nauczania. Uwagi wstępne. Plany godzin, Lwów 1937.*
- Program nauki (tymczasowy) w państwowym liceum ogólnokształcącym z polskim językiem nauczania. Język łaciński, język grecki, Lwów 1937.*
- Program nauki (tymczasowy) w państwowym liceum ogólnokształcącym z polskim językiem nauczania. Fizyka, chemia, astronomia, Lwów 1937.*
- Program nauki (tymczasowy) w państwowym liceum pedagogicznym z polskim językiem nauczania, Lwów 1938.*
- Program nauki (tymczasowy) w państwowym seminarium dla wychowawczyń przedszkoli z polskim językiem nauczania, Lwów 1939.*
- Program nauki na dwuletnich kursach galanterii skórzanej (Tymczasowy), Lwów 1938.*
- Program nauki na kursach hutniczych dla kandydatów na mistrzów (Tymczasowy), Lwów 1938.*

- Program nauki na kursie dokształcającym zawodowym o kierunku lotniczo-silnikowym (Tymczasowy)*, Lwów 1939.
- Program nauki na kursie dokształcającym zawodowym o kierunku płatowcowym (Tymczasowy)*, Lwów 1939.
- Program nauki na rocznych kursach graficznych (Tymczasowy)*, Warszawa 1938.
- Program nauki religii rzymsko-katolickiej w gimnazjach państwowych ogólnokształcących z polskim językiem nauczania*, Lwów 1935.
- Program nauki religii rzymskokatolickiej w liceum pedagogicznym*, „Miesięcznik Katechetyczny i Wychowawczy” 29 (1938), z. 6-7, s. 362-371.
- Program nauki religii rzymskokatolickiej w liceum pedagogicznym*, „Wiadomości Diecezjalne (Częstochowskie)” 13 (1938), nr 4, s. 73-78.
- Program nauki religii rzymsko-katolickiej w liceum pedagogicznym*, „Miesięcznik Diecezjalny Łucki” 13 (1938), nr 8-10, s. 385-399.
- Program nauki religii rzymsko-katolickiej w publicznych szkołach powszechnych trzeciego stopnia z polskim językiem nauczania*, Lwów 1935.
- Program nauki religii rzymsko-katolickiej w publicznych szkołach powszechnych pierwszego stopnia z polskim językiem nauczania*, Lwów 1938.
- Program nauki religii rzymskokatolickiej w publicznych szkołach powszechnych drugiego stopnia z polskim językiem nauczania*, Lwów 1938.
- Program nauki religii rzymsko-katolickiej w szkołach dokształcających ogólnozawodowych (tymczasowy)*, „Miesięcznik Kościelny: organ Archidiecezji Gnieźnieńskiej i Poznańskiej” 54 (1939), nr 5, s. 79-83.
- Program nauki religii rzymsko-katolickiej w szkołach dokształcających zawodowych (tymczasowy)*, „Miesięcznik Kościelny: organ Archidiecezji Gnieźnieńskiej i Poznańskiej” 54 (1939), nr 5, s. 83-86.
- Program nauki religii rzymskokatolickiej w szkołach dokształcających ogólnozawodowych (tymczasowy)*, „Miesięcznik Katechetyczny i Wychowawczy” 28 (1939), z. 4, s. 183-187.
- Program nauki religii rzymskokatolickiej w szkołach dokształcających zawodowych (tymczasowy)*, „Miesięcznik Katechetyczny i Wychowawczy” 28 (1939), z. 4, s. 187-191.
- Program nauki w dwuletnich liceach administracyjnych (Tymczasowy)*, Lwów 1937.
- Program nauki w dwuletnich liceach handlowych (Tymczasowy)*, Lwów 1937.
- Program nauki w dwuletnich szkołach gospodarczych (Tymczasowy)*, Lwów 1938.

- Program nauki w dwuzimowych szkołach rolniczych (Tymczasowy)*, Lwów 1939.
- Program nauki w gimnazjach chemicznych (Tymczasowy)*, Warszawa 1938.
- Program nauki w gimnazjach drogowych (Tymczasowy)*, Lwów 1938.
- Program nauki w gimnazjach elektrycznych (Projekt)*, Warszawa-Lwów 1935.
- Program nauki w gimnazjach graficznych (Tymczasowy)*, Lwów 1938.
- Program nauki w gimnazjach koronkarsko-hafciarskich (Tymczasowy)*, Lwów 1938.
- Program nauki w gimnazjach krawieckich (żeńskich) i gimnazjach bieliźniarskich (Projekt)*, Warszawa 1935.
- Program nauki w gimnazjach krawiecko-hafciarskich (Tymczasowy)*, Lwów 1938.
- Program nauki w gimnazjach kupieckich (Projekt)*, Warszawa 1935.
- Program nauki w gimnazjach kupieckich z klasą IV o kierunku administracyjno-handlowym (Tymczasowy)*, Lwów 1939.
- Program nauki w gimnazjach kupieckich z klasą IV o kierunku kupieckim (Tymczasowy)*, Lwów 1938.
- Program nauki w gimnazjach kupieckich z klasą IV o kierunku praktyczno-kupieckim (Tymczasowy)*, Lwów 1938.
- Program nauki w gimnazjach mechanicznych (Projekt)*, Warszawa 1935.
- Program nauki w gimnazjach państwowych. Biologia (Projekt)*, Lwów 1933.
- Program nauki w gimnazjach państwowych. Ćwiczenia cielesne (Projekt)*, Lwów 1933.
- Program nauki w gimnazjach państwowych. Fizyka i chemia (Projekt)*, Lwów 1933.
- Program nauki w gimnazjach państwowych. Geografia (Projekt)*, Lwów 1933.
- Program nauki w gimnazjach państwowych. Historia (Projekt)*, Lwów 1933.
- Program nauki w gimnazjach państwowych. Język łaciński (Projekt)*, Lwów 1933.
- Program nauki w gimnazjach państwowych. Język polski (Projekt)*, Lwów 1933.
- Program nauki w gimnazjach państwowych. Języki obce nowożytne (Projekt)*, Lwów 1933.
- Program nauki w gimnazjach państwowych. Matematyka (Projekt)*, Lwów 1933.
- Program nauki w gimnazjach państwowych. Muzyka. Przedmiot nadobowiązkowy (Projekt)*, Lwów 1933.
- Program nauki w gimnazjach państwowych. Rysunek. Przedmiot nadobowiązkowy (Projekt)*, Lwów 1933.

- Program nauki w gimnazjach państwowych. Zajęcia praktyczne (Projekt)*, Lwów 1933.
- Program nauki w gimnazjach stolarskich (Projekt)*, Lwów 1938.
- Program nauki w gimnazjum państwowym. Religia rzymsko-katolicka (Projekt)*, Lwów 1933.
- Program nauki w liceach budowlanych (Tymczasowy)*, Lwów 1937.
- Program nauki w liceach chemicznych (Tymczasowy)*, Lwów 1938.
- Program nauki w liceach drogowych (Tymczasowy)*, Lwów 1937.
- Program nauki w liceach elektrycznych (Tymczasowy)*, Lwów 1937.
- Program nauki w liceach fotograficznych (Tymczasowy)*, Warszawa 1938.
- Program nauki w liceach gospodarczych (Tymczasowy)*, Lwów 1937.
- Program nauki w liceach gospodyń wiejskich (Tymczasowy)*, Warszawa 1937.
- Program nauki w liceach mechanicznych (Tymczasowy)*, Lwów 1937.
- Program nauki w liceach mierniczych (Tymczasowy)*, Warszawa 1937.
- Program nauki w liceach mleczarskich (Tymczasowy)*, Lwów 1938.
- Program nauki w liceach pielęgniarских (Projekt)*, Warszawa 1938.
- Program nauki w liceach rolniczych (Projekt)*, Warszawa 1936.
- Program nauki w liceach telekomunikacyjnych (Tymczasowy)*, Warszawa 1937.
- Program nauki w liceach wodno-melioracyjnych (Tymczasowy)*, Lwów 1937.
- Program nauki w liceach zawodowych. Religia rzymskokatolicka*, Lwów 1938.
- Program nauki w liceum ogólnokształcącym. Biologia. Wydział humanistyczny, matematyczno-fizyczny i klasyczny (Projekt)*, Lwów 1937.
- Program nauki w liceum ogólnokształcącym. Biologia. Wydział przyrodniczy (Projekt)*, Lwów 1937.
- Program nauki w liceum ogólnokształcącym. Chemia. Wydział przyrodniczy (Projekt)*, Lwów 1937.
- Program nauki w liceum ogólnokształcącym. Filozofia. Wydział humanistyczny, klasyczny, matematyczno-fizyczny i przyrodniczy (Projekt)*, Lwów 1937.
- Program nauki w liceum ogólnokształcącym. Fizyka z astronomią. Wydział klasyczny (Projekt)*, Lwów 1937.
- Program nauki w liceum ogólnokształcącym. Fizyka z astronomią. Wydział przyrodniczy (Projekt)*, Lwów 1937.

- Program nauki w liceum ogólnokształcącym. Fizyka z chemią i astronomią. Wydział humanistyczny (Projekt), Lwów 1937.*
- Program nauki w liceum ogólnokształcącym. Historia. Wydział klasyczny (Projekt), Lwów 1937.*
- Program nauki w liceum ogólnokształcącym. Język angielski. Wydział humanistyczny (Projekt), Lwów 1937.*
- Program nauki w liceum ogólnokształcącym. Język angielski. Wydział klasyczny (Projekt), Lwów 1937.*
- Program nauki w liceum ogólnokształcącym. Język angielski. Wydział przyrodniczy (Projekt), Lwów 1937.*
- Program nauki w liceum ogólnokształcącym. Język francuski. Wydział klasyczny (Projekt), Lwów 1937.*
- Program nauki w liceum ogólnokształcącym. Język francuski. Wydział humanistyczny (Projekt), Lwów 1937.*
- Program nauki w liceum ogólnokształcącym. Język grecki. Wydział klasyczny (Projekt), Lwów 1937.*
- Program nauki w liceum ogólnokształcącym. Język łaciński. Wydział klasyczny (Projekt), Lwów 1937.*
- Program nauki w liceum ogólnokształcącym. Język niemiecki. Wydział przyrodniczy (Projekt), Lwów 1937.*
- Program nauki w liceum ogólnokształcącym. Język niemiecki. Wydział klasyczny (Projekt), Lwów 1937.*
- Program nauki w liceum ogólnokształcącym. Język niemiecki. Wydział humanistyczny (Projekt), Lwów 1937.*
- Program nauki w liceum ogólnokształcącym. Język niemiecki. Wydział matematyczno-fizyczny (Projekt), Lwów 1937.*
- Program nauki w liceum ogólnokształcącym. Język polski. Wydział klasyczny (Projekt), Lwów 1937.*
- Program nauki w liceum ogólnokształcącym. Język polski. Wydział matematyczno-fizyczny (Projekt), Lwów 1937.*
- Program nauki w liceum ogólnokształcącym. Matematyka. Wydział humanistyczny i klasyczny (Projekt), Lwów 1937.*
- Program nauki w liceum ogólnokształcącym. Matematyka. Wydział przyrodniczy (Projekt), Lwów 1937.*



- Program nauki w liceum ogólnokształcącym. Przynależenie wojskowe. Wydział humanistyczny, klasyczny, matematyczno-fizyczny i przyrodniczy (Projekt),* Lwów 1937.
- Program nauki w liceum ogólnokształcącym. Rysunek. Wydział humanistyczny i klasyczny. Przedmiot nadobowiązkowy (Projekt),* Lwów 1937.
- Program nauki w liceum ogólnokształcącym. Śpiew i muzyka. Wydział humanistyczny, klasyczny, matematyczno-fizyczny i przyrodniczy. Przedmiot nadobowiązkowy (Projekt),* Lwów 1937.
- Program nauki w liceum ogólnokształcącym. Zagadnienia życia współczesnego. Wydział humanistyczny, klasyczny, matematyczno-fizyczny i przyrodniczy (Projekt),* Lwów 1937.
- Program nauki w oddziałach I, V i VI w publicznych szkołach powszechnych oraz II klasie gimnazjum na rok szkolny 1932/33, Warszawa 1932.*
- Program nauki w oddziałach I, V i VI w publicznych szkołach powszechnych oraz w II klasie gimnazjum na rok szkolny 1932/33, Warszawa 1932.*
- Program nauki w państwowym gimnazjum dziewiarskim (Projekt), Warszawa 1936.*
- Program nauki w państwowym gimnazjum farbiarsko-wykończalniczym (Projekt), Warszawa 1936.*
- Program nauki w państwowym gimnazjum farbiarsko-wykończalniczym (Tymczasowy), Lwów 1936.*
- Program nauki w państwowym gimnazjum przędzalniczym (Projekt), Warszawa 1936.*
- Program nauki w państwowym gimnazjum tkackim (Projekt), Warszawa 1936.*
- Program nauki w państwowym liceum ogólnokształcącym z polskim językiem nauczania. Religia rzymskokatolicka, Lwów 1938.*
- Program nauki w publicznych szkołach powszechnych drugiego stopnia z polskim językiem nauczania. Historia (Projekt), Warszawa-Lwów 1935.*
- Program nauki w publicznych szkołach powszechnych drugiego stopnia z polskim językiem nauczania. Śpiew (Projekt), Warszawa-Lwów 1935.*
- Program nauki w publicznych szkołach powszechnych drugiego stopnia z polskim językiem nauczania. Zajęcia praktyczne (Projekt), Warszawa-Lwów 1935.*
- Program nauki w publicznych szkołach powszechnych drugiego stopnia z polskim językiem nauczania. Rysunek (Projekt), Warszawa-Lwów 1935.*
- Program nauki w publicznych szkołach powszechnych drugiego stopnia z polskim językiem nauczania. Geografia (Projekt), Warszawa-Lwów 1935.*

- Program nauki w publicznych szkołach powszechnych drugiego stopnia z polskim językiem nauczania. Arytmetyka z geometrią (Projekt)*, Warszawa-Lwów 1935.
- Program nauki w publicznych szkołach powszechnych drugiego stopnia z polskim językiem nauczania. Ćwiczenia cieleśne (Projekt)*, Warszawa-Lwów 1935.
- Program nauki w publicznych szkołach powszechnych drugiego stopnia z polskim językiem nauczania. Język polski (Projekt)*, Warszawa-Lwów 1935.
- Program nauki w publicznych szkołach powszechnych drugiego stopnia z polskim językiem nauczania*, Lwów 1936.
- Program nauki w publicznych szkołach powszechnych pierwszego stopnia (Projekt)*, Warszawa-Lwów 1935.
- Program nauki w publicznych szkołach powszechnych pierwszego stopnia z polskim językiem nauczania*, Lwów 1936.
- Program nauki w publicznych szkołach powszechnych trzeciego stopnia. Język polski (Projekt)*, Lwów 1933.
- Program nauki w publicznych szkołach powszechnych trzeciego stopnia. Geografia (Projekt)*, Lwów 1933.
- Program nauki w publicznych szkołach powszechnych trzeciego stopnia. Śpiew (Projekt)*, Lwów 1933.
- Program nauki w publicznych szkołach powszechnych trzeciego stopnia. Historia (Projekt)*, Lwów 1933.
- Program nauki w publicznych szkołach powszechnych trzeciego stopnia. Rysunek (Projekt)*, Lwów 1933.
- Program nauki w publicznych szkołach powszechnych trzeciego stopnia. Nauka o przyrodzie (Projekt)*, Lwów 1933.
- Program nauki w publicznych szkołach powszechnych trzeciego stopnia. Arytmetyka z geometrią (Projekt)*, Lwów 1933.
- Program nauki w publicznych szkołach powszechnych trzeciego stopnia. Ćwiczenia cieleśne (Projekt)*, Lwów 1933.
- Program nauki w publicznych szkołach powszechnych trzeciego stopnia. Zajęcia praktyczne (Projekt)*, Lwów 1933.
- Program nauki w publicznych szkołach powszechnych trzeciego stopnia. Religia rzymsko-katolicka (Projekt)*, Lwów 1933.
- Program nauki w rocznej męskiej szkole rolniczej (Tymczasowy)*, Lwów 1939.
- Program nauki w rocznej żeńskiej szkole rolniczej (Tymczasowy)*, Lwów 1939.

- Program nauki w szkole mistrzyń krawieckich (Tymczasowy)*, Lwów 1938.
- Program nauki w szkołach ciesielskich (Tymczasowy)*, Lwów 1938.
- Program nauki w szkołach dokształcających dla metalowców (Tymczasowy)*, Lwów 1937.
- Program nauki w szkołach dokształcających ogólnozawodowych (Tymczasowy)*, Lwów 1938.
- Program nauki w szkołach dokształcających zawodowych handlowych (Tymczasowy)*, Lwów 1938.
- Program nauki w szkołach dokształcających zawodowych dla elektryków (Tymczasowy)*, Lwów 1938.
- Program nauki w szkołach dokształcających zawodowych dla hutników (Tymczasowy)*, Lwów 1938.
- Program nauki w szkołach dokształcających zawodowych dla przemysłu drzewnego (Tymczasowy)*, Lwów 1937.
- Program nauki w szkołach dokształcających zawodowych mechanicznej obróbki metali (Tymczasowy)*, Lwów 1939.
- Program nauki w szkołach dokształcających zawodowych odlewniczo-modelarskich (Tymczasowy)*, Lwów 1939.
- Program nauki w szkołach dokształcających zawodowych ślusarsko-mechanicznych (Tymczasowy)*, Lwów 1939.
- Program nauki w szkołach górniczych (Tymczasowy)*, Lwów 1938.
- Program nauki w szkołach hutniczych (Tymczasowy)*, Lwów 1938.
- Program nauki w szkołach krawiecko-bielżniarskich (Projekt)*, Warszawa-Lwów 1936.
- Program nauki w szkołach mechanicznych (Projekt)*, Warszawa-Lwów 1936.
- Program nauki w szkołach mistrzów przemysłu metalowego (Tymczasowy)*, Lwów 1938.
- Program nauki w szkołach mleczno-serowarskich (Tymczasowy)*, Lwów 1938.
- Program nauki w szkołach murarskich (Tymczasowy)*, Lwów 1938.
- Program nauki w szkołach ogrodniczych (Tymczasowy)*, Lwów 1938.
- Program nauki w szkołach przysposobienia administracyjno-handlowego (Projekt)*, Warszawa-Lwów 1936.
- Program nauki w szkołach przysposobienia dziewiarskiego (Tymczasowy)*, Warszawa-Lwów 1938.

- Program nauki w szkołach przysposobienia gospodyń wiejskich (Projekt)*, Warszawa 1937.
- Program nauki w szkołach przysposobienia hotelarskiego (Tymczasowy)*, Warszawa-Lwów 1938.
- Program nauki w szkołach przysposobienia krawiecko-bielżniarskiego (Projekt)*, Warszawa-Lwów 1936.
- Program nauki w szkołach przysposobienia kupieckiego drugiego stopnia (Projekt)*, Warszawa-Lwów 1936.
- Program nauki w szkołach przysposobienia kupieckiego pierwszego stopnia (Projekt)*, Warszawa-Lwów 1936.
- Program nauki w szkołach przysposobienia rolniczego (Projekt)*, Warszawa-Lwów 1936.
- Program nauki w szkołach przysposobienia rolniczego (Projekt)*, Warszawa-Lwów 1936.
- Program nauki w szkołach przysposobienia spółdzielczego pierwszego stopnia (Tymczasowy)*, Lwów 1938.
- Program nauki w szkołach przysposobienia w gospodarstwie rodzinnym pierwszego stopnia (Projekt)*, Warszawa-Lwów 1936.
- Program nauki w szkołach przysposobienia w gospodarstwie rodzinnym drugiego stopnia (Projekt)*, Warszawa-Lwów 1936.
- Program nauki w szkołach przysposobienia w gospodarstwie rodzinnym (Projekt)*, Warszawa-Lwów 1936.
- Program nauki w szkołach rybackich (Projekt)*, Warszawa 1938.
- Program nauki w szkołach stolarskich (Projekt)*, Warszawa-Lwów 1936.
- Program nauki w szkołach ślusarskich (Projekt)*, Warszawa-Lwów 1936.
- Program nauki w szkołach wiertniczych (Tymczasowy)*, Lwów 1938.
- Program nauki w trzyletnich gimnazjach krawiecko-bielżniarskich (Tymczasowy)*, Lwów 1938.
- Program nauki w trzyletnich gimnazjach mechanicznych (Tymczasowy)*, Lwów 1938.
- Program nauki w trzyletnich gimnazjach odlewniczych (Tymczasowy)*, Lwów 1938.
- Program nauki w trzyletnich liceach administracyjnych. Wydział administracyjny (Tymczasowy)*, Lwów 1938.
- Program nauki w trzyletnich liceach administracyjnych. Wydział kolejowy (Tymczasowy)*, Lwów 1939.

- Program nauki w trzyletnich liceach administracyjnych. Wydział pocztowy (Tymczasowy), Lwów 1938.*
- Program nauki w trzyletnich liceach administracyjnych. Wydział samorządowy (Tymczasowy), Lwów 1938.*
- Program nauki w trzyletnich liceach handlowych. Wydział językowo-korespondencyjny (Tymczasowy), Lwów 1939.*
- Program nauki w trzyletnich prywatnych szkołach dokształcających zawodowych ślusarsko-lotniczych przy parkach i wytwórniach lotniczych (Tymczasowy), Lwów 1939.*
- Program nauki w trzyletnich żeńskich gimnazjach dziewiarskich (Tymczasowy), Lwów 1938.*
- Program nauki w żeńskich szkołach krawieckich stopnia licealnego (Tymczasowy), Warszawa 1937.*
- Program przejściowy religii rzymsko-katolickiej dla II klasy gimnazjalnej na rok szkolny 1932/33, „Miesięcznik Katechetyczny i Wychowawczy” 21 (1932), z. 8, s. 364-365.*
- Program Szkół Rolniczych Męskich Wielkopolskiej Izby Rolniczej, Poznań 1934.*
- Program w szkołach dokształcających zawodowych krawieckich, bieliźniarskich i krawiecko-bieliźniarskich (Tymczasowy), Lwów 1937.*
- Projekt planów szczegółowych nauki religii katolickiej dla szkół powszechnych I stopnia, Kraków 1938.*
- Szczegółowe plany nauki religii katolickiej dla szkół powszechnych trzeciego stopnia wraz z dyspozycją materiału do każdej lekcji, Kraków 1938.*
- Uzupełnienie programu nauki religii rzymskokatolickiej w publicznych szkołach powszechnych trzeciego stopnia z polskim językiem nauczania, Lwów 1938.*

## **b) Pozostałe**

- Instrukcja i plany dla nauki religii w szkołach ludowych pospolitych, wydane przez Ordynariat Metropolitalny Lwowski, Lwów 1913.*
- Liceum Handlowe Żeńskie Julii Jankowskiej-Statkowskiej, Warszawa [1930].*
- Nowe programy nauki religii rzymsko-katolickiej dla szkół średnich, Płock 1909.*
- Plan nauki dla galicyjskich szkół realnych, Lwów 1909.*
- Plan nauki dla szkoły rzemiosł w Zakładzie ks. Bosko w Oświęcimiu, Oświęcim [1910].*
- Plan nauki dla szkół przemysłowych uzupełniających w Galicyi, Lwów 1903.*

- Plan nauki gimnazjum realnego*, Kraków 1915.
- Plan nauki religii dla szkół rolniczych typu średniego*, „Miesięcznik Katechetyczny i Wychowawczy” 19 (1930), z. 5-6, s. 267-268.
- Plan nauki religii w szkole powszechnej jednoklasowej i dwuklasowej*, „Miesięcznik Katechetyczny i Wychowawczy” 8 (1919), z. 4-5, s. 165-166.
- Plan nauki religii w szkołach kształcących*, „Miesięcznik Katechetyczny i Wychowawczy” 19 (1930), z. 5-6, s. 262-267.
- Plan nauki religii w szkołach ludowych wiejskich Królestwa Polskiego*, w: *Program nauczania religii rzymsko-katolickiej w szkołach Królestwa Polskiego*, Warszawa 1906, s. 3-18.
- Plan naukowy galicyjskich szkół realnych (nauka religii)*, w: *Ustawa krajowa i plan nauki dla szkół realnych w Galicji*, Lwów 1900, s. 13-14.
- Plan szczegółowy nauki religii w klasie IV według „Życia chrześcijanina w obrzędach Kościoła”*, „Miesięcznik Katechetyczny i Wychowawczy” 20 (1931), z. 6-7, s. 313-314.
- Plany godzin dla siedmioklasowych publicznych szkół powszechnych i gimnazjów państwowych*, „Miesięcznik Katechetyczny i Wychowawczy” 18 (1929), z. 5, s. 230-232.
- Plany nauki religii dla szkół ludowych i wydziałowych w diecezji tarnowskiej*, Tarnów 1915.
- Plany naukowe dla szkół ludowych pospolitych pięcio- i sześcioklasowych męskich, żeńskich i mieszanych wraz z instrukcją*, Lwów 1911.
- Program 7-klasowej Szkoły Handlowej A. Jeżemskiego w Warszawie*, Warszawa 1910.
- Program C. K. Państwowej Szkoły Przemysłowej w Krakowie*, Kraków 1918.
- Program gimnazjum państwowego. Gimnazjum niższe*, Lwów 1931.
- Program gimnazjum państwowego. Gimnazjum niższe. Język polski. Historia. Języki nowożytny*, Warszawa 1919.
- Program gimnazjum państwowego. Gimnazjum niższe. Matematyka*, Warszawa 1919.
- Program gimnazjum państwowego. Gimnazjum niższe. Nauka pisma. Rysunek i lepienie. Śpiew. Praca ręczna. Gimnastyka*, Warszawa 1919.
- Program gimnazjum państwowego. Gimnazjum niższe. Przyrodoznawstwo. Fizyka i chemia. Geografia*, Warszawa 1919.
- Program gimnazjum państwowego. Gimnazjum niższe. Religia rzymsko-katolicka*, Warszawa 1925.



- Program gimnazjum państwowego. Gimnazjum wyższe. Program klasy IV (I) i ramy programu klas następnych*, Warszawa 1920.
- Program gimnazjum państwowego. Gimnazjum wyższe. Religia rzymsko-katolicka*, Warszawa 1926.
- Program gimnazjum państwowego. Klasa IV (I). Religia rzymsko-katolicka*, Warszawa 1925.
- Program gimnazjum państwowego. Religia rzymsko-katolicka*, Lwów-Warszawa 1921.
- Program gimnazjum państwowego. Wydział humanistyczny*, Lwów 1931.
- Program gimnazjum państwowego. Wydział klasyczny*, Lwów 1931.
- Program gimnazjum państwowego. Wydział matematyczno-przyrodniczy*, Lwów 1931.
- Program gimnazjum państwowego. Wydziały: matematyczno-przyrodniczy, humanistyczny, klasyczny*, Warszawa 1926.
- Program ludowej szkoły rolniczej męskiej o kursie 11-o miesięcznym*, Warszawa 1921.
- Program ludowej szkoły rolniczej żeńskiej o kursie 11-o miesięcznym*, Warszawa 1927.
- Program ludowej szkoły rolniczej żeńskiej o kursie 11-o miesięcznym*, Warszawa 1921.
- Program nauczania religii rzymsko-katolickiej w szkołach początkowych miejskich*, w: *Program nauczania religii rzymsko-katolickiej w szkołach Królestwa Polskiego*, Warszawa 1906, s. 19-22.
- Program nauczania religii rzymsko-katolickiej w szkołach średnich*, w: *Program nauczania religii rzymsko-katolickiej w szkołach Królestwa Polskiego*, Warszawa 1906, s. 22-46.
- Program nauczania religii rzymsko-katolickiej w szkołach średnich*, Warszawa 1907.
- Program nauk 8-klasowego Gimnazjum Polskiego Filologicznego w Częstochowie*, Częstochowa 1906.
- Program nauk 8-mio klasowego gimnazjum Towarzystwa Opieki Szkolnej w Częstochowie*, Częstochowa 1916.
- Program nauk jednorocznego kursu handlowego dla absolwentek szkół średnich*, Kraków 1917.
- Program nauk oraz informacje dla nowo wstępujących kandydatów. Szkoła Handlowa Kupiectwa Łódzkiego*, Łódź 1908.
- Program nauk w kieleckiej 7-klasowej szkole handlowej miejskiej*, Kielce 1907.
- Program nauk w polskiej 4-kl. szkole miejskiej w Łodzi*, [Łódź 1918].
- Program nauk. Siedmioklasowa szkoła handlowa w Lublinie*, Lublin 1910.

- Program nauk. Szkoła handlowa VII-klasowa męska w Kielcach*, Kielce 1910.
- Program nauk. Szkoła Handlowa VII-klasowa Zgromadzenia Kupców m. Warszawy*, Warszawa 1908.
- Program nauk. Szkoła Handlowa Wieczorowa Żeńska Zgromadzenia Kupców m. st. Warszawy*, Warszawa 1919.
- Program nauk. Wieluńska VII-klasowa szkoła handlowa. Kurs klasy II*, Wieluń 1911.
- Program nauki religii rz.-kat. w siedmioklasowych szkołach powszechnych*, „Miesięcznik Katechetyczny i Wychowawczy” 10 (1921), z. 2, s. 34-48.
- Program nauki religii rzym.-kat. w szkołach handlowych*, „Kurenda Kurii Metropolitalnej Obrządku Łacińskiego we Lwowie” (1931), nr 15, s. 63-69.
- Program nauki religii rzymsko-katolickiej dla seminariów zawodowych*, w: *Programy religii rzymsko-katolickiej dla szkół zawodowych*, Lwów 1931, s. 28-34.
- Program nauki religii rzymsko-katolickiej dla seminariów zawodowych*, „Wiadomości Archidiecezjalne Warszawskie” 22 (1932), nr 2, s. 66-70.
- Program nauki religii rzymsko-katolickiej dla seminariów zawodowych*, „Kurenda Kurii Metropolitalnej Obrządku Łacińskiego we Lwowie” (1931), nr 15, s. 71-73.
- Program nauki religii rzymsko-katolickiej dla szkół ludowych i miejskich*, Częstochowa 1915.
- Program nauki religii rzymsko-katolickiej dla szkół średnich oraz wskazówki metodyczne*, Warszawa 1916/17.
- Program nauki religii rzymsko-katolickiej dla szkół średnich*, Warszawa 1908.
- Program nauki religii rzymsko-katolickiej w 3-letniej szkole rękodzielniczej żeńskiej stopnia II*, w: *Programy religii rzymsko-katolickiej dla szkół zawodowych*, Lwów 1931, s. 4.
- Program nauki religii rzymsko-katolickiej w 3-letniej szkole rękodzielniczej żeńskiej stopnia II*, „Wiadomości Archidiecezjalne Warszawskie” 22 (1932), nr 3, s. 120.
- Program nauki religii rzymsko-katolickiej w dwuletnich liceach handlowych*, w: *Programy religii rzymsko-katolickiej dla szkół zawodowych*, Lwów 1931, s. 21-27.
- Program nauki religii rzymsko-katolickiej w dwuletnich liceach handlowych*, „Wiadomości Archidiecezjalne Warszawskie” 22 (1932), nr 2, s. 71-72.
- Program nauki religii rzymsko-katolickiej w dwuletnich liceach handlowych*, „Wiadomości Archidiecezjalne Warszawskie” 22 (1932), nr 3, s. 107-110.
- Program nauki religii rzymsko-katolickiej w dwuletnich liceach handlowych*, „Kurenda Kurii Metropolitalnej Obrządku Łacińskiego we Lwowie” (1931), nr 15, s. 69-71.

- Program nauki religii rzymsko-katolickiej w męskich szkołach technicznych typu zasadniczego*, „Kurenda Kurii Metropolitalnej Obrządku Łacińskiego we Lwowie” (1931), nr 15, s. 74.
- Program nauki religii rzymsko-katolickiej w szkołach handlowych*, w: *Programy religii rzymsko-katolickiej dla szkół zawodowych*, Lwów 1931, s. 5-20.
- Program nauki religii rzymsko-katolickiej w szkołach handlowych*, „Wiadomości Archidiecezjalne Warszawskie” 22 (1932), nr 3, s. 110-119.
- Program nauki religii rzymsko-katolickiej w szkołach niższych i seminariach nauczycielskich*, Warszawa 1908.
- Program nauki religii rzymsko-katolickiej w szkołach niższych i seminariach nauczycielskich oraz wskazówki metodyczne*, Warszawa 1916/17.
- Program nauki religii rzymsko-katolickiej w szkołach niższych oraz seminariach nauczycielskich*, Warszawa 1908.
- Program nauki religii rzymsko-katolickiej w szkołach rękodzielniczych żeńskich stopnia II*, „Kurenda Kurii Metropolitalnej Obrządku Łacińskiego we Lwowie” (1931), nr 15, s. 74.
- Program nauki religii rzymsko-katolickiej w trzyletniej szkole rękodzielniczej żeńskiej stopnia II*, „Kurenda Kurii Metropolitalnej Obrządku Łacińskiego we Lwowie” (1931), nr 15, s. 73.
- Program nauki religii w szkołach dokształcających zawodowych*, „Wiadomości Diecezjalne Podlaskie” 14 (1932), nr 10, s. 406-411.
- Program nauki Szkoły Handlowej trzyletniej Marii Danielskiej*, Warszawa 1926.
- Program nauki w państwowych seminariach nauczycielskich*, Warszawa 1921.
- Program nauki w państwowych seminariach nauczycielskich*, wyd. 2 zmienione, Warszawa 1926.
- Program nauki w publicznych szkołach powszechnych*, Lwów 1931.
- Program nauki w szkołach siedmioklasowych. Religia rzymsko-katolicka*, Warszawa 1920.
- Program oraz instrukcja dla prowadzenia szkół początkowych dla dzieci wygnańców*, Moskwa 1916.
- Program pięciu kursów seminaryjnych dla kobiet*, Kraków [1916].
- Program ramowy nauki religii rzymsko-katolickiej w męskich szkołach technicznych typu zasadniczego*, w: *Programy religii rzymsko-katolickiej dla szkół zawodowych*, Lwów 1931, s. 35.

- Program ramowy nauki religii rzymsko-katolickiej w męskich szkołach technicznych typu zasadniczego*, „Wiadomości Archidiecezjalne Warszawskie” 22 (1932), nr 2, s. 71.
- Program ramowy nauki religii rzymsko-katolickiej w szkołach rękodzielniczych żeńskich, stopnia II*, w: *Programy religii rzymsko-katolickiej dla szkół zawodowych*, Lwów 1931, s. 3.
- Program ramowy nauki religii rzymsko-katolickiej w szkołach rękodzielniczych żeńskich, stopnia II*, „Wiadomości Archidiecezjalne Warszawskie” 22 (1932), nr 2, s. 65-66.
- Program szkoły czteroklasowej propedeutycznej z klasą wstępną i elementarną (gimnazjum niższego), o zakresie nauczania typowej szkoły powszechnej siedmioklasowej*, Warszawa 1924.
- Program Szkoły Gospodarstwa Domowego imienia Jeneralowej Zamoyskiej*, Warszawa 1933.
- Program szkoły powszechnej jednoklasowej czterooddziałowej i dwuklasowej cztero- i pięciooddziałowej. Religia rzymsko-katolicka*, Warszawa 1919.
- Program szkoły powszechnej jednoklasowej czterooddziałowej i dwuklasowej cztero- i pięciooddziałowej, cz. 1. Rozkład godzin i przykłady planów lekcyjnych*, Warszawa 1918.
- Program szkoły rolniczej 3-semesterowej Wielkopolskiej Izby Rolniczej w Środzie*, Poznań 1929.
- Program szkoły średniej ogólnokształcącej*, Warszawa 1916.
- Program szkół kmiących*, Kraków 1913.
- Program. Państwowe gimnazjum męskie im. kr. Zygmunta Augusta w Wilnie*, Wilno 1922.
- Program Żeńskiego Seminaryum Nauczycielskiego z kursem trzyletnim Zofii Wołowskiej*, Warszawa [1908].
- Programy religii rzymsko-katolickiej dla szkół zawodowych*, Lwów 1931.
- Programy religii rzymsko-katolickiej dla szkół zawodowych*, Lwów 1931.
- Projekt poprawionego programu nauki religii na klasy gimnazj. I-IV*, „Miesięcznik Katechetyczny i Wychowawczy” 12 (1923), z. 1-6, 55-57.
- Projekt programu nauki w siedmioklasowych publicznych szkołach powszechnych i w trzech niższych klasach gimnazjum państwowego (gimnazjum niższem). Śpiew*, Warszawa 1929.

- Projekt programu nauki w siedmioklasowych publicznych szkołach powszechnych i w trzech niższych klasach gimnazjum państwowego (gimnazjum niższem). Roboty ręczne*, Warszawa 1929.
- Projekt programu nauki w siedmioklasowych publicznych szkołach powszechnych i w trzech niższych klasach gimnazjum państwowego (gimnazjum niższem). Historia*, Warszawa 1929.
- Projekt programu nauki w siedmioklasowych publicznych szkołach powszechnych i w trzech niższych klasach gimnazjum państwowego (gimnazjum niższem). Geografia*, Warszawa 1929.
- Projekt programu nauki w siedmioklasowych publicznych szkołach powszechnych i w trzech niższych klasach gimnazjum państwowego (gimnazjum niższem). Ćwiczenia cielesne*, Warszawa 1929.
- Projekt programu nauki w siedmioklasowych publicznych szkołach powszechnych i w trzech niższych klasach gimnazjum państwowego (gimnazjum niższem). Rysunek*, Warszawa 1929.
- Projekt programu nauki w siedmioklasowych publicznych szkołach powszechnych i w trzech niższych klasach gimnazjum państwowego (gimnazjum niższem). Higiena w szkole*, Warszawa 1929.
- Projekt programu nauki w siedmioklasowych publicznych szkołach powszechnych i w trzech niższych klasach gimnazjum państwowego (gimnazjum niższem). Nauka o przyrodzie w oddziałach III-VI szkoły powszechnej oraz w klasach I i II gimnazjum*, Warszawa 1929.
- Projekt programu nauki w siedmioklasowych publicznych szkołach powszechnych i w trzech niższych klasach gimnazjum państwowego (gimnazjum niższem). Język polski*, Warszawa 1930.
- Projekt programu nauki w siedmioklasowych publicznych szkołach powszechnych i w trzech niższych klasach gimnazjum państwowego (gimnazjum niższem). Nauka o przyrodzie: fizyka i chemia*, Warszawa 1930.
- Projekt programu nauki w siedmioklasowych publicznych szkołach powszechnych i w trzech niższych klasach gimnazjum państwowego (gimnazjum niższem). Nauka o Polsce współczesnej*, Warszawa 1930.
- Projekt programu nauki w siedmioklasowych publicznych szkołach powszechnych i w trzech niższych klasach gimnazjum państwowego (gimnazjum niższem). Rachunki z geometrią*, Warszawa 1930.
- Projekt programu nauki w siedmioklasowych publicznych szkołach powszechnych i w trzech niższych klasach gimnazjum państwowego (gimnazjum niższem). Zestawienie ogólne. Plany godzin szkolnych*, Warszawa 1930.

- Projekt programu nauki w szkołach dokształcających zawodowych. Rok 1930. Język polski*, Warszawa 1930.
- Projekt programu nauki w szkołach dokształcających zawodowych. Rok 1930. Higiena ogólna i zawodowa*, Warszawa 1930.
- Projekt programu nauki w szkołach dokształcających zawodowych. Rok 1930. Nauka o Polsce*, Warszawa 1930.
- Projekt programu nauki w szkołach dokształcających zawodowych. Rok 1930. Rachunki*, Warszawa 1930.
- Projekt programu seminarium dla nauczycieli szkół elementarnych*, Warszawa 1906.
- Ramowy program dla państwowych seminariów ochroniarskich*, „Miesięcznik Katechetyczny i Wychowawczy” 19 (1930), z. 5-6, s. 272-273.
- Szczegółowe plany nauki religii katolickiej w 7-klasowej szkole powszechnej*, Kraków 1924.
- Szkic programu szkół handlowych*, Warszawa 1909.
- Średnia Szkoła Handlowa Koła Prażan. Cele, plan nauki, organizacja i ustrój szkoły*, Warszawa [1931].
- Tymczasowe plany nauki dla męskich ośmioklasowych szkół średnich ogólnokształcących w b. Dzielnicy Pruskiej*, Poznań 1920.
- Tymczasowy program dla niższych szkół początkowych Rady Polskiej Ziemi Mińskiej wraz z regulaminem szkolnym*, Mińsk 1918.
- Ustawa i program szkół początkowych miejskich prywatnych (Projekt)*, Warszawa 1907.
- Ustawa i program szkół początkowych wiejskich Polskiej Macierzy Szkolnej*, Warszawa 1907.
- Zarys programu Drugiej Męskiej Szkoły Rzemieślniczej w Warszawie*, Warszawa 1918.
- Программа по Закону Божию римско-католического вероисповедования в начальных училищах, Кельцы [brw.].

## **2. Dokumenty państwowe**

### **a) Ustawa o ustroju szkolnictwa**

- Ustawa z dnia 11 marca 1932 r. o ustroju szkolnictwa*. Dz. U. RP 1932, nr 38, poz. 389.
- Ustawa o ustroju szkolnictwa: z dnia 11 marca 1932 wraz z rozporządzeniem Min. W. R. i O. P. z dnia 30 maja 1932 r.*, Warszawa 1932.



**b) Pozostałe**

- Dekret o obowiązkach szkolnym.* Dz. Urz. MWRiOP 1919, nr 2, poz. 2.
- Dekret o kształceniu nauczycieli szkół powszechnych w Państwie Polskiem.* Dz. Urz. MWRiOP 1919, nr 2, poz. 3.
- Ustawa o kwalifikacjach zawodowych do nauczania w szkołach średnich i związane z nią rozporządzenia Ministerstwa W.R. i O.P.,* Lwów-Warszawa 1923.
- Ustawa z dnia 17 marca 1921 r. – Konstytucja Rzeczypospolitej Polskiej.* Dz. U. RP 1921, nr 44, poz. 267.
- Ustawa z dnia 17 lutego 1922 r. o zakładaniu i utrzymywaniu publicznych szkół powszechnych.* Dz. U. RP 1922, nr 18, poz. 143.
- Ustawa z dnia 17 lutego 1922 r. o budowie publicznych szkół powszechnych.* Dz. U. RP 1922, nr 18, poz. 144.
- Ustawa o kwalifikacjach zawodowych do nauczania w szkołach średnich i związane z nią rozporządzenia Ministerstwa W.R. i O.P.,* Lwów-Warszawa 1923.
- Ustawa z dnia 2 lipca 1924 r. w przedmiocie pracy młodocianych i kobiet.* Dz. U. RP. 1924, nr 65, poz. 636.
- Ustawa o ustroju szkolnictwa (Projekt),* Warszawa 1927.
- Zarządzenie Ministra Wyznań Religijnych i Oświecenia Publicznego z dnia 19 czerwca 1928 r. w sprawie statutu Państwowych Kursów Nauczycielskich.* Dz. Urz. MWRiOP 1928, nr 8, poz. 134.
- Zarządzenie Ministra Wyznań Religijnych i Oświecenia Publicznego z dnia 19 czerwca 1928 r. w sprawie Statutu Państwowych Pedagogów.* Dz. Urz. MWRiOP 1928, nr 8, poz. 135.
- Zarządzenie Ministra Wyznań Religijnych i Oświecenia Publicznego z dnia 30 czerwca 1929 r. w sprawie organizacji państwowych seminariów ochroniarskich (Statut organizacji państwowych seminariów ochroniarskich).* Dz. Urz. MWRiOP 1929, nr 9, poz. 119.
- Zarządzenie Ministra Wyznań Religijnych i Oświecenia Publicznego z dnia 1 lipca 1929 r. w sprawie planu godzin w państwowych seminariach ochroniarskich.* Dz. Urz. MWRiOP 1929, nr 9, poz. 120.
- Okólnik Ministra Wyznań Religijnych i Oświecenia Publicznego do Kuratoriów Okręgów Szkolnych, Śląskiego Urzędu Wojewódzkiego, Liceum Krzemienieckiego, Inspektorów Szkolnych, oraz Dyrekcji Kierowników i Nauczycielstwa szkół powszechnych i szkół średnich ogólnokształcących w sprawie określenia*

- materiału nauczania w siedmioklasowych publicznych szkołach powszechnych i gimnazjach państwowych w roku szkolnym 1930/31. Dz. Urz. MWRiOP 1930, nr 8, poz. 135.*
- Pismo Ministerstwa Rolnictwa do państwowych średnich szkół rolniczych, „Miesięcznik Katechetyczny i Wychowawczy” 19 (1930), z. 5-6, s. 267.*
- Wykaz godzin nauki religii. Dz. Urz. KOSK 1932, nr 4, poz. 74.*
- Instrukcja dotycząca programu nauki w oddziale I publicznych szkół powszechnych i zmian w programach nauki w oddziale V i VI publicznych szkół powszechnych oraz w klasie II gimnazjów państwowych, Lwów 1932.*
- Pismo kuratora Okręgu Szkolnego Krakowskiego E. Nowickiego do kierownictw publicznych szkół zawodowych kształcących w okręgu w sprawie programu nauki religii z 19.08.1932 r. Dz. Urz. KOSK 1932, nr 8, poz. 139.*
- Rozporządzenie Prezydenta Rzeczypospolitej z 21 października 1932 r. o kwalifikacjach zawodowych do nauczania w szkołach i na kursach zawodowych. Dz. U. RP 1932, nr 91, poz. 774.*
- Rozporządzenie Ministra Wyznań Religijnych i Oświecenia Publicznego z dnia 21 listopada 1933 r. o organizacji publicznych szkół powszechnych. Dz. Urz. MWRiOP 1933, nr 14, poz. 194.*
- Instrukcja dotycząca programów nauki w oddziałach I, II i V w publicznych szkołach powszechnych i zmian w programach nauki w oddziałach III, IV, VI i VII publicznych szkół powszechnych, Tarnopol 1933.*
- Instrukcja dotycząca programów nauki w oddziałach I, II i V publicznych szkół powszechnych i zmian w programach nauki w oddziałach III, IV, VI i VII publicznych szkół powszechnych na rok szkolny 1933/34, Lublin 1933.*
- Instrukcja dotycząca planów godzin i programów nauki w klasach I i II gimnazjów państwowych w roku szkolnym 1934/35, Lwów 1934.*
- Okólnik nr 119 z dnia 12 lipca 1934 r. (II Pr-2859/34) w sprawie programów nauki w publicznych szkołach powszechnych na rok szkolny 1934/35. Dz. Urz. MWRiOP 1934, nr 6-7, poz. 104.*
- Instrukcja dotycząca planów godzin i programów nauki w publicznych szkołach powszechnych w roku szkolnym 1935/36, Warszawa-Lwów 1935.*
- Instrukcja dotycząca planów godzin i programów nauki w klasach I, II i III gimnazjów państwowych w roku szkolnym 1935/36, Warszawa-Lwów 1935.*
- Rozporządzenie Ministra Wyznań Religijnych i Oświecenia Publicznego z dnia 1 października 1935 r. (Nr II Pr-5481/35) o nowym programie nauki religii rzymsko-katolickiej w publicznych szkołach powszechnych trzeciego stopnia z polskim językiem nauczania. Dz. Urz. MWRiOP 1936, nr 1, poz. 4.*

- Rozporządzenie Ministra Wyznań Religijnych i Oświecenia Publicznego z dnia 1 października 1935 r. (Nr II Pr-5480/35) o nowym programie nauki religii rzymsko-katolickiej w gimnazjach państwowych ogólnokształcących z polskim językiem nauczania.* Dz. Urz. MWRiOP 1936, nr 1, poz. 5.
- Komunikat Ministerstwa W. R. i O.P., „Miesięcznik Katechetyczny i Wychowawczy” 25 (1936), z 6-7, s. 318.*
- W sprawie korelacji nauki poszczególnych przedmiotów z nauką religii rzymsko-katolickiej, „Wiadomości Diecezjalne (Częstochowskie)” 11 (1936), nr 4, s. 43.*
- Instrukcja dotycząca programów nauki w publicznych szkołach powszechnych w roku szkolnym 1936/37.* Dz. Urz. MWRiOP 1936, nr 7, poz. 128.
- Instrukcja dotycząca programów nauki w klasach I, II, III i IV gimnazjów państwowych w roku szkolnym 1936/37.* Dz. Urz. MWRiOP 1936, nr 7, poz. 129.
- Okólnik nr 75 z dnia 7 sierpnia 1936 r. (II. Pr-5228/36) w sprawie programu nauki w gimnazjach państwowych.* Dz. Urz. MWRiOP 1936, nr 7, poz. 129.
- Zarządzenie Ministra Wyznań Religijnych i Oświecenia Publicznego z dnia 22 lutego 1937 r. o regulaminie przyjmowania uczniów do państwowego liceum ogólnokształcącego.* Dz. Urz. MWRiOP 1937, nr 3, poz. 59.
- Rozporządzenie Ministra Wyznań Religijnych i Oświecenia Publicznego z dnia 23 lutego 1937 r. o regulaminie przyjmowania uczniów do państwowego gimnazjum ogólnokształcącego.* Dz. Urz. KOSL 1937, nr 10, poz. 182.
- Rozporządzenie Ministra Wyznań Religijnych i Oświecenia Publicznego z dnia 2 marca 1937 r. o organizacji państwowego liceum ogólnokształcącego.* Dz. Urz. MWRiOP 1937, nr 3, poz. 55.
- Instrukcja dotycząca programów nauki w publicznych szkołach powszechnych w roku szkolnym 1937/38.* Dz. Urz. MWRiOP 1937, nr 11, poz. 335.
- Rozporządzenie Ministra Wyznań Religijnych i Oświecenia Publicznego z dnia 23 lipca 1937 r. (Nr II Pr6685/37) o programie nauki w klasie I państwowego liceum pedagogicznego.* Dz. Urz. MWRiOP 1937, nr 9, poz. 307.
- Okólnik nr 73 z dnia 23 lipca 1937 r. (II Pr-6533/37) w sprawie programu nauki religii rzymskokatolickiej w gimnazjach państwowych w roku szkolnym 1937/38.* Dz. Urz. MWRiOP 1937, nr 9, poz. 312.
- Okólnik nr 77 z dnia 29 lipca 1937 r. (III PU-4622/37) w sprawie programu nauki religii rzymsko-katolickiej w liceach zawodowych w roku szkolnym 1937/38, „Miesięcznik Katechetyczny i Wychowawczy” 26 (1937), z. 8, s. 366.*
- Zarządzenie Ministra Wyznań Religijnych i Oświecenia Publicznego z dnia 31 sierpnia 1937 r. (Nr II Pr-7890/37) w sprawie programu nauki religii rzymsko-*

- katolickiej w państwowych liceach pedagogicznych w roku szkolnym 1937/38, „Miesięcznik Katechetyczny i Wychowawczy” 26 (1937), z. 8, s. 366.*
- Postanowienie Ministra Wyznań Religijnych i Oświecenia Publicznego z dnia 2 maja 1938 r. (Nr III PU-2655/38) o tymczasowym programie nauki w szkołach dokształcających zawodowych dla elektryków. Dz. Urz. MWRiOP 1938, nr 5, poz. 135.*
- Rozporządzenie Ministra Wyznań Religijnych i Oświecenia Publicznego z dnia 17 marca 1938 r. (Nr II Pr-2030/38) o programie nauki religii rzymskokatolickiej w państwowym liceum ogólnokształcącym z polskim językiem nauczania. Dz. Urz. MWRiOP 1938, nr 3, poz. 64.*
- Rozporządzenie Ministra Wyznań Religijnych i Oświecenia Publicznego z dnia 26 marca 1938 r. (Nr III PU-1980/38) o programie nauki religii rzymskokatolickiej w gimnazjach zawodowych, „Miesięcznik Katechetyczny i Wychowawczy” 27 (1938), z. 6-7, s. 372.*
- Okólnik nr 22 z dnia 12 kwietnia 1938 r. (II Pr-2514/38) w sprawie organizacji roku szkolnego 1938/39 w szkolnictwie powszechnym. Dz. Urz. MWRiOP 1938, nr 4, poz. 100.*
- Postanowienie Ministra Wyznań Religijnych i Oświecenia Publicznego z 27 kwietnia 1938 r. (Nr III PU-2361/39) o tymczasowym programie nauki w państwowej szkole przysposobienia ogrodniczo-pszczelarzkiego w Mereczowczyźnie. Dz. Urz. MWRiOP 1939, nr 4, poz. 142.*
- Postanowienie Ministra Wyznań Religijnych i Oświecenia Publicznego z dnia 5 maja 1938 r. (Nr III PU-2659/38) o tymczasowym programie nauki w szkołach dokształcających ogólnozawodowych. Dz. Urz. MWRiOP 1938, nr 5, poz. 136.*
- Rozporządzenie ministra Wyznań Religijnych i Oświecenia Publicznego z dnia 11 czerwca 1938 r. (nr II Pr-5160/38) o nowym programie nauki w państwowych liceach pedagogicznych z polskim językiem nauczania. Dz. Urz. MWRiOP 1938, nr 6, poz. 158.*
- Postanowienie Ministra Wyznań Religijnych i Oświecenia Publicznego z 28 czerwca 1938 r. (Nr III PU-3844/38) o tymczasowym programie nauki w szkołach przysposobienia dziewiarskiego. Dz. Urz. MWRiOP 1938, nr 7, poz. 206.*
- Zarządzenie Ministra Wyznań Religijnych i Oświecenia Publicznego z dnia 2 lipca 1938 r. o regulaminie egzaminu dojrzałości w liceum ogólnokształcącym. Dz. Urz. MWRiOP 1938, nr 8, poz. 227.*
- Rozporządzenie Ministra Wyznań Religijnych i Oświecenia Publicznego z dnia 16 lipca 1938 r. (II Pr-6647/38) o nowym programie nauki religii rzymskokatolickiej w publicznych szkołach powszechnych pierwszego stopnia z polskim językiem nauczania. Dz. Urz. MWRiOP 1938, nr 8, poz. 222.*

*Rozporządzenie Ministra Wyznań Religijnych i Oświecenia Publicznego z dnia 16 lipca 1938 r. (II Pr-6645/38) o nowym programie nauki religii rzymskokatolickiej w publicznych szkołach powszechnych drugiego stopnia z polskim językiem nauczania.* Dz. Urz. MWRiOP 1938, nr 8, poz. 223.

*Okólnik nr 42 z dnia 2 sierpnia 1938 r. (II Pr-6801/38) w sprawie programu nauki religii rzymskokatolickiej w klasie I państwowego seminarium dla wychowawczyń przedszkoli.* Dz. Urz. MWRiOP 1938, nr 9, poz. 279.

*Okólnik nr 46 z dnia 31 sierpnia 1938 r. (II Pr-6916/38) w sprawie programu nauki religii rzymskokatolickiej w publicznych szkołach powszechnych stopnia pierwszego i drugiego z polskim językiem nauczania w roku szkolnym 1938/39.* Dz. Urz. MWRiOP 1938, nr 9, poz. 283.

*Instrukcja z dnia 5 września 1938 r. (Nr II Pr-7728/38) dotycząca realizacji programu nauki w państwowym liceum ogólnokształcącym w roku szkolnym 1938/39, „Wiadomości Archidiecezjalne Warszawskie” 28 (1938), nr 11, s. 476.*

*Okólnik nr 60 z dnia 27 października 1938 r. (II Pr-9136/38) w sprawie korelacji nauki poszczególnych przedmiotów z nauką religii rzymskokatolickiej.* Dz. Urz. MWRiOP 1938, nr 11, poz. 340.

*Instrukcja Ministra Wyznań Religijnych i Oświecenia Publicznego z dnia 15 listopada 1938 r. (II Pr-10335/36) w sprawie planu godzin i programu nauczania w klasie drugiej dwuletnich kursów dla wychowawczyń przedszkoli według czeskiego ustroju przy państwowym seminarium dla wychowawczyń przedszkoli w Mysłowicach.* AKMK Akta Szkolne 1923-1939.

*Okólnik Inspektoratu Szkolnego Wieluńskiego nr 10/39 z dnia 25.01.1939 r.* APŁ OZS IS I sygn. 2.

*Rozporządzenie Ministra Wyznań Religijnych i Oświecenia Publicznego z dnia 17 marca 1939 r. (II Pr-1650/39) o nowym programie nauki w państwowych seminariach dla wychowawczyń przedszkoli z polskim językiem nauczania.* Dz. Urz. MWRiOP 1939, nr 3, poz. 75.

*Statut publicznych szkół powszechnych siedmioletnich, Poznań [1933].*

### **3. Wytyczne Ministerstwa WRiOP dla autorów programów**

*Wytyczne dla autorów programów dwuletnich i trzyletnich liceów administracyjnych, Warszawa 1936.*

*Wytyczne dla autorów programów dwuletnich i trzyletnich liceów handlowych, Warszawa 1936.*

*Wytyczne dla autorów programów gimnazjów krawieckich (żeńskich) i gimnazjów bieliźniarskich*, Lwów 1934.

*Wytyczne dla autorów programów gimnazjów kupieckich, cz. I*, Lwów 1934.

*Wytyczne dla autorów programów gimnazjów mechanicznych*, Lwów 1934.

*Wytyczne dla autorów programów gimnazjów stolarskich*, Lwów 1934.

*Wytyczne dla autorów programów szkół krawiecko-bieliźniarskich*, Warszawa 1935.

*Wytyczne dla autorów programów szkół ogólnokształcących. Liceum*, Warszawa 1936.

*Wytyczne dla autorów programów szkół ogólnokształcących. Szkoła powszechna. Gimnazjum*, Warszawa 1932.

*Wytyczne dla autorów programów szkół ogólnokształcących. Szkoły powszechne I i II stopnia. Szkoły powszechne III stopnia o 5 i 6 nauczycielach*, Lwów 1934.

*Wytyczne dla autorów programów szkół przysposobienia kupieckiego opartych na szkole powszechnej*, Warszawa 1935.

*Wytyczne dla autorów programów szkół przysposobienia rolniczego*, Warszawa 1935.

*Wytyczne dla autorów programów szkół stolarskich*, Warszawa 1935.

#### **4. Wskazania oraz uwagi do projektów i programów nauczania Ministerstwa WRiOP**

*Uwagi wstępne do projektów programów nauki w liceum ogólnokształcącym*, Lwów 1937.

*Wskazania do programu nauki w szkołach przysposobienia administracyjno-handlowego*, Warszawa-Lwów 1936.

*Wskazania do programu nauki w szkołach przysposobienia kupieckiego drugiego stopnia*, Warszawa-Lwów 1936.

*Wskazania do programu nauki w szkołach przysposobienia w gospodarstwie rodzinnym pierwszego stopnia*, Warszawa-Lwów 1936.

*Wskazania programowe dla nowo zorganizowanych szkół powszechnych stopnia pierwszego*, Warszawa 1938.

*Wskazania programowe dla szkół powszechnych zmieniających stopień organizacyjny*, Warszawa 1938.



## II. Opracowania

### 1. Literatura przedmiotu

- A. B., *Wytyczne programowe dla gimnazjów elektrycznych*, „Oświata i Wychowanie” 7 (1935), z. 1, s. 22-29.
- A. B., *Wytyczne programowe dla gimnazjów stolarskich*, „Oświata i Wychowanie” 6 (1934), z. 8-10, s. 489-495.
- A. B., *Wytyczne programowe dla szkół mechanicznych*, „Oświata i Wychowanie” 7 (1935), z. 3, s. 163-168.
- Abt. S., *Uwagi o nauczaniu etyki*, „Miesięcznik Katechetyczny i Wychowawczy” 20 (1931), z. 2, s. 54-56.
- Aleksandrzak S., *Realizacja wychowania państwowego na terenie szkoły powszechnej*, „Życie Szkolne” 10 (1932), nr 12, s. 460-467.
- Annuaire International de L'Éducation et de L'Enseignement*, Genève 1933.
- Arnold S., *Teoretyczne podstawy nauki o Polsce współczesnej*, „Zrąb” 1 (1930), t. 3, s. 324-347.
- B. A., *Wytyczne programowe dla gimnazjów elektrycznych*, „Oświata i Wychowanie” 7 (1935), z. 1, s. 22-29.
- B. N., *Wytyczne programowe dla szkół stolarskich*, „Oświata i Wychowanie” 7 (1935), z. 4, s. 243-249.
- B[ełżecki] S., *Przy warsztacie nowych programów szkolnych*, „Życie Szkolne” 10 (1932), nr 12, s. 468-469.
- Bagrowicz J., *Nauczanie historii Kościoła w katechetyce polskiej lat 1919-1957*, „Archiwa, Biblioteki i Muzea Kościelne” (1978), t. 37, s. 333-360.
- Balicki J., *Prace Ministerstwa nad programami szkół ogólnokształcących w związku z realizacją ustawy o ustroju szkolnictwa*, „Oświata i Wychowanie” 6 (1934), z. 8-10, s. 454-465.
- Balicki J., *Wytyczne wychowania państwowego w dzisiejszej szkole średniej ogólnokształcącej*, „Poradnik w sprawach nauczania i wychowania oraz administracji w szkołach średnich ogólnokształcących i w seminariach nauczycielskich” 3 (1931), z. 2, s. 113-141.

- Baranowski Z., *Gorączka reformowania*, „Miesięcznik Katechetyczny i Wychowawczy” 13 (1924), z. 1-2, s. 13-15.
- Baranowski Z., *Zagadnienia programowe*, „Miesięcznik Katechetyczny i Wychowawczy” 12 (1923), z. 1-6, s. 59-63.
- Baziński S., *Nauczanie języków obcych jako dyscyplina wychowawcza*, „Zręb” 1 (1930), t. 3, s. 360-369.
- Bąkowski S., *Program nowego gimnazjum*, w: *III Kongres Pedagogiczny Związku Nauczycielstwa Polskiego we Lwowie od 17-21 czerwca 1933 r.*, Warszawa 1934, s. 145-156.
- Bąkowski S., *Realizacja nowego programu w I kl. czteroletniego gimnazjum*, „Oświata i Wychowanie” 5 (1933), z. 6-7, s. 469-487.
- Bąkowski S., *Zagadnienie syntezy w koncentracji programów szkół ogólnokształcących*, „Zręb” 3 (1932), t. 10, s. 32-48.
- Bąkowski S., *Zasady konstrukcji nowego programu szkoły powszechnej i gimnazjum*, „Oświata i Wychowanie” 5 (1933), z. 5, s. 345-370.
- Bedyński A., *Licea zawodowe*, Lwów-Warszawa 1938.
- Bertier G., *La renaissance de l'éducation en Pologne*, „L'Éducation” 23 (1932), nr 10, s. 579-592.
- Białecki J., *O nauce cichej w nauczaniu religii w szkołach niżej zorganizowanych*, „Przyjaciel Szkoły” 16 (1937), nr 4, s. 139-140.
- Bielawski Z., *Dydaktyka religii w szkole powszechnej*, w: *Encyklopedia wychowania*, red. S. Łempicki, Warszawa [1937], t. 2, s. 209-221.
- Bornholtz T., *W sprawie programów i podręczników*, „Przegląd Pedagogiczny” 55 (1936), nr 2, s. 20-22.
- Brodacka-Adamowicz E., *Renata et illuminata. Organizacja, działalność i polityka oświatowa Ministerstwa Wyznań Religijnych i Oświecenia Publicznego w latach 1918-1932, w świetle przepisów wykonawczych*, Siedlce 2012.
- Brodecki S., *Sposoby prowadzenia zajęć cichych w kl. I i II w oddziałach połączonych*, „Przyjaciel Szkoły” 14 (1935), nr 14, s. 667-669.
- Budzik W., *Odpowiedź na ankietę „Miesięcznika Katechetycznego” co do programów nauki religii katolickiej w szkołach powszechnych*, „Miesięcznik Katechetyczny i Wychowawczy” 16 (1927), z. 4, s. 141-149.
- Bursa F., *Organizowanie pracy dydaktycznej i wychowawczej w szkole powszechnej na zasadach statutu*, Kraków [1936].

- Bystróż J., *Zagadnienie programu szkolnego*, „Zrąb” 4 (1933), t. 16, s. 3-22.
- C[ziemieniewski] J., *Komunikaty*, „Miesięcznik Katechetyczny i Wychowawczy” 21 (1932), z. 2, s. 91.
- Ceglarek R., *Credo in den Lehrplänen der römisch-katholischen Religion an den Volksschulen in Polen nach dem Inkrafttreten des Gesetzes über die Schulordnung vom 11. März 1932 J.*, w: *Vielfältige Aspekte des Glaubens*, red. R. Ceglarek, J. Kapuściński, A. Olczyk, Jestetten 2014, s. 131-154.
- Ceglarek R., *Edukacja religijna w liceach zawodowych w kontekście innowacyjnych zmian w szkolnictwie zawodowym w okresie międzywojennym w Polsce*, „Labor et Educatio” (2017), nr 5, s. 73-88.
- Ceglarek R., *Katechizacja w diecezji częstochowskiej w okresie pasterskiej posługi biskupa Teodora Kubiny (1926-1951)*, Częstochowa 2008.
- Ceglarek R., *Problematyka programów nauczania religii w szkole powszechnej i gimnazjum ogólnokształcącym na łamach „Miesięcznika Katechetycznego i Wychowawczego” w latach 1932-1939*, „Poznańskie Studia Teologiczne” (2017), t. 31, s. 217-240.
- Ceglarek R., *Przygotowanie do pierwszej spowiedzi i Komunii św. w diecezji częstochowskiej w latach 1925-1990*, w: *Mojemu Kościołowi wszystko!*, red. S. Jasioneck, Częstochowa 2009, s. 123-153.
- Ceglarek R., *Realizacja zasady chrystocentryzmu w programach nauki religii w polskich szkołach powszechnych w latach 1932-1939*, „Studia Redemptorystowskie” (2017), nr 15, s. 571-586.
- Ceglarek R., *Wychowanie do pracy istotnym komponentem programu nauki religii rzymskokatolickiej w szkołach zawodowych w Polsce po przewrocie majowym*, w: *Wychowanie i praca. W trosce o integralny rozwój człowieka*, red. Z. Marek, J. Mółka, M. Mółka, Kraków 2017, s. 121-145.
- Ceglarek R., *Wychowanie obywatelsko-państwowe w programach nauki religii dla szkół średnich w II Rzeczypospolitej w świetle reformy jędrzejewiczowskiej*, w: *Wartość patriotyzmu w edukacji szkolnej (wybrane zagadnienia)*, red. R. Ceglarek, Kraków 2011, s. 33-52.
- Ceglarek R., *Zagadnienie pracy w programach nauki religii w szkołach średnich i zawodowych w latach trzydziestych XX wieku na tle wychowania państwowego*, „Seminare”, 2015, t. 36, nr 4, s. 41-52.
- Cerekwicky S., *Cicha nauka religii w szkołach niżej zorganizowanych*, „Przyjaciel Szkoły” 16 (1937), nr 5, s. 181-183.
- Charytański J., Offmański A., *Program katechizacji młodzieżowej*, w: *Teoretyczne założenia katechezy młodzieżowej*, red. R. Murawski, Warszawa 1989, s. 278-285.

- Ciepliński A., *Nowe plany nauki religii dla szkół powszechnych*, w: *Księga pamiątkowa kursu katechetycznego w Krakowie*, Kraków 1929, s. 165-167.
- Ciepliński A., *Wskazówki przy prowadzeniu nauki religii rzymsko-katolickiej w szkołach powszechnych I-VI klasowych*, w: *Program nauki w szkołach powszechnych siedmioklasowych. Religia rzymsko-katolicka*, Warszawa 1927, s. 26-28.
- Cierzniwska R., *Kształcenie umiejętności zawodowych w seminariach nauczycielskich Drugiej Rzeczypospolitej*, Toruń 2008.
- Co dalej?*, „Miesięcznik Katechetyczny i Wychowawczy” 18 (1929), z. 6, s. 272.
- Csesznak K., *Nowy plan nauki religii dla szkół średnich*, „Miesięcznik Katechetyczny i Wychowawczy” 10 (1921), z. 3, s. 133-144.
- Cz[ekalski] A., *Programy poszczególnych przedmiotów*, „Przegląd Pedagogiczny” 56 (1937), nr 9-10, s. 131-136.
- Czekalski R., *Metody nauczania katechetycznego w diecezji płockiej w okresie międzywojennym*, „Studia Płockie” (1997), t. 25, s. 139-174.
- Czekalski R., *Metody nauczania katechetycznego w pierwszej połowie XX wieku*, w: *Dydaktyka w służbie katechezy*, red. S. Dziekoński, Kraków 2002, s. 87-104.
- Czekalski R., *Przedmiot i programy nauczania katechetycznego w Polsce w pierwszej połowie XX wieku*, „Seminare” (2001), t. 17, s. 59-72.
- Czekalski R., *Rys historyczny lekcji religii katolickiej w Polsce*, „Studia Katechetyczne” (2010), t. 7, s. 99-125.
- Czekalski R., *Szkolne i parafialne nauczanie religii w II Rzeczypospolitej na przykładzie diecezji płockiej*, Sandomierz 2012.
- Czerwiński S., *O ideał wychowawczy szkoły polskiej*, „Oświata i Wychowanie” 1 (1929), z. 4, s. 341-358.
- Długosz T., *Nauczanie historii kościelnej w V i VI kl. gimnazjalnej*, „Miesięcznik Katechetyczny i Wychowawczy” 11 (1922), z. 3, s. 200-204.
- Długosz T., *Nauczanie religii rzymsko-katolickiej*, „Rocznik Pedagogiczny” (seria 2) (1921), t. 1, s. 177-181.
- Długosz T., *Nowe plany nauczania religii w szkołach średnich*, „Miesięcznik Katechetyczny i Wychowawczy” 11 (1922), z. 2, s. 114-117.
- Dobraniecki S., *Organizacja pracy w klasie II na podstawie nowych programów*, Warszawa [1935].
- Dobrowolski A., *Niedostateczność dzisiejszej szkoły powszechnej*, „Droga” 11 (1932), nr 5, s. 445-461.

- Drzewiecki S., *Wychowanie obywatelsko-państwowe w nowych programach*, Warszawa [1934].
- Dyboski R., Zbierski K., *Poland (Educational System)*, „Educational Yearbook of the International Institute of Teachers College, Columbia University” (1926), s. 321-348.
- Dzierzbicka M., *Statut nowych gimnazjów państwowych*, „Oświata i Wychowanie” 6 (1934), z. 1-2, s. 43-60.
- Eitze F., *Die Gesamtunterrichtsbewegung. Ein Querschnitt durch die Lösungsversuche im In- und Auslande*, Breslau 1933.
- Elter E., *Dogmat jako współczynnik wychowania*, „Miesięcznik Katechetyczny i Wychowawczy” 24 (1935), z. 4, s. 165-177.
- Falski M., *Koncepcja szkoły powszechnej i jej roli w ustroju szkolnictwa w okresie międzywojennym w Polsce*, „Rozprawy z dziejów oświaty” (1958), t. 1, s. 169-217.
- Falski M., *Kwestie podstawowe w organizacji szkolnictwa powszechnego*, Warszawa 1936.
- Finke M., *Polonia*, w: *Dizionario di Catechetica*, red. L. Lentner, Roma 1966, s. 504-506.
- Friedländer M., *Mädchenbildung. Polen*, „Pädagogisches Zentralblatt“ (1931), z. 1, s. 33-35.
- Frycz S., *Podstawy wychowania państwowego*, „Przyjaciel Szkoły” 12 (1933), nr 16, s. 541-554.
- Gacek J., *Stosowanie obowiązujących programów w nauczaniu religii w szkołach niżej zorganizowanych*, w: *Księga pamiątkowa kursu katechetycznego w Krakowie*, Kraków 1929, s. 283-291.
- Gałecki W., *Wychowanie państwowe*, „Oświata i Wychowanie” 3 (1931), z. 7, s. 611-637.
- Garbowska W., *Jędrzejewiczowska ustawa szkolna z 1932 roku*, „Rozprawy z dziejów oświaty” (1969), t. 12, s. 123-141.
- Garbowska W., *Szkolnictwo powszechne w Polsce w latach 1932-1939*, Wrocław-Warszawa-Kraków-Gdańsk 1976.
- Greb K., *Jak czytać nowe programy?*, „Praca Szkolna” 12 (1933/34), nr 8, s. 218-220.
- Greniewska Z., *Benefits derived by the children from the co-operation between home and school*, w: *Towards New Education. Papers Prepared by the Polish Section of the VII-th International Congress of the New Education, Cheltenham 31-th July – 14-th August 1936*, Warsaw 1936, s. 151-157.

- Guńka K., *Refleksja na temat nowych programów*, „Miesięcznik Pedagogiczny” 42 (1933), nr 10, s. 225-232.
- Hausner A., Konieczny F., Wójcik F., *Nauka religii rzymskokatolickiej dla klasy III szkół powszechnych*, Lwów 1936.
- Hausner A., Wójcik F., *Szkice katechez dla I-szej klasy szkół powszechnych wraz z rozkładem materiału nauczania w klasach I-szej i II-giej szkół powszechnych. Podręcznik dla uczącego*, Lwów 1936.
- Hausnerówna M., *L'Enseignement en Pologne*, „Les Documents de la Vie Intellectuelle” 5 (1930), nr 2, s. 262-336.
- Hellmann J., *L'enseignement primaire*, w: *L'Éducation en Pologne*, Genève 1931, s. 108-112.
- Hellmann J., *L'enseignement secondaire*, w: *L'Éducation en Pologne*, Genève 1931, s. 132-136.
- Hodbod A., *Trudności w realizacji programu naukowego gimnazjów i liceów ogólnokształcących*, „Muzeum” 52 (1937), z. 4, s. 218-238.
- Hoszowska W., *L'influence des organisations de la jeunesse sur la formation de son caractère*, w: *Communications présentées au 5-e congrès international d'éducation familiale, Bruxelles 31 juillet - 4 août 1935*, Varsovie 1935, s. 103-109.
- J. B., *Wytyczne programowe dla gimnazjów krawieckich (żeńskich i gimnazjów bielezińskich)*, „Oświata i Wychowanie” 6 (1934), z. 8-10, s. 496-501.
- J. B., *Wytyczne programowe dla szkół krawiecko-bielezińskich*, „Oświata i Wychowanie” 7 (1935), z. 5, s. 335-340.
- Jagodziński M., *Nowy program nauki religii rzymsko-katolickiej w szkołach powszechnych III stopnia*, „Przyjaciel Szkoły” 16 (1937), nr 4, s. 135-136.
- Jajor P., *Śpiew kościelny w szkole*, „Przyjaciel Szkoły” 13 (1934), 17, s. 791-796.
- Jakiel A., *Avant-propos*, w: *La réforme scolaire polonaise*, Genève 1934, s. 3-6.
- Jakiel A., *La genese du travail par equipe*, w: *Congrès International de L'Enseignement Primaire et de L'Éducation Populaire organisé par le Syndicat National des Instritutrices et des Instituteurrs de Frances et des Colonies, Paris, Palais de la Mutualité, 23-31 juillet 1937. Compte rendu*, Paris 1937, s. 255-256.
- Jakiel A., *Les tendances actuelles dans l'éducation en Pologne*, w: *Congrès International de L'Enseignement Primaire et de L'Éducation Populaire organisé par le Syndicat National des Instritutrices et des Instituteurrs de Frances et des Colonies, Paris, Palais de la Mutualité, 23-31 juillet 1937. Compte rendu*, Paris 1937, s. 116-118.



- Jakubiak K., *Wychowanie państwowe jako ideologia wychowawcza sanacji: kształtowanie i upowszechnianie w periodycznych wydawnictwach społeczno-kulturalnych i pedagogicznych*, Bydgoszcz 1994.
- Jakubiec M., *Arcybiskup Adam Stefan Sapieha jako przewodniczący Komisji Szkolnej Episkopatu Polski*, w: *Księga Sapieżyńska*, t. 2, red. J. Wolny, Kraków 1986, s. 71-85.
- Janowski A., *Les excursions scolaires*, w: *L'Éducation en Pologne*, Genève 1931, s. 73-77.
- Jasiński W., *Katolickie postulaty w szkolnictwie zawodowym*, „Miesięcznik Katechetyczny i Wychowawczy” 26 (1937), z. 4, s. 151-156.
- Jasiński W., *Pedagogiczne zadania szkoły technicznej w świetle obecnego stanu techniki, w świetle wydajności pracy zawodowej, w świetle psychologii młodzieży*, w: *Ogólno-polski zjazd w sprawie szkół technicznych zwołany w Katowicach z inicjatywy Głównej Sekcji Technicznej i Okręgu Śląskiego Stowarzyszenia Nauczycieli Szkół Zawodowych 28, 29, 30 XI 1936*, Katowice 1936, s. 101-106.
- Jaxa-Bykowski L., *W sprawie metod nauczania w przyszłych liceach*, „Muzeum” 51 (1936), z. 1, s. 13-17.
- Jaxa-Bykowski L., *W przededniu organizacji liceów*, „Przegląd Pedagogiczny” 55 (1936), nr 14, s. 231-234.
- Jaxa-Bykowski L., *Wytyczne reformy kształcenia nauczycieli szkół średnich*, „Muzeum” 50 (1935), z. 4, s. 132-140.
- Jaźwierski J., *Pedagogium na tle innych form kształcenia nauczycieli szk. powsz.*, „Ruch Pedagogiczny” 26 (1936/37), nr 9, s. 289-309.
- Jelito J., *Stary Testament w nauczaniu religii*, „Przegląd Powszechny” (1933), t. 198, nr 594, s. 273-287.
- Jędrzejewicz J., *W służbie idei. Fragmenty pamiętnika i pism*, Londyn 1972.
- Jędrzejewicz J., *Wychowanie państwowe*, „Zręb” 1 (1930), t. 3, s. 311-320.
- Jędrzejowski K., *Wychowanie religijno-moralne jako podstawa wychowania państwowego*, „Szkola” 63 (1932), z. 8, s. 225-236.
- K. F., *Strona wychowawcza zreformowanego gimnazjum*, „Miesięcznik Katechetyczny i Wychowawczy” 28 (1939), z. 4, s. 151-152.
- K. S., *Wytyczne programowe dla gimnazjów mechanicznych*, „Oświata i Wychowanie” 6 (1934), z. 6-7, s. 302-310.
- K[aufman] H., *Uwagi ogólne w sprawie realizacji nowych programów*, „Oświata i Wychowanie” 5 (1933), z. 6-7, s. 445-454.

- Kalinowski W., *W sprawie reformy programu dla wykładów religii w szkołach średnich*, „Miesięcznik Katechetyczny i Wychowawczy” 12 (1923), z. 7-10, s. 105-113.
- Kiciński A., *Tra parrocchia e scuola. L'evoluzione della catechesi in Polonia negli anni 1918-2001*, „Salesianum” 67 (2005), s. 139-174.
- Kielski B., *Education in Poland*, „The Year Book of Education” (1935), s. 898-922.
- Kielski B., *Educational reorganization in Poland between the years 1929 and 1932*, w: *Sixth world conference of the New education fellowship: full report, Nice, France, from 29th July to 12th August, 1932*, red. W. Rawson, London [1932], s. 411-413.
- Kielski B., *L'instruction publique en Pologne, ses progrès et ses problèmes*, w: *L'Éducation en Pologne*, Genève 1931, s. 3-24.
- Kielski B., *Le régime scolaire en Pologne*, „L'Éducation” 23 (1932), nr 10, s. 593-606.
- Kielski B., *Les écoles de plein air en Pologne*, w: *Second congrès international des écoles de plein air, Bruxelles, 6-11 avril 1931. Rapports et comptes rendus*, Bruxelles 1931, s. 167-173.
- Kielski B., *Les idées directrices de la nouvelle loi sur le régime de l'enseignement public en Pologne*, „Revue Internationale de Pedagogie” (1933/1934), z. 3, s. 367-371.
- Kielski B., *Les idées directrices de la nouvelle loi sur le régime de l'enseignement public en Pologne*, „L'Université nouvelle” (1933), nr 59-60, s. 7-12.
- Kielski B., *Mass Education in Poland: Its Progress and Problems*, „The New Era” [Pioneer Education in Poland] (1930), t. 11, nr 41, s. 12-15.
- Kielski B., *Nowa organizacja nauczania i wychowania w Polsce*, „Droga” 11 (1932), nt 7-8, s. 726-737.
- Kielski B., *The ecole unique in Poland*, w: *A new word in the making*, red. W. Rawson, London 1933, s. 158-163.
- Klebanowski S., *Przebudowa szkoły powszechnej*, „Oświata i Wychowanie” 5 (1933), z. 2-3, s. 97-105.
- Klebanowski S., *Statut publicznych szkół powszechnych*, „Oświata i Wychowanie” 6 (1934), nr 1-2, s. 3-14.
- Komisja szkolna Episkopatu Polski*, „Miesięcznik Katechetyczny i Wychowawczy” 24 (1935), z. 2, s. 96.
- Komisja Szkolna Episkopatu Polski*, „Miesięcznik Katechetyczny i Wychowawczy” 24 (1935), z. 3, s. 191.

- Konarski K., *Aperçu général de l'instruction publique en Pologne*, Lwów-Warszawa 1924.
- Konieczny F., *Metodyka dogmatyki*, „Miesięcznik Katechetyczny i Wychowawczy” 27 (1938), z. 8, s. 383-396.
- Konstantynowicz J. B., *Wychowanie estetyczne w nowoczesnej szkole. Część I. (Teoretyczna)*, Lwów 1936.
- Konstantynowicz J. B., *Wychowanie estetyczne w nowoczesnej szkole. Część II. (Praktyczna)*, Lwów 1936.
- Kopczyński S., *L'éducation physique et l'hygiène scolaire*, „L'Éducation” 23 (1932), nr 10, s. 623-625.
- Korniłowicz W., *Wartości kulturalno-wychowawcze liturgii*, „Miesięcznik Katechetyczny i Wychowawczy” 25 (1936), z. 1-2, s. 14-25.
- Korniszewski F., *Metody nauczania według nowych programów nauki w kl. I i II szkoły powszechnej*, „Przyjaciel Szkoły” 13 (1934), nr 8, s. 319-322.
- Korzonkiewicz S., *Stosowanie obowiązujących programów nauczania religii w szkołach niżej zorganizowanych*, w: *Księga pamiątkowa kursu katechetycznego w Krakowie*, Kraków 1929, s. 274-282.
- Kotarbiński M., *Organizacja pracy w klasie I na podstawie nowych programów*, Warszawa [1935].
- Krauze E., *W sprawie programu historii Kościoła katolickiego*, „Miesięcznik Katechetyczny i Wychowawczy” 10 (1921), z. 5, s. 316-317.
- Krześniak-Firlej D., Majewski S., Firlej W., *Kształtowanie się polskiego prawa szkolnego od XVIII do XX wieku. Zarys historyczny i wybór materiałów źródłowych*, Kielce 2012.
- Kubski B., *Twórczość nauczyciela a nowe programy*, Warszawa [1933].
- Kuchta J., *Psychologiczne podstawy nowych programów*, „Zrąb” 3 (1932), t. 10, s. 3-31.
- Kuchta J., *L'école polonaise a l'heure actuelle*, „L'Éducation” 23 (1932), nr 10, s. 607-610.
- Kuchta J., *Nauka religii rzymsko-katolickiej w projektach nowych programów dla szkół powszechnych*, „Przyjaciel Szkoły” 13 (1934), nr 3, s. 73-78.
- Kuchta J., *Psychologiczne podstawy nowych programów*, „Życie Szkolne” 13 (1935), nr 5-6, s. 197-204.
- Kuchta J., *Psychologiczne podstawy w nowych programach*, Lwów 1936.

- Kulański F., *Ideal wychowawczy w ustawie o ustroju szkolnictwa z dnia 11 marca 1932 r.*, „Przyjaciel Szkoły” 12 (1933), nr 3, s. 53-57.
- Kulański F., *Podstawy psychologiczne programów ministerialnych dla szkół powszechnych*, „Przyjaciel Szkoły” 15 (1936), nr 1-2, s. 1-8.
- Kulański F., *Przygotowanie społeczno-obywatelskie*, „Przyjaciel Szkoły” 12 (1933), nr 6, s. 149-155.
- Kulpa J., *Kształcenie nauczycieli szkół powszechnych w Polsce w latach 1918-1939*, Wrocław-Warszawa-Kraków 1963.
- Kulpa J., *Kształcenie nauczycieli*, w: *Historia wychowania. Wiek XX*, red. J. Miąso, Warszawa 1980, s. 43-48.
- Kurosz J., *Cele nauki religii w II Rzeczypospolitej*. „Miesięcznik Katechetyczny i Wychowawczy”, „Teologia Praktyczna” (2002), t. 3, s. 165-178.
- Kurosz J., *Przekaz prawd wiary młodemu pokoleniu w II Rzeczypospolitej – „Miesięcznik Katechetyczny i Wychowawczy” 1918-1939*, „Studia Pastoralne” (2013), nr 9, s. 75-100.
- L'Admission aux écoles secondaires*, Genève 1934.
- L'Organisation de l'instruction publique dans 53 pays*, Genève 1931, s. 274-289.
- La coordination des enseignements du second degré. Enquête internationale*, Société des Nations et Institut International de Coopération Intellectuelle, Paris 1938.
- La réforme scolaire polonaise*, Genève 1934.
- Lechicka J., *Wychowanie państwowe przy nauczaniu historii*, w: *Z zagadnień wychowawczych*, Łódź 1931, s. 105-129.
- Les normes légales de la réforme scolaire en Pologne*, Varsovie 1938.
- Leszczyński P., *Centralna administracja wyznaniowa II RP. Ministerstwo Wyznań Religijnych i Oświecenia Publicznego*, Warszawa 2006.
- Leżańska W., *Spoleczne i pedagogiczne funkcje nauczyciela szkoły średniej ogólnokształcącej w Drugiej Rzeczypospolitej*, Łódź 1985.
- Liceum ogólnokształcące. Projekt wytycznych*, „Przegląd Pedagogiczny” 54 (1935), nr 13-14, s. 205-212.
- Liceum ogólnokształcące. Stanowisko T.N.S.W. wobec pierwszych zarysów programu*, „Przegląd Pedagogiczny” 54 (1935), nr 16, s. 243-247.
- Liczba godzin nauki religii w programie seminarium nauczycielskiego*, „Miesięcznik Katechetyczny i Wychowawczy” 12 (1923), z. 11-12, s. 154.

- Lipowska M., *Koncepcja wykształcenia ogólnego w programach szkoły polskiej z lat 1919-1922*, Toruń 1961.
- Litwin A., *O konstrukcję programu w szkołach niższych stopni organizacyjnych*, „Praca w Klasach Łączonych” 1 (1933/34), nr 2, s. 25-31.
- Litwin A., *Ogólne założenia nowych programów szkół powszechnych I i II stopnia*, „Praca w Klasach Łączonych” 2 (1934/35), nr 6, s. 121-128.
- Litwin A., *Organizacja nauczania w szkołach powszechnych niższych stopni*, Warszawa 1932.
- Litwin A., *Organizacja nauczania w szkołach powszechnych pierwszego stopnia*, Warszawa 1936.
- Litwin A., *Organizacja szkolnych wycieczek na podstawie nowych programów szkoły powszechnej. [cz.] II. Wycieczki w nauczaniu różnych przedmiotów*, Warszawa 1934.
- Litwin A., *Organizacja wycieczek na podstawie nowych programów szkoły powszechnej. [cz.] I. Znaczenie wycieczek w wychowaniu i nauczaniu, rodzaje i organizacja wycieczek szkolnych, wycieczki w klasach łączonych*, Warszawa 1934.
- Litwin A., *Zagadnienie wychowania w szkole niżej zorganizowanej*, „Praca w Klasach Łączonych” 1 (1933/34), nr 3, s. 49-58.
- Litwin J., *Z doświadczeń nad realizacją programu nauki religii w szkole powszechnej*, „Miesięcznik Katechetyczny i Wychowawczy” 27 (1938), z. 10, s. 486-494.
- Łotocka S., *Plan pracy wychowawczej dla kl. I-VII szkół powszechnych*, Warszawa-Lwów-Kraków [1937].
- Łukasiewicz S., *Zasady ustroju i stan obecny szkół technicznych i mistrzowskich w Polsce*, „Przegląd Techniczny” (1927), t. 65, nr 7, s. 117-126.
- M., *Wtyczne programowe dla szkół przysposobienia rolniczego*, „Oświata i Wychowanie” 7 (1935), z. 2, s. 81-86.
- Machowski S., *Wychowanie gospodarcze w nowych programach*, Warszawa 1933.
- Magiera E., *Wychowanie państwowe w szkolnictwie powszechnym Drugiej Rzeczypospolitej*, Szczecin 2003.
- Majewski S., *Organizacja szkolnictwa średniego ogólnokształcącego w Polsce (1932-1939)*, w: *Nauka i oświata a społeczności lokalne*, red. W. Caban, Kielce 2003, s. 127-140.
- Majewski S., *Przemiany organizacyjne średniego szkolnictwa ogólnokształcącego w Polsce w XX wieku*, „Studia Pedagogiczne. Problemy społeczne, edukacyjne i artystyczne” (2000), t. 13, s. 51-75.

- Majkowska M., *The organisation of moral education in secondary schools*, „The New Era” [Pioneer Education in Poland] (1930), t. 11, nr 41, s. 19.
- Makuch K., *Cele i zadania szkoły polskiej na tle postulatów Kongresu Pedagogicznego w Poznaniu*, w: *II Kongres Pedagogiczny Związku Nauczycielstwa Polskiego w Wilnie od 4-8 lipca 1931 r.*, Warszawa 1932, s. 12-27.
- Małowski M., *W sprawie podręczników naszych do historii Kościoła*, „Miesięcznik Katechetyczny i Wychowawczy” 16 (1927), z. 4, s. 152-153.
- Maliszewski B., *Program nauki religii w szkołach początkowych*, w: *Pamiętnik IV-go ogólnego zjazdu ks. ks. prefektów Królestwa Polskiego w Warszawie w dniach 20, 21 i 22 czerwca 1917 roku*, red. A. Fajęcki, Warszawa 1917, s. 127-148.
- Masłowski Z., *Sprawozdanie z ogólnopolskiego kursu katechetycznego w Krakowie*, w: *Pamiętnik kursu katechetycznego w Poznaniu*, Poznań 1929, s. 51-63.
- Materiały do organizacji szkolnictwa zawodowego*, Lwów [1934].
- Mauersberg S., *O szkołę jednolitą i demokratyczną*, w: *Historia wychowania. Wiek XX*, red. J. Miąso, Warszawa 1980, s. 33-34.
- Mauersberg S., *Pierwsze akty ustawodawcze*, w: *Historia wychowania. Wiek XX*, red. J. Miąso, Warszawa 1980, s. 29-32.
- Mauersberg S., *Reformy szkolne w Drugiej Rzeczypospolitej (1918-1939)*, „Kwartalnik Pedagogiczny” 40 (1995), nr 4, s. 19-37.
- Mauersberger J., *Program nauki religii w seminariach ludowych*, w: *Pamiętnik IV-go ogólnego zjazdu ks. ks. prefektów Królestwa Polskiego w Warszawie w dniach 20, 21 i 22 czerwca 1917 roku*, red. A. Fajęcki, Warszawa 1917, s. 284-286.
- Mazanek J., *W sprawie planów nauki religii dla szkół powszechnych*, „Miesięcznik Katechetyczny i Wychowawczy” 16 (1927), z. 4, s. 136-141.
- Menzel J., *Regionalizm w nowych programach dla szkół powszechnych*, „Przyjaciel Szkoły” 13 (1934), nr 9, s. 391-404.
- Metodyczny rozkład materiału nauczania religii rzymsko-katolickiej na pierwsze trzy lata szkoły powszechnej według nowego programu*, Piotrków Trybunalski 1936.
- Mezglewski A., *Polski model edukacji religijnej w szkołach publicznych. Aspekty prawne*, Lublin 2009.
- Miąso J., *Kształcenie zawodowe młodzieży pracującej (1918-1939)*, „Rozprawy z dziejów oświaty” (1987), t. 30, s. 135-157.



- Miąso J., *Szkolnictwo doksztalcające zawodowe w Polsce w latach 1918-1939*, „Rozprawy z dziejów oświaty” (1972), t. 15, s. 25-59.
- Miąso J., *Szkoły zawodowe w Polsce w latach 1918-1939. Ich rozwój, organizacja i funkcje społeczne*, Wrocław-Warszawa-Kraków-Gdańsk-Łódź 1988, s. 160-168.
- Michalski S., *Koncepcje systemu edukacji w II Rzeczypospolitej*, Warszawa 1988.
- Michałowska J., *Collaboration de la famille et de l'école à la formation de son caractère*, w: *Communications présentées au 5-e congrès international d'éducation familiale, Bruxelles 31 juillet - 4 août 1935*, Varsovie 1935, s. 111-116.
- Michałowska J., *Oblicze nowych programów*, Warszawa 1935.
- Mikoś J., Witeszczak F., *Odpowiedź na ankietę „Miesięcznika Katechetycznego” co do planów nauki religii katolickiej w szkołach powszechnych i średnich*, „Miesięcznik Katechetyczny i Wychowawczy” 16 (1927), z. 4, s. 154-156.
- Mirski J., *Die Selbsterziehung und ihre Stellung innerhalb der moralischen Erziehung*, w: *VI-e Congrès International d'Éducation Morale. Résumés des communications présentées au Congrès, Cracovie 1934, [cz.] I, Thème général*, Cracovie 1934, s. 93-112.
- Mirtschuk J., *Die Pädagogik der Slaven im XX Jahrhundert*, w: *Die Pädagogik der Gegenwart in den grossen Kulturländern*, t. 1, red. J. Schröteler, München 1933, s. 255-301.
- Miśkiewicz W., *Wytyczne programowe dla szkół przysposobienia gospodyń wiejskich*, „Oświata i Wychowanie” 8 (1936), z. 1, s. 45-50.
- Mrozowska H., *Wychowanie obywatelskie a nauczanie historii*, „Zrąb” 1 (1930), t. 3, s. 321-333.
- Murawski M., *Polen*, w: *Lexikon der Religionspädagogik*, t. 2, red. N. Mette, F. Rickers, Neukirchen-Vluyn 2001, s. 1525-1528.
- Murawski R., *Zur allgemeinen Lage der katechetischen Unterweisung in Polen*, w: *Christliche Erziehung in Europa*, Stuttgart-München 1977, t. 5, s. 12-26.
- Nasza ankietka*, „Miesięcznik Katechetyczny i Wychowawczy” 17 (1928), z. 8, s. 416.
- Nauka religii w szkołach technicznych, zawodowych i doksztalcających*, „Miesięcznik Katechetyczny i Wychowawczy” 26 (1937), z. 3, s. 143-144.
- Nauka religii w szkołach zawodowych*, „Miesięcznik Katechetyczny i Wychowawczy” 14 (1925), z. 8, s. 340-341.
- Nauka religii w szkołach zawodowych*, „Miesięcznik Katechetyczny i Wychowawczy” 21 (1932), z. 1, s. 45.

- Nauka religii w szkołach zawodowych*, „Wiadomości Archidiecezjalne Warszawskie” 21 (1931), nr 11, s. 480.
- Nawroczyński B., *Die Wirklichkeits- und Wertfaktoren der moralischen Erziehung*, w: *VI-e Congrès International d'Éducation Morale. Résumés des communications présentées au Congrès, Cracovie 1934, [cz.] I, Thème général*, Cracovie 1934, s. 113-114.
- Nawroczyński B., *Projekty nowych programów*, „Przegląd Pedagogiczny” 52 (1933), nr 29-30, s. 281-284.
- Noryskiewicz J., *Nasz stosunek do szkoły*, w: *Wśród problemów szkoły i wychowania*, Poznań 1937, s. 60-70.
- Nowe plany nauki religii*, „Miesięcznik Katechetyczny i Wychowawczy” 19 (1930), z. 5-6, s. 275.
- Nowe programy do nauki religii*, „Kronika Diecezji Przemyskiej” 21 (1921), z. 10-11, s. 117-118.
- Nowe programy nauki religii*, „Miesięcznik Katechetyczny i Wychowawczy” 24 (1935) z. 8, s. 360.
- Nowe programy*, „Przegląd Pedagogiczny” 52 (1933), nr 23-24, s. 229-231.
- Nowicki W., *Statut publicznych szkół powszechnych*, „Życie Szkolne” 12 (1934), nr 7-8, s. 273-280.
- Nowy program nauki religii w liceum ogólnym*, „Miesięcznik Katechetyczny i Wychowawczy” 27 (1938), z. 6-7, s. 371.
- O plany do nauki religii*, „Miesięcznik Katechetyczny i Wychowawczy” 19 (1930), z. 2, s. 107.
- Olszewski W., *Na marginesie reformy szkolnej*, „Muzeum” 47 (1932), z. 5, s. 257-270.
- Olszewski W., *Wnioski*, „Muzeum” 50 (1935), z. 4, s. 141-145.
- Organizacja liceum ogólnokształcącego i pedagogicznego*, „Przegląd Pedagogiczny” 56 (1937), nr 6, s. 87-88.
- Organizacja szkolnictwa w Polsce współczesnej*, Lwów-Warszawa 1932.
- Organizacja szkół zawodowych żeńskich*, Warszawa 1930.
- Osiński Z., *Janusz Jędrzejewicz piłsudczyk i reformator edukacji (1885-1951)*, Lublin 2007.
- Ostrowski J., *Obchody i uroczystości jako czynnik wychowania państwowego*, „Zrąb” (1934), t. 18, s. 56-62.

- Oświata i szkolnictwo w Rzeczypospolitej Polskiej*, Warszawa 1929.
- P. Minister W. R. i O. P. o wychowaniu państwowem, „Szkola Zawodowa” 5 (1931), nr 8, s. 169-172.
- Panuś T., *Zasada chrystocentryzmu i jej realizacja w polskiej katechizacji*, Kraków 2010.
- Papierman M., *Die Grundideen der neuen Schulreform in Polen*, „Schweizer Erziehungs-Rundschau” 11 (1938), nr 8, s. 147-148.
- Patkowski A., *Poznanie własnej ziemi jako podstawa wychowania obywatelskiego*, „Zrąb” 1 (1930), t. 3, s. 370-377.
- Pągowski B., *Z kursu katechetycznego w Krakowie*, „Miesięcznik Katechetyczny i Wychowawczy” 24 (1935), z. 9, s. 409-411.
- Perspectives catéchèses en Pologne*, „Miesięcznik Katechetyczny i Wychowawczy” 24 (1935), z. 5-6, s. 317.
- Pęcherski M., Świątek M., *Organizacja oświaty w Polsce w latach 1917-1977*, Warszawa 1978.
- Piaget J., *Polska reforma szkolna*, „Oświata i Wychowanie” 7 (1935), z. 1, s. 1-2.
- Piłsudski J., *Przemówienie na obiedzie w Poznaniu (26 października 1919 r.)*, w: *Pisma zbiorowe*, t. 5, red. K. Świtalski, Warszawa 1937, s. 117-118.
- Piotrowski K., *Co mamy osiągnąć przez nauczanie etyki?*, „Miesięcznik Katechetyczny i Wychowawczy” 27 (1938), z. 6-7, s. 298-313.
- Piotrowski Z., *Zagadnienie rozmieszczenia szkół ogólnokształcących i zawodowych*, „Oświata i Wychowanie” 6 (1934), z. 8-10, s. 466-477.
- Plan pracy wychowawczej dla kl. I-IV szkół powszechnych państwowych i prywatnych I, II i III stopnia*, Lwów 1937.
- Pohoska H., *Elastyczność programów szkolnych*, „Zrąb” 3 (1932), t. 10, s. 47-54.
- Pohoska H., *Spoleczno-państwowe zadanie wychowawczej nauki o Polsce współczesnej*, w: *II Kongres Pedagogiczny Związku Nauczycielstwa Polskiego w Wilnie od 4-8 lipca 1931 r.*, Warszawa 1932, s. 97-99.
- Pohoska H., *Wychowanie obywatelsko-państwowe*, w: *Encyklopedia wychowania*, red. S. Lempicki, Warszawa 1934, t. 1, cz. 2, s. 943-960.
- Pohoska H., *Wychowanie obywatelsko-państwowe*, Warszawa 1931.
- Polak R., *Religia rzymskokatolicka w szkołach II Rzeczypospolitej*, Lublin 2007.

- Pollak M., Zbierski C., *Ordinamento scolastico nei principali Stati civili. Polonia*, w: *Pedagogia. Enciclopedia delle Enciclopedie*, red. A. F. Formiggini, Roma 1931, s. 1077-1082.
- Pomoce do nauki dogmatyki w liceum*, „Miesięcznik Katechetyczny i Wychowawczy” 27 (1938), z. 6-7, s. 331-332.
- Pomoce do nauki etyki w liceum*, „Miesięcznik Katechetyczny i Wychowawczy” 27 (1938), z. 6-7, s. 332-334.
- Poręba P., *Dzieje katechetyki*, w: *Dzieje teologii katolickiej w Polsce*, t. 3, cz. 2, red. M. Rechowicz, Lublin 1977, s. 125-185.
- Posseltówna I., *Organizacja życia szkolnego a wychowanie obywatelskie młodzieży*, „Oświata i Wychowanie” 6 (1934), z. 3-5, s. 129-140.
- Postanowienia ustawy z dnia 11 marca 1932 roku o szkolnictwie zawodowym*, „Oświata i Wychowanie” 5 (1933), z. 2-3, s. 114-125.
- Powel Z., *Uwagi krytyczne o lekcji religii na tle koncentracji logicznej*, w: *Pamiętnik kursu katechetycznego w Poznaniu*, Poznań 1929, s. 79-87.
- Prace przygotowawcze nad programem religii*, „Miesięcznik Katechetyczny i Wychowawczy” 22 (1933), z. 10, s. 459.
- Preparandy nauczycielskie*, Warszawa 1922.
- Program nauki religii dla szkół średnich*, „Miesięcznik Katechetyczny i Wychowawczy” 10 (1921), z. 3, s. 145.
- Program naukowy szkoły średniej*, Warszawa 1919.
- Program religii rzymsko-katolickiej dla szkół zawodowych*, „Miesięcznik Katechetyczny i Wychowawczy” 20 (1931), z. 9, s. 88.
- Programy nauki religii*, „Miesięcznik Katechetyczny i Wychowawczy” 24 (1935), z. 3, s. 143.
- Programy*, „Miesięcznik Katechetyczny i Wychowawczy” 20 (1931), z. 1, s. 48.
- Projekt programu liceum ogólnokształcącego*, „Przegląd Pedagogiczny” 56 (1937), nr 5, s. 66-68.
- Projekt reorganizacji szkolnictwa technicznego w Polsce*, „Szkoła Zawodowa” 5 (1930), nr 1, s. 16-18.
- Projekt ustawy o szkolnictwie zawodowym*, Warszawa 1923.
- Projekt ustawy o ustroju szkolnictwa*, Warszawa 1932.
- Protokół zebrania pełnego Zarządu Związku Diecezjalnych Kół Księży Prefektów*, „Miesięcznik Katechetyczny i Wychowawczy” 16 (1927), z. 8, s. 381-283.

- Protokół Zjazdu X. X. Delegatów Związku Kół Diecezjalnych*, „Miesięcznik Katechetyczny i Wychowawczy” 14 (1925), z. 9, s. 388-400.
- Prumbs A., *Uwagi krytyczne o lekcji religii na tle koncentracji historycznej*, w: *Pamiętnik kursu katechetycznego w Poznaniu*, Poznań 1929, s. 63-79.
- Przemówienie P. Ministra W. R. i O. P. Janusza Jędrzejewicza na pierwszym posiedzeniu Państwowej Rady Oświecenia Publicznego w dniu 9 listopada 1932 roku*, „Oświata i Wychowanie” 4 (1932), z. 4, s. 894-908.
- Przemówienie p. Ministra W. R. i O. P. Janusza Jędrzejewicza*, „Zrąb” 3 (1932), t. 12, s. 63-66.
- Przemówienie P. Ministra W. R. i O. P., Prof. Dr. Wojciecha Świętosławskiego na posiedzeniu Komisji Budżetowej Sejmu w dniu 28 stycznia 1936 roku*, „Oświata i Wychowanie” 8 (1936), z. 1, s. 1-25.
- Przemówienie Pana Ministra Wyznań Religijnych i Oświecenia Publicznego Dra Sł. Czerwińskiego na posiedzeniu Sejmu dnia 10 lutego 1931 r.*, „Oświata i Wychowanie” 3 (1931), z. 3, s. 185-197.
- Przewoźny J., *Wychowanie religijne w szkole powszechnej*, „Przyjaciel Szkoły” 16 (1937), nr 18, s. 681-685.
- Quelques écoles polonaises*, „L'Éducation” 23 (1932), nr 10, s. 632-652.
- Racinowski S., *Metoda nauczania a nowe programy*, „Przyjaciel Szkoły” 13 (1934), nr 8, s. 316-318.
- Racinowski S., *Zajęcia ciche w klasach łączonych*, „Przyjaciel Szkoły” 14 (1935), nr 14, s. 664-666.
- Radomiński H., *Praktyki religijne w seminariach nauczycielskich*, w: *Pamiętnik IV-go ogólnego zjazdu ks. ks. prefektów Królestwa Polskiego w Warszawie w dniach 20, 21 i 22 czerwca 1917 roku*, red. A. Fajęcki, Warszawa 1917, s. 288-291.
- Radzikowska D., *Pomiędzy reformami. Edukacja początkowa w polskich reformach oświatowych w latach 1932-1961*, Łódź 2015.
- Ratuszny A., *II zjazd delegatów biskupich w Warszawie*, „Miesięcznik Katechetyczny i Wychowawczy” 8 (1919), z. 4-5, s. 161-164.
- Realizacja gimnazjów zawodowych*, „Oświata i Wychowanie” 7 (1935), z. 6, s. 391-394.
- Realizacja nowego ustroju w szkolnictwie zawodowym (Przemówienie P. Dyrektora Departamentu Szkolnictwa Zawodowego Jana Firewicza na posiedzeniu Państwowej Rady Oświecenia Publicznego w dniu 24 listopada 1936 r.)*, „Oświata i Wychowanie” 8 (1936), z. 10, s. 844-850.

- Referaty na posiedzenie Państwowej Rady Oświecenia Publicznego w dniu 28 listopada 1938 r.*, Warszawa 1938, s. 46.
- Reforma szkoły średniej*, w: *Podręczna encyklopedia pedagogiczna*, t. 2, Lwów-Warszawa 1925, s. 452-463.
- Roskwitalski J., *Der elementare Religionsunterricht in Polen (röm. kath. Ritus)*, w: *Der elementare katholische Religionsunterricht in den Ländern Europas vor 1938*, red. E. J. Korherr, Graz 1994, s. 24-60.
- Roskwitalski J., *Realizacja postulatów wychowawczych nowego programu nauki religii*, w: *Księga pamiątkowa ku uczczeniu dziesięciolecia biskupstwa dra Stanisława W. Okoniewskiego biskupa chełmińskiego*, Pelplin 1936, s. 63-80.
- Roszkowska A., *The educational influence of the junior red cross on the character of children and young people*, w: *Towards New Education. Papers Prepared by the Polish Section of the VII-th International Congress of the New Education, Cheltenham 31-th July – 14-th August 1936*, Warsaw 1936, s. 135-145.
- Roth Z., *Naukowa organizacja pracy w szkole średniej*, Lwów 1936.
- Rowid H., *Die polnische Schulreform*, „Die Quelle” 79 (1929), nr 1, s. 137-141.
- Rowid H., *Dydaktyka przedmiotów pedagogicznych w zakładach kształcenia nauczycieli*, Warszawa 1936.
- Rowid H., *Nowa era w ustroju kształcenia nauczycieli w Polsce*, „Chowanna” 7 (1936), z. 5, s. 200-215; z. 6, s. 241-264.
- Rowid H., *Nowa organizacja studiów nauczycielskich w Polsce i zagranicą*, Warszawa 1931.
- Rowid H., *Organizacja i program zakładów kształcenia nauczycieli*, Lwów 1934.
- Rowid H., *Reforma ustroju szkolnictwa w Rzeczypospolitej Polskiej*, „Ruch Pedagogiczny” 29 (1932), nr 2, s. 33-38.
- Rozkład godzin w szkołach powszechnych*, Warszawa 1919.
- Rożnowski A., *Trzy najważniejsze postulaty w rozwoju szkoły zawodowej*, w: *Ogólno-polski zjazd w sprawie szkół technicznych zwołany w Katowicach z inicjatywy Głównej Sekcji Technicznej i Okręgu Śląskiego Stowarzyszenia Nauczycieli Szkół Zawodowych 28, 29, 30 XI 1936*, Katowice 1936, s. 61-65.
- Rudnicki A., *Benefits derived by the polish nation from the co-operation between the home and the school*, w: *Towards New Education. Papers Prepared by the Polish Section of the VII-th International Congress of the New Education, Cheltenham 31-th July – 14-th August 1936*, Warsaw 1936, s. 171-176.



- Ruta Z., *Szkolnictwo powszechne w okręgu szkolnym krakowskim w latach 1919-1939*, Wrocław 1980.
- Rychlicki J., *Do wspólnej roboty*, „Miesięcznik Katechetyczny i Wychowawczy” 16 (1927), z. 1-2, s. 1-7.
- Rychlicki J., *Dydaktyka historii Kościoła według nowego programu*, „Miesięcznik Katechetyczny i Wychowawczy” 27 (1938), z. 2, s. 106-122.
- Rzeszowski L., *Nasze seminaria nauczycielskie*, „Reforma Szkolna” (1911), t. 2, s. 236-320.
- S. K., *Wytyczne programowe dla gimnazjów kupieckich*, „Oświata i Wychowanie” 6 (1934), z. 6-7, s. 310-319.
- S. M., *Zasady ustroju szkół dokształcających*, Rzeszów 1934.
- Sadowska J., *Ku szkole na miarę Drugiej Rzeczypospolitej. Geneza, założenia i realizacja reformy Jędrzejewiczowskiej*, Białystok 2001.
- Sadowska J., *Sanacyjna doktryna wychowania państwowego w programach szkolnych lat trzydziestych*, w: *Polska w Europie i świecie w XX stuleciu*, red. H. Parafianowicz, Białystok 2001, s. 150-161.
- Sadowska J., *Wychowanie państwowe i jego odbicie w programach szkolnych doby sanacji*, „Ars Historica” (2004), t. 16, s. 83-93.
- Schoenbrenner J., *Program oświatowy Ministerstwa WRiOP z 18 grudnia 1918 roku zwany „Programem Praussa”*, „Ruch Pedagogiczny” 11 (1969), nr 1, s. 60-73.
- Seminarium gospodarcze*, Warszawa 1928.
- Seweryn S., *Harcerstwo a wychowanie obywatelsko-państwowe*, w: *Z zagadnień wychowawczych*, Łódź 1931, s. 217-242.
- Seweryn S., *La loi de l'organisation de l'enseignemet en Pologne*, „Revue Internationale de Pedagogie” – „Internationale Zeitschrift für Erziehungswissenschaft” (1933/1934), z. 1, s. 94-103.
- Seweryn S., *Nauczanie literatury polskiej w szkołach średnich a wychowanie obywatelsko-państwowe*, w: *Z zagadnień wychowawczych*, Łódź 1931, s. 65-104.
- Seweryn S., *Uwagi o wychowaniu obywatelsko-państwowem*, w: *Z zagadnień wychowawczych*, Łódź 1931, s. 33-63.
- Seweryn S., *Zagadnienia wychowania państwowego*, „Sprawy Szkolne” 8 (1932), nr 1-2, s. 1-19.
- Siara A., *Drugi kongres katechetyczny w Monachium*, „Miesięcznik Katechetyczny i Wychowawczy” 17 (1928), z. 8, s. 394-401.

- Sikorowska Z., *Relation de l'école primaire à l'école secondaire*, w: *Les problèmes de l'enseignement polonaise*, Warszawa 1924, s. 17-23.
- Sitkowski T., *Liturgia w szkole*, „Miesięcznik Katechetyczny i Wychowawczy” 25 (1936), z. 6-7, s. 281-290.
- Skrzywan S., *Nowy ustrój szkolnictwa zawodowego*, „Oświata i Wychowanie” 5 (1933), z. 8-10, s. 712-726.
- Skrzywan S., *Prace ustrojowe w dziedzinie szkolnictwa zawodowego*, „Oświata i Wychowanie” 5 (1933), z. 2-3, s. 125-132.
- Słojewski S., *Zarys organizacji i stan obecny szkół rzemieślniczo-przemysłowych*, „Przegląd Techniczny” (1927), t. 65, nr 7, s. 132-134.
- Sobecki W., *Etyka w liceum*, „Miesięcznik Katechetyczny i Wychowawczy” 27 (1938), z. 8, s. 396-401.
- Sobolski K., *Na marginesie łącznego nauczania. Program nauki w publicznych szkołach powszechnych trzeciego stopnia w świetle najnowszych metod dydaktycznych*, Lwów 1934.
- Sobolski K., *Problem kształcenia nauczycieli w przyszłych liceach pedagogicznych*, „Miesięcznik Pedagogiczny” 45 (1936), nr 1, s. 8-16.
- Sobolski K., *Problem kształcenia nauczycielstwa szkół powszechnych*, „Miesięcznik Pedagogiczny” 46 (1937), nr 2, s. 33-40.
- Somorowski S., *Rola poszczególnych przedmiotów nauczania jako środków umożliwiających osiągnięcie celów wychowawczych: indywidualnych, społecznych i państwowych*, w: *II Kongres Pedagogiczny Związku Nauczycielstwa Polskiego w Wilnie od 4-8 lipca 1931 r.*, Warszawa 1932, s. 70-96.
- Sośnicki K., *Podstawy wychowania państwowego*, Lwów-Warszawa 1933.
- Spasowski W., *Wzorcowe seminaria nauczycielskie. Kurs nauk sześcioletni*, Warszawa 1920.
- Spis książek szkolnych i środków naukowych dozwolonych do użytku w szkołach powszechnych na rok szkolny 1934/35 oraz spis książek pomocniczych dla nauczycieli*, Lwów 1934.
- Spis podręczników szkolnych dozwolonych do użytku w gimnazjum ogólnokształcącym*, Lwów 1939.
- Spis podręczników szkolnych dozwolonych do użytku w szkole powszechnej*, Lwów 1939.
- Sprawozdanie z działalności Zarządu Głównego Związku Diecezjalnych Kół ks. ks. prefektów za rok 1934/1935*, „Miesięcznik Katechetyczny i Wychowawczy” 24 (1935), z. 8, s. 360-363.

- Sprawozdanie ze zjazdu*, „Miesięcznik Katechetyczny i Wychowawczy” 22 (1933), z. 9, s. 359-365.
- Stanisławski J., *Die Jugendkatechese in Polen*, w: *Christliche Erziehung in Europa*, Stuttgart-München 1977, t. 5, s. 76-89.
- Starościaniak J., *Ogólne założenia programu klasy I*, „Praca Szkolna” 12 (1933), nr 1, s. 3-8.
- Statut gimnazjum państwowego*, „Przegląd Pedagogiczny” 52 (1933), nr 35-36, s. 229-331.
- Statut publicznych szkół powszechnych (Z uwzględnieniem zmian do r. 1939)*, opr. S. Łotocka, Lwów 1939.
- Stepa J., *Kształtowanie światopoglądu katolickiego w szkole*, „Miesięcznik Katechetyczny i Wychowawczy” 24 (1935), z. 5, s. 205-217.
- Streszczenie obrad dorocznego zebrania delegatów Diecezjalnych Kół Związku Księży Prefektów w 1930 r.*, „Miesięcznik Katechetyczny i Wychowawczy” 19 (1930), z. 7, s. 341-348.
- Streszczenie obrad dorocznego zebrania pełnego Zarządu Diecezjalnych Kół Księży Prefektów*, „Miesięcznik Katechetyczny i Wychowawczy” 19 (1930), z. 8, s. 392-395.
- Streszczenie obrad walnego zjazdu dorocznego delegatów diecezjalnych Kół Księży Prefektów*, „Miesięcznik Katechetyczny i Wychowawczy” 16 (1927), z. 6, s. 278-286.
- Stroba J., *Geneza nowego programu katechezy*, „Katecheta” 16 (1972), nr 4, s. 156-162.
- Suchodolski B., *Drogi i bezdroża kształcenia nauczycieli*, „Kultura i Wychowanie” 6 (1939), z. 2, s. 144-153.
- Suchodolski B., *Liceum ogólnokształcące*, Lwów-Warszawa [1936].
- Suchodolski B., *Program liceum ogólnokształcącego*, „Oświata i Wychowanie” 9 (1937), z. 5, s. 443-446.
- Suchodolski B., *Program liceum pedagogicznego*, „Oświata i Wychowanie” 9 (1937), z. 6, s. 526-529.
- Suchodolski B., *Wyniki dyskusji nad projektami programu liceum ogólnokształcącego*, „Oświata i Wychowanie” 9 (1937), z. 5, s. 447-451.
- Szczepaniak J., *Komisja Szkolna Episkopatu Polski 1928-1938*, w: *Materiały i studia do dziejów nauczania i wychowania religijnego*, t. 2, red. J. Szczepaniak, Kraków 2001, s. 125-176.

- Szczepaniak J., *Troska Kościoła o nauczanie i wychowanie religijne w szkole w latach 1918-1927*, Kraków 1997.
- Szczerba T., *Programy i statut publicznych szkół powszechnych*, „Sprawy Szkolne” 9 (1933), nr 3-4, s. 181-189.
- Szczęśny Wachholz W., *Idee podstawowe współczesnych reform szkolnych, w: Szkoła handlowa na usługach społeczeństwa i państwa*, Kraków 1932, s. 63-112.
- Szklarski A., *Program nauki religii w gimnazjach*, „Miesięcznik Katechetyczny i Wychowawczy” 16 (1927), z. 5, s. 203-208.
- Szkoły doksztalcające*, Warszawa 1919.
- Szkoły techniczne, szkoły mistrzów, rzemieślnicze i doksztalcające zawodowe*, Warszawa 1927.
- Szkudelski J., *Szkoły zawodowe*, w: *Pamiętnik IV-go ogólnego zjazdu ks. ks. prefektów Królestwa Polskiego w Warszawie w dniach 20, 21 i 22 czerwca 1917 roku*, red. A. Fajęcki, Warszawa 1917, s. 149-158.
- Szostak K., *Praca grupowa w szkole jako środek nauczania i wychowania*, „Przyjaciel Szkoły” 14 (1935), nr 20, s. 961-969.
- Szukalski J., *Nasz stosunek do szkoły i nauczyciela*, w: *Wśród problemów szkoły i wychowania*, Poznań 1937, s. 120-128.
- Szwajnic E., *Sposób nauczania etyki w liceum*, „Miesięcznik Katechetyczny i Wychowawczy” 25 (1936), z. 6-7, s. 251-257.
- Szymański M. S., *Pädagogische Reformbewegungen in Polen 1918-1939. Ursprünge – Verlauf – Nachwirkungen*, Böhlau Verlag GmbH & Cie, Böhlau-Verlag-Köln-Weimar-Wien 2002.
- Szymczak M., *Cykliczność w programach szkół pierwszego stopnia*, „Przyjaciel Szkoły” 15 (1936), nr 13, s. 525-529.
- Ściesiński J., *Zasady katolickiej myśli wychowawczej*, w: *Wśród problemów szkoły i wychowania*, Poznań 1937, s. 71-83.
- Śliwiński F., *Organizacja szkolnictwa w Polsce współczesnej*, Lwów-Warszawa 1932.
- Śliwiński F., *Szkolnictwo prywatne w Polsce współczesnej*, Łódź 1933.
- Śliwiński F., *Zasady nowego ustroju szkolnictwa polskiego*, Lwów-Warszawa [1933].
- Świerzko P., *Plany nauki religii w państwowych seminariach nauczycielskich*, „Miesięcznik Katechetyczny i Wychowawczy” 11 (1922), z. 4-6, s. 117-119.
- Świetliczko S., *O ideał wychowawczy w szkole zawodowej*, „Szkoła Zawodowa” 5 (1931), nr 8, s. 174-176.

- Święcki E., *Nauczanie dogmatyki w liceum*, „Miesięcznik Katechetyczny i Wychowawczy” 25 (1936), z. 6-7, s. 258-263.
- Taubenszlag R., *Reforma szkoły średniej ogólnokształcącej*, Warszawa 1932.
- Thullie K., *O metodzie nauczania liturgiki w klasie IV gim. według nowego programu*, „Miesięcznik Katechetyczny i Wychowawczy” 14 (1925), z. 9-10, s. 315-321.
- Thullie K., *Plan szczegółowy nauki katechizmu na tle Biblii w klasie I-szej gimnazjalnej*, „Miesięcznik Katechetyczny i Wychowawczy” 11 (1922), z. 3, s. 196-200.
- Tomanek T., *Organizacja pracy w szkole zawodowej*, Lwów 1933.
- Travail et congés solaires*, Genève 1933.
- Turosienski S., *Poland's institutions of higher education*, Washington 1937.
- Tynelski S., *Sieć szkolna szkolnictwa powszechnego*, Warszawa 1929.
- Tynelski S., *W sprawie ustroju szkolnego*, „Przyjaciel Szkoły” 11 (1932), nr 4, s. 113-119.
- Urbański A., *Ku realizacji nowych programów nauki*, „Przyjaciel Szkoły” 13 (1934), nr 8, s. 313-316.
- Ustawodawstwo szkolne i prawo nauczycielskie*, opr. M. Danielski, Lwów-Warszawa-Poznań 1932.
- Ustrój i organizacja szkolnictwa w Polsce*, Lwów 1934.
- Uwagi do programu religii rzymsko-katolickiej w państwowych seminariach nauczycielskich*, „Miesięcznik Katechetyczny i Wychowawczy” 12 (1923), z. 1-6, s. 57-59.
- Uzarowicz L., *Dokształcanie uczniów, pracowników wykwalifikowanych i przyuczonych dla potrzeb przemysłu metalowego*, „Przegląd Mechaniczny” (1938), t. 4, nr 3, s. 43-49.
- W atmosferze realizacji wychowania państwowego w szkole powszechnej*, „Półkłosie Szkolne” 6 (1932), z. 1, s. 1-30.
- W sprawie programów szkolnych*, „Przegląd Pedagogiczny” 51 (1932), nr 29, s. 579-580.
- W[iącek] S., *Nauka głośna i cicha*, „Praca w Klasach Łączonych” 2 (1934/35), nr 1, s. 8-10.
- W[iącek] S., *Publiczne szkoły powszechne z klasami łączonymi w świetle nowego ustawodawstwa szkolnego*, „Praca w Klasach Łączonych” 2 (1934/35), nr 5, s. 97-100.

- Wacławski J., *W sprawie programu nauki religii w szkołach powszechnych – słów kilkoro*, „Miesięcznik Katechetyczny i Wychowawczy” 16 (1927), z. 1-2, s. 17-27.
- Wałek-Czernecki T., *Kultura klasyczna a wychowanie państwowe*, „Zręb” 1 (1930), t. 3, s. 348-359.
- Wasung J., *O potrzebie reformy seminariów nauczycielskich w ogóle*, „Reforma Szkolna” (1911), t. 2, s. 321-330.
- Weber M., *Un voyage d'étude en Pologne*, „L'Université nouvelle” (1930), nr 39-40, s. 18-22.
- Wenderlich W., *Pieśń w nauczaniu religii*, „Przyjaciel Szkoły” 16 (1937), nr 5, s. 179-181.
- Weryński H., *Plany i podręczniki w szkołach powszechnych*, „Miesięcznik Katechetyczny i Wychowawczy” 16 (1927), z. 4, s. 149-152.
- Węglewicz M., *Drogowskazy katechetyczne*, „Miesięcznik Katechetyczny i Wychowawczy” 22 (1933), z. 1, s. 1-5.
- Węglewicz M., *Dydaktyka religii w szkole średniej*, w: *Encyklopedia wychowania*, red. S. Łempicki, Warszawa [1937], t. 2, s. 222-240.
- Węglewicz M., *Ks. Ks. prefekci w obliczu reformy programów*, „Miesięcznik Katechetyczny i Wychowawczy” 2 (1933) z. 9, s. 324-336.
- Węglewicz M., *Na marginesie programu religii w szkole średniej*, „Wiadomości Archidiecezjalne Warszawskie” 8 (1918), nr 2, s. 60-63.
- Węglewicz M., *Nauka religii w szkołach zawodowych*, „Miesięcznik Katechetyczny i Wychowawczy” 26 (1937), z. 4, s. 145-148.
- Węglewicz M., *Uwagi dydaktyczne, przy korzystaniu z podanych lekcji historii Kościoła*, „Miesięcznik Katechetyczny i Wychowawczy” 27 (1938), z. 2, s. 123-127.
- Węglewicz M., *W obliczu nowych programów religii*, „Miesięcznik Katechetyczny i Wychowawczy” 24 (1935), z. 9, s. 369-380.
- Wiącek S., *Podstawowe zasady konstrukcji programu dla szkół I i II stopnia i jego charakterystyka w zakresie poszczególnych przedmiotów nauczania*, „Praca w Klasach Łączonych” 3 (1935/36), nr 1, s. 11-19.
- Widok na przyszłość katechetyki w Polsce*, „Miesięcznik Katechetyczny i Wychowawczy” 24 (1935), z. 6-7, s. 241-244.
- Wieczorek T., *Kształcenie i dokształcanie nauczycieli szkół rolniczych*, Warszawa 1980.
- Wieczorek T., *Zarys dziejów szkolnictwa rolniczego w Polsce do 1939 r.*, Warszawa 1968.



- Wielgus J., *Szkolenie mistrzów hutniczych na tle warunków pracy w hutnictwie*, w: *Ogólno-polski zjazd w sprawie szkół technicznych zwołany w Katowicach z inicjatywy Głównej Sekcji Technicznej i Okręgu Śląskiego Stowarzyszenia Nauczycieli Szkół Zawodowych 28, 29, 30 XI 1936*, Katowice 1936, s. 3-8.
- Wiśniewski S., *Stosunek do religii katolickiej w podręcznikach dla szkół powszechnych*, „Przyjaciel Szkoły” 16 (1937), nr 18, s. 690-692.
- Witek Ch., *Zainteresowanie problemami dydaktycznymi na łamach polskich czasopism katechetycznych w latach 1931-1948*, „Collectanea Theologica” 47 (1977), f. 1, s. 129-139.
- Witek M., *L`éducation phisique au service de l`ideal*, w: *Communications présentées au 5-e congrès international d`éducation familiale, Bruxelles 31 juillet - 4 août 1935*, Varsovie 1935, s. 91-100.
- Wobec nowych projektów programowych*, „Przegląd Pedagogiczny” 56 (1937), nr 9-10, s. 126-127.
- Wolter E., *Edukacja ekologiczna w Drugiej Rzeczypospolitej*, Warszawa 2013.
- Wołkiewicz A., *Główne idee polskich programów katechetycznych*, Kraków 2018.
- Wójcik-Łagan H., *Kult Józefa Piłsudskiego w szkolnej edukacji historycznej 1932-1939*, w: *W kręgu dorobku edukacyjnego II Rzeczypospolitej*, red. K. Jakubiak, T. Maliszewski, Kraków 2011, s. 57-75.
- Wskazówki metodyczne do podręcznika p. t. Nauka religii rzymsko-katolickiej*, Poznań-Warszawa-Wilno-Lublin 1926.
- Wybór zawodu i przygotowanie do niego*, opr. M. Przewłocka, Wilno 1935.
- Wychowanie obywatelsko-państwowe*, „Miesięcznik Pedagogiczny” 43 (1934), nr 3, s. 65-71.
- Wychowanie obywatelsko-państwowe*, „Oświata i Wychowanie” 43 (1934), nr 4, s. 97-102.
- Wychowanie obywatelsko-państwowe*, „Oświata i Wychowanie” 43 (1934), nr 5, s. 129-136.
- Wychowanie przedszkolne. SeminaRIA dla ochroniarek*, w: *Podręczna encyklopedia pedagogiczna*, red. F. Kierski, Lwów-Warszawa 1925, t. 2, s. 633-640.
- Wyjaśnienie w sprawie programu nauki religii rzymsko-katolickiej w liceach i gimnazjach zawodowych*, „Miesięcznik Diecezjalny Łucki” 13 (1938), nr 5-7, s. 280-281.
- Wyniki ankiety „Miesięcznika” w sprawie programów szkolnych*, „Miesięcznik Katechetyczny i Wychowawczy” 16 (1927), z. 4, s. 156-171.

- Wyniki ankiety programowej*, „Miesięcznik Katechetyczny i Wychowawczy” 17 (1928), z. 9, s. 469-480.
- Wyniki ankiety programowej*, „Miesięcznik Katechetyczny i Wychowawczy” 17 (1928), z. 9, s. 521-523.
- Wytyczne przy opracowaniu planu wychowawczego szkoły powszechnej*, Wilno 1934.
- Z działalności Zarządu Głównego*, „Miesięcznik Katechetyczny i Wychowawczy” 22 (1933), z. 10, s. 459.
- Z rozważań nad programem szkół powsz.*, „Miesięcznik Katechetyczny i Wychowawczy” 27 (1938), z. 10, s. 495-496.
- Zaborowska M., *Szkolnictwo zawodowe w świetle nowej ustawy*, „Oświata i Wychowanie” 5 (1933), z. 2-3, s. 105-114.
- Zajac M., *Katecheza maryjna w Polsce w latach 1905-2005*, Lublin 2006.
- Zapolski L., *La coopération des parents et des écoles primaires*, w: *L'Éducation en Pologne*, Genève 1931, s. 50-55.
- Zarembowicz H., *Katechizm w gimnazjum*, „Miesięcznik Katechetyczny i Wychowawczy” 25 (1936), z. 6-7, s. 272-280.
- Zasady planu nauczania w szkole średniej*, Warszawa 1921.
- Ze spostrzeżeń nad realizacją nowego programu w I klasie szkoły powszechnej*, „Oświata i Wychowanie” 6 (1934), z. 6-7, s. 320-331.
- Ze spostrzeżeń nad realizacją nowego programu*, „Oświata i Wychowanie” 7 (1935), z. 4, s. 237-241.
- Zewski S., *W rocznicę śmierci Pierwszego Marszałka Polski Józefa Piłsudskiego. Materiały dla urządzania uroczystości w szkołach, stowarzyszeniach, świetlicach, itp.*, Włocławek 1936.
- Ziemnowicz M., *Poland (Education)*, „Educational Yearbook of the International Institute of Teachers College, Columbia University” (1930), s. 429-462.
- Ziemnowicz M., *Poland (Education)*, „Educational Yearbook of the International Institute of Teachers College, Columbia University” (1937), s. 395-415.
- Ziemnowicz M., *Wychowanie państwowe w szkole zawodowej*, w: *Zagadnienia wychowawcze w szkole zawodowej*, Lwów 1934, s. 21-50.
- Znaniński F., *Social tendencies as moral forces*, w: *VI-e Congrès International d'Éducation Morale. Résumés des communications présentées au Congrès, Cracovie 1934, [cz.] I, Thème général*, Cracovie 1934, s. 191-195.
- Żebrowska A., *La coopération des parents et des écoles secondaires*, w: *L'Éducation en Pologne*, Genève 1931, s. 55-64.

- Żulińska B., *Wychowanie religijno-moralne dzieci w wieku szkolnym*, w: *Katolicka myśl wychowawcza*, Poznań 1937, s. 261-285.
- Życzyński H., *Uwagi do programu nauki w gimnazjach państwowych*, „Przegląd Pedagogiczny” 52 (1933), nr 27-28, s. 264-266.

## 2. Literatura pomocnicza

- Bereźnicki F., *Hasło „nowej szkoły” w dydaktyce Drugiej Rzeczypospolitej*, Toruń 1999.
- Biancardi G., Gianetto U., *Storia della catechesi*, vol. 4. *Il movimento catechistico*, Roma 2016.
- Bielawski Z., *Pedagogika religijno-moralna*, Lwów 1934.
- Boczar J., *Katechetyka*, Lwów 1914.
- Boczar J., *Metodyka nauczania religii katolickiej*, Poznań 1921.
- Bornholtz T., *Organizacja i technika pracy wychowawczej w szkole średniej*, Warszawa 1931.
- Bortnowska M., *La correspondance interscolaire dans les cercles de la jeunesse de la Croix-Rouge polonaise*, w: *VI-e Congrès International d'Éducation Morale. Résumés des communications présentées au Congrès, Cracovie 1934*, [cz.] II, Sections, Cracovie 1934, s. 151-157.
- Braido P., *Storia della catechesi*, vol. 3. *Dal «tempo delle riforme» all'età degli imperialismi (1450-1870)*, Roma 2015.
- Ceglarek R., Borda M., *Katechetisches Wirken der Kirche im Lichte des Codex des Kanonischen Rechtes von 1917*, „Salesianum” 79 (2017), s. 695-715.
- Ceglarek R., Kapuściński J., *Zarząd Diecezjalnego Koła Księży Prefektów w Częstochowie (1929-1949)*, Częstochowa 2015.
- Ceglarek R., *Kasprzak Bogumił*, w: *Radomszczański słownik biograficzny*, red. G. Mieczyski, t. 1, Radomsko 2017, s. 80-81.
- Ceglarek R., *Koło Księży Prefektów w Wieluniu*, „Rocznik Wieluński” (2014), t. 14, s. 327-337.
- Ceglarek R., *Okamfer Stanisław*, w: *Radomszczański słownik biograficzny*, red. G. Mieczyski, t. 1, Radomsko 2017, s. 136-138.
- Ceglarek R., *Wskazania katechetyczne w dokumentach papieskich w pierwszej połowie XX wieku*, „Studia Theologica Varsaviensia” 52 (2014), nr 2, s. 225-247.

- Chmara J., *Najlepsza broń w walce z bezrobociem (Material do lekcji etyki społecznej w liceach i szkołach zawodowych)*, „Miesięcznik Katechetyczny i Wychowawczy” 28 (1939), z. 1-2, s. 85-92.
- Czekalski R., *Czasopisma katechetyczne w Polsce w okresie międzywojennym*, „Miesięcznik Pastorski Płocki” 82 (1997), nr 12, s. 543-550.
- Czekalski R., *Prefekt w okresie międzywojennym*, „Miesięcznik Pastorski Płocki” 82 (1997), nr 1, s. 28-33.
- Decking J., *Katechesen für reifende Jugend*, Freiburg im Breisgau 1936.
- Decking J., *Uświęcenie pracy (Szkiec lekcji na I kursie szkoły zawodowej)*, „Miesięcznik Katechetyczny i Wychowawczy” 26 (1937), z. 4, s. 148-151.
- Dobra szkoła. Reforma edukacji. Najważniejsze zmiany. Pytania i odpowiedzi*, Warszawa 2016.
- Drzewiecki M., *Le théâtre populaire en Pologne*, w: *Congrès International de L'Enseignement Primaire et de L'Éducation Populaire organisé par le Syndicat National des Institutrices et des Instituteurs de Frances et des Colonies, Paris, Palais de la Mutualité, 23-31 juillet 1937. Compte rendu*, Paris 1937, s. 322-323.
- Dufestel L., *L'éducation physique en Pologne*, „Médicine Scolaire” (1930), t. 19, nr 4, s. 1-9.
- Dufestel L., *L'hygiène scolaire en Pologne 1929*, „Médicine Scolaire” (1929), t. 18, nr 12, s. 197-208.
- Duksa P., *Religious education in the Polish education system*, Olsztyn 2013.
- Ensor B., Halbach D., *The outlook tower*, „The New Era” [Pioneer Education in Poland] (1930), t. 11, nr 41, s. 3-8.
- Evard M., *La psychologie génétique dans ses rapports avec le thèses de l'École active*, „Pour L'Ère Nouvelle” 7 (1928), nr 37, s. 77-79.
- Ferrière A., *Voyage d'études en Pologne*, „Pour L'Ère Nouvelle” 9 (1930), nr 57, s. 89-95.
- Finke M., *Odnowa katechetyczna*, w: *Pod tchnieniem Ducha Świętego*, red. M. Finke, Poznań 1964, s. 559-590.
- Galiński A., *Dzień 19 marca. Poradnik dla urządzających obchody i akademie ku czci Marszałka Józefa Piłsudskiego*, Łódź 1934.
- Galiński A., *Marszałek Józef Piłsudski. Próba charakterystyki. Materiały dla szkół i dla urządzających obchody ku czci Józefa Piłsudskiego*, Poznań 1939.

- Grochowski L., *Polskie piśmiennictwo pedagogiczne obcojęzyczne: zawartość i funkcje, 1918-1939*, „Rozprawy z dziejów oświaty” (1988), t. 31, s. 167-198.
- Grochowski L., *Studia z dziejów polskiej szkoły i pedagogiki lat międzywojennych*, Warszawa 1996.
- Grzegorzewska M., *Szkolnictwo specjalne*, w: *Encyklopedia wychowania*, red. S. Łempicki, Warszawa 1937-1939, t. 3, s. 168-187.
- Irzyk S., *Dzienny rozkład materiału naukowego dla 1 klasy szkół powszechnych*, Lwów-Warszawa 1933.
- Irzyk S., *Dzienny rozkład materiału naukowego dla 2 klasy szkół powszechnych*, Lwów-Warszawa 1935.
- Irzyk S., *Dzienny rozkład materiału naukowego dla 3 klasy szkół powszechnych*, Lwów 1935.
- Irzyk S., *Dzienny rozkład materiału naukowego dla 5 klasy szkół powszechnych*, Lwów 1933.
- Irzyk S., *Dzienny rozkład materiału naukowego dla 6 klasy szkół powszechnych*, Lwów 1935.
- Irzyk S., *Dzienny rozkład materiału naukowego dla oddziału 3 i 4 1-5 klasowych szkół powszechnych*, Lwów-Warszawa 1932.
- Jarzębowski J., *Wartości średniowiecza (lekcja w kl. III gimnazjalnej)*, „Miesięcznik Katechetyczny i Wychowawczy” 27 (1938), z. 2, s. 134-141.
- Jemielity W., *Szkoły średnie i zawodowe w województwie białostockim w latach 1919-1939*, Łomża 1991.
- Kamiński Z., *Papież współczesny (lekcja historii Kościoła pod koniec IV klasy gimnazjum)*, „Miesięcznik Katechetyczny i Wychowawczy” 27 (1938), z. 2, s. 149-152.
- Kamiński Z., *Scholastyka i mistyka średniowieczna (lekcja historii Kościoła w klasie III-iej)*, „Miesięcznik Katechetyczny i Wychowawczy” 27 (1938), z. 2, s. 130-134.
- Kielski B., *L'Éducation nouvelle*, „Pour L'Ère Nouvelle” 6 (1927), nr 32, s. 257.
- Kosiński W., *Katechetyka czyli metodyka nauczania religii*, Sandomierz 1929.
- Kotowski R., *Żeńskie szkolnictwo średnie w dwudziestoleciu międzywojennym w Polsce*, „Almanach Historyczny” (2014), t. 16, s. 89-102.
- Krystosik J., *Katechetyka w szkole powszechnej*, Poznań 1938.
- Krzyszewicz S., *Metodyka nauki religii*, Poznań 1926.

- Krześniak-Firlej D., *Nauczanie religii rzymsko-katolickiej w szkołach zawodowych diecezji kieleckiej w latach 1918-1939*, „Studia Pedagogiczne. Problemy społeczne, edukacyjne i artystyczne” (2003), t. 14, s. 271-283.
- Lekcje wzorcowe na każdy dzień i każdą godzinę lekcyjną szkoły powszechnej*, Warszawa [1935].
- Majcher E., *Działalność katechetyczna ośrodka warszawskiego w latach 1918-1939*, Warszawa 1996.
- Marciszewska-Posadzowa S., *O nauczaniu religii*, Poznań-Warszawa 1921.
- Marski M., *Daniel i Opatrzność Boża. Lekcja religii w kl. V*, „Przyjaciel Szkoły” 16 (1937), nr 4, s. 137-139.
- Mirski J., *Quelques remarques sur la science de l'éducation*, „Pour L'Ère Nouvelle” 12 (1933), nr 86, s. 68-69.
- Misiaszek K., *Koncepcja nauczania religii katolickiej w publicznej szkole polskiej*, Warszawa 2010.
- Misiaszek K., Murawski R., *Polska (katecheza)*, w: *Słownik katechetyczny*, red. J. Gevaert, K. Misiaszek, Warszawa 2007, s. 723-726.
- Misiaszek K., *Murawski Roman Antoni*, w: *Słownik katechetów polskich XX wieku*, red. R. Czekalski, Warszawa 2003, s. 168-172.
- Młodowska J., *Les Écoles nouvelles en Pologne*, w: *L'Éducation en Pologne*, Genève 1931, s. 176-184.
- Młynarczyk J., *Pogadanki religijne z małymi dziećmi*, Kraków 1917.
- Monografia Państwowego Seminarium Nauczycielskiego Męskiego w Radomiu 1915-1925*, Radom 1925.
- Możdżeń S., *Historia wychowania 1918-1945*, Kielce 2000.
- Murawski R., *Etapy rozwoju katechezy*, „Ateneum Kapłańskie” 71 (1978), t. 417, s. 49-70.
- Murawski R., *Historia katechezy*, w: *Historia katechezy i katechetyka fundamentalna*, red. J. Stala, Tarnów 2003, s. 19-106.
- Murawski R., *Historia katechezy. Część II. Tom I. Katecheza w średniowieczu*, Warszawa 2015.
- Murawski R., *Przedmowa*, w: R. Ceglarek, *Katechizacja w diecezji częstochowskiej w okresie pasterskiej posługi biskupa Teodora Kubiny (1926-1951)*, Częstochowa 2008, s. 11-12.
- Murawski R., *Rys historyczny lekcji religii katolickiej w Europie*, „Studia Katechetyczne” (2010), t. 7, s. 58-79.



- Nauka religii w ochronkach*, Warszawa 1918.
- Nawroczyński B., *Program szkolny*, w: *Encyklopedia wychowania*, red. S. Łempicki, Warszawa 1937-1939, t. 3, s. 39-62.
- Nawroczyński B., *Zasady nauczania*, Lwów-Warszawa 1930.
- Niparko R., *Podręczniki do nauki religii w czasopiśmie Miesięcznik Katechetyczny i Wychowawczy 1911-1939*, „Colloquia Theologica Adalbertina. Practica et canonica” 1 (2000), z. 2, s. 11-26.
- Nowoprogramowy rozkład materiału nauczania ze wszystkich przedmiotów na klasę IV szkoły powszechnej. Materiał rozprowadzony na poszczególne miesiące roku szkolnego*, opr. P. Letniowski, Jarosław 1935.
- Nowoprogramowy rozkład materiału nauczania ze wszystkich przedmiotów na klasę VII-ą szkoły powszechnej. Materiał rozprowadzony na poszczególne miesiące roku szkolnego i zaopatrzone odpowiednimi wskazówkami praktycznymi*, opr. P. Letniowski, Jarosław 1935.
- Oderfeld A., *L'Éducation nouvelle en Pologne*, „Pour L'Ére Nouvelle” 5 (1926), nr 20, s. 57-58.
- Państwowe Pedagogjum w Krakowie 1919-1936. Organizacja i program nauki*, Kraków 1936.
- Państwowe Wyższe Kursy Nauczycielskie. Statut i Regulamin*, Warszawa 1928.
- Pękowska M., *Programy nauczania w polskich zakładach specjalnych do 1939 roku*, w: *W kręgu dorobku edukacyjnego II Rzeczypospolitej*, red. K. Jakubiak, T. Maliszewski, Kraków 2011, s. 125-137.
- Prace Komisji podręczników religijnych*, „Miesięcznik Katechetyczny i Wychowawczy” 28 (1939), z. 4, s. 192.
- Pradines M., *O naturze sił moralnych, których źródłem może być religia*, w: *Sily moralne wspólne wszystkim ludziom, ich źródła i rozwój przez wychowanie*, red. H. d'Abancourt de Francqueville, [Kraków] 1934, s. 259-268.
- Radlińska H., *La nouvelle éducation en Pologne*, „Pour L'Ére Nouvelle” 6 (1927), nr 32, s. 269-270.
- Radlińska H., Rowid H., *La réalisation de l'École active en Pologne*, „Pour L'Ére Nouvelle” 7 (1928), nr 37, s. 81-82.
- Regulamin egzaminu dojrzałości w liceach zawodowych*, Lwów 1939.
- Rozkład szczegółowy materiału naukowego dla publicznych szkół powszechnych II stopnia: klasa VI – kurs A*, Łódź [1936].

- Rozkład szczegółowy materiału naukowego dla publicznych szkół powszechnych I stopnia: klasa III – kurs A*, Łódź [1936].
- Rozkład szczegółowy materiału naukowego dla publicznych szkół powszechnych I stopnia: klasa IV – kurs B*, Łódź [1936].
- Rozkład szczegółowy materiału naukowego dla publicznych szkół powszechnych na klasę I i II podzielony na tygodnie oraz ujęty ośrodkami zainteresowań: okres pierwszy (jesienny)*, Łódź [1935].
- Rozkład szczegółowy materiału naukowego z ćwiczeń cielesnych dla publicznych szkół powszechnych na klasę III, IV, V, VI i VII opracowany wg programu Ministerstwa W. R. i O. P.*, Poznań [1938].
- S[okalowa] M., *Documents sur l'éducation en Pologne*, „Pour L'Ère Nouvelle” 9 (1930), nr 57, s. 95-99.
- Samorząd klasowy i szkolny*, opr. J. Helczyński, Lwów 1938.
- Sanojca K., *Relacje polsko-ukraińskie w szkolnictwie państwowym południowo-wschodnich województw Drugiej Rzeczypospolitej*, Kraków 2013.
- Sośnicki K., *Stanowisko geografii w systemach nauczania i wychowania*, Lwów 1931.
- Sośnicki K., *Zarys dydaktyki*, Lwów 1925.
- Spis szkół zawodowych Rzeczypospolitej Polskiej*, Warszawa 1927.
- Szczepaniak J., *Episkopat w obronie katolickiego charakteru polskiej szkoły 1927-1937*, Kraków 2000.
- Szczepaniak J., *Kształcenie i formacja katechetów Kościoła rzymskokatolickiego w Polsce w latach 1918-1939*, Kraków 1999.
- Szczepaniak J., *Troska Kościoła o nauczanie i wychowanie religijne w szkole w latach 1918-1927*, Kraków 1997.
- Szydelski S., *Z ostatnich walk o religijny charakter szkoły polskiej*, „Ateneum Kapłańskie” 18 (1932), t. 30, s. 492-497.
- Szymański M., *Myślenie i działanie pedagogiczne w Drugiej Rzeczypospolitej. Esej polityczno-oświatowy*, Warszawa 2016.
- Tatrzanek S., *Une réalisation d'école active à l'école primaire de Turkowicze*, „Pour L'Ère Nouvelle” 9 (1930), nr 57, s. 85-88.
- Terminy składania podręczników*, „Miesięcznik Katechetyczny i Wychowawczy” 27 (1938), z. 9, s. 464-465.
- Terminy składania podręczników*, „Miesięcznik Katechetyczny i Wychowawczy” 27 (1938), z. 10, s. 464-465.

- Theulière P., *L'Éducation manuelle en Pologne*, „L'Université nouvelle” (1919), t. 1, 86-89.
- Urbańska T., *Niepokalane Poczęcie Najświętszej Marii Panny. Lekcja religii w klasie V*, „Przyjaciel Szkoły” 16 (1937), nr 18, s. 686-689.
- Vignettes of Polish education*, „The New Era” [Pioneer Education in Poland] (1930), t. 11, nr 41, s. 9-11.
- W naszych Kościołach. Pogadanki i obrazki liturgiczne*, opr. P. Górską, Warszawa 1921.
- Walser F., *Quelques écoles publiques de tendances nouvelle à Varsovie*, „Pour L'Ère Nouvelle” 7 (1928), nr 37, s. 79-81.
- Wawrzynowski M., *Opieka wychowawcza nad dziećmi upośledzonymi umysłowo*, Warszawa 1931.
- Wawrzynowski M., *Program i metody nauczania w szkole dla upośledzonych umysłowo*, Warszawa 1927.
- Weryho-Radziwiłłowiczowa M., *Metodyka wychowania przedszkolnego*, Lwów-Warszawa 1931.
- Węglewicz M., *Barok w Kościele (lekcja w kl. IV-ej gimnazjalnej)*, „Miesięcznik Katechetyczny i Wychowawczy” 27 (1938), z. 2, s. 141-147.
- Włodarczyk T., *Konkordaty. Zarys historii ze szczególnym uwzględnieniem XX wieku*, Warszawa 1986.
- Wójcik-Łagan H., *Kult Józefa Piłsudskiego w szkolnej edukacji historycznej 1932-1939*, w: *W kręgu dorobku edukacyjnego II Rzeczypospolitej*, red. K. Jakubiak, T. Maliszewski, Kraków 2011, s. 57-75.
- Wyższe Kursy Nauczycielskie. Zakres wymagań przy egzaminach wstępnych i eksternów*, Lwów 1937.
- Zbawnicki S., *Dodatek do Podział materiału nauczania na miesiące w klasie czwartej szkoły powszechnej*, Włocławek 1937.
- Zbawnicki S., *Dodatek do Podział materiału nauczania na miesiące w klasie drugiej szkoły powszechnej*, Włocławek 1937.
- Zbawnicki S., *Dodatek do Podział materiału nauczania na miesiące w klasie piątej szkoły powszechnej*, Włocławek 1937.
- Zbawnicki S., *Dodatek do Podział materiału nauczania na miesiące w klasie pierwszej szkoły powszechnej*, Włocławek 1936.
- Zbawnicki S., *Podział materiału nauczania na miesiące w klasie czwartej szkoły powszechnej*, Włocławek 1936.

- Zbawnicki S., *Podział materiału nauczania na miesiące w klasie drugiej szkoły powszechnej*, Włocławek 1936.
- Zbawnicki S., *Podział materiału nauczania na miesiące w klasie piątej szkoły powszechnej*, Włocławek 1935.
- Zbawnicki S., *Podział materiału nauczania na miesiące w klasie pierwszej szkoły powszechnej*, Włocławek 1936.
- Zbawnicki S., *Podział materiału nauczania na miesiące w klasie szóstej szkoły powszechnej*, Włocławek 1936.

### 3. Encyklopedie i słowniki

- Dizionario di Catechetica*, red. L. Lentner, Roma 1966.
- Encyklopedia wychowania*, red. S. Łempicki, Warszawa 1934-1937.
- Lexikon der Religionspädagogik*, t. 2, red. N. Mette, F. Rickers, Neukirchen-Vluyn 2001.
- Okoń W., *Nowy słownik pedagogiczny*, Warszawa 2004.
- Pedagogia. Enciclopedia delle Enciclopedie*, red. A. F. Formiggini, Roma 1931.
- Podręczna encyklopedia pedagogiczna*, t. 2, red. F. Kierski, Lwów-Warszawa 1925.
- Radomszczański słownik biograficzny*, t. 1, red. G. Mieczyski, Radomsko 2017.
- Słownik katechetyczny*, red. J. Gevaert, K. Misiaszek, Warszawa 2007.
- Słownik katechetyków polskich XX wieku*, red. R. Czekalski, Warszawa 2003.

## Summary

### Reform of the religion teaching curricula in the schools of the Second Polish Republic in the provisions of *the Education System Act* of 1932

After more than one hundred and twenty years of national captivity, Poland regained its independence in 1918 and faced the issue of integrating the territories of the three Partitions and developing organisational structures of the state. One of the main areas of concern was education. Intensive actions taken led to establishing legal and structural bases of the education system in all its domains, and in the second decade of the interwar period they made it possible to carry out a comprehensive reform of the education system, regarded as one of the most advanced ones in Europe. Its foundation was *the Education System Act* of 11<sup>th</sup> March 1932, which outlined two main directions of changes in the state education system, striving for a profound organisational and curriculum reform. New types of schools which were established at that time required curricula adjusted to the education system introduced by the act. It also referred to the curricula for religion teaching, which had to take into account not only a new structure of the education system, but also general assumptions introduced by Jędrzejewicz reform, according to which curricula of all school subjects should reflect the educational policy of the state.

The aim of this dissertation was to show how the assumptions of *the Education System Act* of 1932 had an impact on the final content of the religion teaching curricula in all types of schools in the Second Polish Republic. It seems that this issue was sufficiently explained in this work. The publication presents in detail the origins and character of particular curricula, taking into account various stages of their development, subsequent concepts, project corrections and accepted arrangements of the Ministry of Religion and Education and the Polish Episcopal School Conference. During the analyses performed, many detailed issues were expanded on and the answers to the questions, referring to the research theme, posed at the beginning of this publication, were obtained. This allowed the author to formulate a few important conclusions deriving from the conducted analysis.

The common point uniting all school curricula was the idea of Poland and its culture. It also referred to the religion teaching curricula which had to consider this guideline while choosing their teaching material. It all came to promoting Polish identity so that it suited the character of a given school subject. In case of religion the emphasis was put on Polish hagiography. Wherever it was possible, figures of Polish saints were presented. Not only was the fact of their origin important, but also their love for their country was emphasised. Historical figures who contributed to the development of religious life in the country or the defence of Christian values, and who became role models worth following, characterised by faith and patriotism, fit the same trend. The religion teaching curricula realised the idea of presenting Polish material and spiritual culture by obliging teachers of religion to use in their teaching practice source texts in new and native translations and masterpieces of native literature containing religious themes. Arguments supporting desirable ethical attitudes were to be taken from our history and the history of the Church in Poland. Even teaching aids illustrating certain curriculum content were to refer to Polish sacral culture. The curricula encouraged to organise trips which would give students an opportunity to get familiar with religious monuments and sacral art connected with the history of the Church in Poland. The liturgical year became an important area of promoting Polish values in religion teaching curricula. It was an occasion to discuss and revise students' knowledge concerning church holidays together with religious rituals and traditions cultivated in our country for ages and being an element of national identity.

Jędrzejewicz reform raised the status of the educational dimension of school life, putting a special emphasis on patriotic upbringing. School curricula were profiled so as to serve this purpose. They were supposed to be focused on the state, building respect for it, its institutions, administration, representatives or symbols (emblem, hymn, flag). These educational undertakings were to make citizens proud of their belonging to the Polish state and encourage them to develop its strength. Religion teaching went along the same line. It was realised via three dimensions: prayer, exhortation and work. According to the guidelines contained in these curricula, teachers of religion and students were supposed to pray for God's blessings for the Polish state and the growth of its greatness, prosperity and importance. School masses were to contain exhortations of a patriotic character, developing love and devotion to one's homeland and the feeling of its value, encouraging to take responsibility for its faith and developing features of a virtuous citizen.



As far as educational content was concerned, the emphasis was primarily put on work as a crucial factor of patriotic education, on its value and importance for personal development and for society, and, at the same time, students' attention was drawn to features of a good employer in reference to certain work groups. Moreover, within the frame of Catholic ethics, obligations towards one's homeland were analysed and students were encouraged to respect them.

School curricula were to be modern in their character and take into account a regional factor. These issues are linked with earlier demands and are geared towards life in the Polish state of the time in its various dimensions. The tendency of these new curricula was the modernisation of teaching material. Not breaking with historical tradition, they moved students' centre of interests from the past to the present and future. These assumptions also shaped the image of the religion teaching curricula. It is visible in their content highlighting contemporary aspects of the Catholic Church in Poland. It covers its hierarchical system and administrative structure, prevailing religious denominations, forms of charity activities and the scope of missionary activity, together with sects functioning at that time, which could be a potential threat to the Church members. The curricula recommended that teachers of religion refer to current issues taken from church life and to concrete examples linked with the present. These measures were to be linked with students' environment. Methodological guidelines for the realisation of the religion teaching curricula contained recommendations to incorporate students' personal experience, knowledge or observations into the content of religion lessons. Initially, the teaching material was to refer to their closest environment, to pass, at further stages of education, to more remote circles of regional and national culture, and finally to refer to culture of other countries and humankind. It came down to learning about local religious traditions, customs and habits, church songs and services or places of religious cult, beginning with one's parish and finishing with religious life in the country and abroad. The curricula assumptions emphasised bequeathing and cultivating various forms of regional religious culture, which had both a spiritual and communal dimension, crucial for a given local community, and finally to the state.

One of the main rules of developing modern school curricula was the rule of practicality which required teaching content to have practical use in human life. Knowledge obtained at school was to be of a utilitarian character, which constituted an important element of economic education realised

in all types of schools. It was reflected in the religion teaching curricula issued after 1932. Of course, attention had been drawn to this aspect in the former curricula as well, but it was particularly emphasised in the new ones by creating a special thematic block devoted to forms realising this demand and referring to religious practices. This block defined their scope, giving a catalogue of duties to be fulfilled by a mature Christian, caring about the development of their religious life. There were also other precious guidelines which obliged teachers of religion to convey curriculum content in such a way as to motivate students to practise their faith every day, so as their spirituality was not charged with religious formalism but was characterised by internal maturity and freedom. All the religious teaching curricula possessed this practical dimension, striving to unite theological knowledge with life, to inspire students to form appropriate attitudes and deepen their religiousness, to point to the need to be faithful to God and to serve Him. All of them were to be guided by the maxim saying that *non scholae sed vitae discimus*.

Taking into account students' developmental stages in the reformed school curricula constituted their very precious aspect. It was noticed by American and European psychologists. Among them was professor Jean Piaget – head of the International Bureau of Education in Geneva, who appreciated the fact of focusing on child's psychology in the Polish reform of education, adapting teaching methods and content to it. Religion teaching was to be based on the same premises. The religion teaching curricula strongly emphasised the need to take into account children's psychological and physical predispositions and their interests. Respecting that rule meant choosing appropriate written sources used during the lessons (fiction, hagiography, a catechism book, the Bible) and techniques of their presentation, which means they were to be comprehensible to students – and at a given stage of their development – conveyed in a simple and positive, clear and motivating way. Students' psychophysical development was also to be a criterion used while choosing teaching methods for religion lessons, which was taken into account in the religion teaching curricula. As far as teaching content was concerned, the rule *non multa, sed multum* was to be respected, reducing this content to crucial things, teaching it in a clear and detailed way, referring to role models, which also reflected this adjustment to students' mental structure.

Using in the religion teaching curricula psychological guidelines connected with taking into consideration students' mental development and their interests and needs is tightly linked with the issue of their activation. Jędrze-

jewicz reform put students in the centre of school's attention. It insisted that the measures taken should concentrate on their wellbeing and support their versatile development. Being active was supposed to support the process of obtaining knowledge, skills and competences. In this way, these new curricula contributed to the rejection of the traditional school concept, in which students used to be passive during lessons and did not strive to develop their creativity autonomously, but were required to learn many things by heart. Now, there was an emphasis on students' activity, their dynamic search of new religious knowledge. The religion teaching curricula contained guidelines showing possible forms of this activity. They included various types of manual work, singing church songs, trips to church, drama, watching teaching aids or even images, listening to radio programmes, getting involved in a discussion, presenting selected issues prepared in advance, using a textbook for religion teaching or religious magazines for children and teenagers, and participating in school masses, marches or processions. Making religion lessons more attractive was also connected with introducing various types of student work. So far students had been allowed to work individually or as the whole class. Now, group work was introduced. Groups consisting of a few students completed tasks given by a teacher. This way of running classes was to activate students and teach them how to cooperate, how to be creative, to plan and be responsible for the results of their work.

Taking into account the correlation principle in school curricula constituted a very important element of the education reform. It also pertained to teaching religion. Correlation was understood as linking content belonging to different school subjects. The religion teaching curricula were also supposed to take steps to synchronise certain facts, issues and events discussed during other lessons. Knowledge obtained by students during other lessons was to help them complete information in religion classes or present a given topic from a different perspective, being a springboard for polemics. The correlation principle was also very important in the process of overcoming the situation in which faith was separated from everyday life. A teacher of religion, realising their teaching programme and implementing intercurricular correlation, could show how certain issues studied during different lessons overlap and complete each other. On the other hand, they could present these issues in the light of Church teaching, confronting points of view presented by other subjects – in relation to a given issue discussed – with theological reflection. Due to the concept of correlation, all the teachers from a given school were required to arrange teaching content so that issues possible to

correlate were taught more or less at the same time. Students taught with the use of this principle were to benefit from it as they could synthesise pieces of knowledge obtained during various lessons.

Jędrzejewicz reform wanted to make school curricula flexible. This principle also shaped the religion teaching curricula. It was supposed to activate each teacher who did not only realise a given curriculum but became its co-ordinator. The aim was to beat the routine and deeply-rooted mechanisms and to revive pedagogical enthusiasm, which was to translate into higher lesson quality and its effectiveness. The school reform assumed that new curricula should be formulated in a general way. Their frameworks outlined in this way were to be filled with content by a given teacher. Taking into account these requirements, the religion teaching curricula contained key issues which could be adjusted to specific conditions of a given school. A teacher of religion could approach a topic from a given curriculum in the way they judged was the best, choosing the best teaching aids for its realisation (written sources, props, teaching methods and techniques). It was a practical rule which allowed to adapt the content in question to a school type, depending on whether it was a primary school located in the countryside or in a town, a secondary school or a vocational one. It turned out particularly desirable in primary schools of a lower level, where teaching was organised in small groups. Curriculum flexibility gave teachers of religion a wide margin of discretion in terms of arranging teaching content and ways of teaching it. Due to that fact, every year the same issues were presented in a different way, they were not mechanically copied but enriched with a new approach.

Over time, the majority of these assumptions was implemented for good into religion teaching practice. Nowadays they seem natural and ordinary, present in the contemporary religious teaching curricula. In the 1930s, they were a novelty and undoubtedly constituted a big achievement which had an impact on the shape of curricula and religion lessons for a few decades to come.

These curricula were really valuable which can be shown by the fact that they remained the basis of religion teaching during the World War II and afterwards, and some of them (the curricula for primary and secondary schools), in slightly modified versions, were used up to 1958, and their general framework was implemented till 1971.